

# Enseñansa na Aruba 1999 - 2000



Alumnonan di Julianaschool, Oktober 1996

Relato Estadístico  
traha pa  
Seccion di Estadística  
di Departamento di Enseñansa



## LIST OF TABLES

### General Information

- \* Summary of the School System: Number of Schools, Numbers of Students, Number of Teachers, Full-time Equivalents and Student-Teacher Ratios (1)
- \* Enrolment by Age and Level of Education: Males (2), Females (3) and Total (4), also Compared to Population: Males (5), Females (6) and Total (7)
- \* Enrolment by Level of Education, Language and Sex (8)
- \* Enrolment by Level of Education, Region and Sex (9)

### Students

- \* Enrolment in Pre-Primary (Kindergarten) Education by Sex (10)
- \* Enrolment in Primary Education by Grade and Sex (11)
- \* Enrolment in Special Education by Category of Handicapping Condition, Grade and Sex (12)
- \* Enrolment in Integrated Technical and Vocational Education by Stream, Grade and Sex (13-14)
- \* Enrolment in Intermediate General Secondary Education by Grade and Sex (15)
- \* Enrolment in Higher General Secondary Education and University Preparatory Education by Grade and Sex (16)
- \* Enrolment at the Community College (Human Services) by Course, Grade and Sex (17)
- \* Enrolment at the Community College (Hospitality Management) by Course, Grade and Sex (18)
- \* Enrolment at the Community College (Engineering Technology) by Course, Grade and Sex (19)
- \* Enrolment at the Community College (Business Administration and Secretarial Science) by Course, Grade and Sex (20)
- \* Repeaters by Level of Education, Grade and Sex (21-22)
- \* Enrolment by Age, Grade and Sex: Pre-Primary Education (23), Primary Education (24), Special Education, Mildly Retarded Students (25), Special Education, Severely Retarded Students (26), Special Education, Hearing Impaired Students (27), Integrated Lower Technical and Vocational Education (28), Intermediate General Secondary Education (29), Higher General Secondary Education (30), Higher General Secondary Education, Experimental Upper Division (31), University Preparatory Education (32), Community College, Human Services (33), Community College, Hospitality Management (34), Community College, Engineering Technology (35) and Community College, Business Administration and Secretarial Science (36)
- \* Flow of Students from Grade 6 of Primary Education to the Various Streams of Secondary Education (37)
- \* Monthly Changes in the Number of Students by Level of Education (38)
- \* Examinations: Results by Level of Education, Course and Sex (39-40)
- \* Examinations: Results by Level of Education, Course, Subject and Sex: Integrated Lower Technical and Vocational Education (41-42), Intermediate General Secondary Education (43), Higher General Secondary Education (43), University Preparatory Education (43), Community College, Human Services (44), Community College, Engineering Technology (45) and Community College, Business Administration and Secretarial Science (46)

### Teachers

- \* Number of Students, Classes and Teachers by Educational Institution (47-49)
- \* Number of Teachers by Level of Education and 1) Sex, 2) Marital Status and 3) Place of Birth (50)
- \* Number of Teachers by Level of Education and Age (51)
- \* Number of Teachers, Older than Fifty, by Level of Education and Age (52)
- \* Number of Teachers by Level of Education and Qualification (53-59)
- \* De Facto Demand and Supply of Teachers by Level of Education (60)
- \* Number of Periods per Week in (Post)Secondary Education Taught by Unqualified Teachers by Level of Education and Type of Subject (61-67)
- \* Absenteeism of Teachers by Level of Education, Sex and Age: Percentages (68)
- \* Gross Monthly Salary of Teachers by Level of Education and Sex (69)

### Teacher Training College of Aruba (IPA)

- \* Number of Students and Number of Faculty by Sex (70)
- \* Number of Students by Grade/Year, Age and Sex (70)
- \* Number of Faculty by Qualification, Place of Birth, Age and Position (Full-time vs. Part-time) (71)

## **University of Aruba**

### ***School of Law:***

- \* Number of Students by Sex, Year in Which Placed and Year in Which First Admitted (72)
- \* Number of Students by Age and Sex (72)
- \* Number of Faculty by Sex, Qualification and Position (Full-time vs. Part-time) (72)

### ***School of Business Administration:***

- \* Number of Students by Sex, Year in Which Placed and Year in Which First Admitted (73)
- \* Number of Students by Age and Sex (73)
- \* Number of Faculty by Sex, Qualification and Position (Full-time vs. Part-time) (73)

### **Study Abroad**

- \* Number of Student Loans Granted by Field of Study, Degree Level and Country (74)
- \* Number of Students with Student Loans, by Field of Study, Degree Level and Country (75)

### **Evening Courses, Government & Government-Aided**

- \* Number of Students and Teachers by Sex and Educational Institution (76)
- \* Number of Students by Grade/Course and Sex (76)
- \* Enrolment by Age, Grade and Sex: Intermediate General Secondary Education (77), Higher General Secondary Education (78) and Technical Education (79)
- \* Examinations: Results by Level of Education, Course and Sex (80-81)

### **Enseñansa pa Empleo**

- \* Number of Students by Course, Sex and Results (82)
- \* Number of Instructors by Course and Sex (83)

### **Private Schools, Not Government-Aided**

- \* Number of Students and Teachers at the International School of Aruba (ISA) by Sex (84)
- \* Enrolment at the ISA by Grade and Sex (84)
- \* Number of Teachers at the ISA by Qualification, Place of Birth and Age (84)
- \* Enrolment at the ISA by Age, Grade and Sex (85)
- \* Number of Students at the Universidat di Aruba (UdA) by Course and Sex (86)
- \* Number of Teachers at the UdA by Sex and Qualification, Place of Birth and Age (86)
- \* Enrolment at the UdA by Age, Course and Sex (87)
- \* Number of Students and Teachers of the School of the Faith Revival Center Foundation (FRC) by Sex (88)
- \* Enrolment at the FRC School by Grade and Sex (88)
- \* Enrolment at the FRC School by Age, Grade and Sex (88)
- \* Number of Teachers at the FRC School by Qualification, Place of Birth, Age and Position (Full time vs. Part time) (89)
- \* Number of Students and Teachers at De Schakel by Sex (90)
- \* Enrolment at De Schakel by Grade and Sex (90)
- \* Enrolment at De Schakel by Age, Grade and Sex (90)
- \* Number of Teachers at De Schakel by Qualification, Place of Birth, Age and Position (Full time vs. Part time) (91)
- \* Number of Students and Teachers at the Abel Tasmancollege by Sex (92)
- \* Enrolment at the Abel Tasmancollege by Grade and Sex (92)
- \* Enrolment at the Abel Tasmancollege by Age, Grade and Sex (92)
- \* Number of Teachers at the Abel Tasmancollege by Qualification, Place of Birth, Age and Position (Full time vs. Part time) (93)

### **Finance**

- \* Department of Education Expenditure: Budget and Preliminary Account (94)
- \* Department of Education Expenditure: Distribution by Level of Education and Purpose (Salaries, etc.) (95)
- \* Department of Education Expenditure as a Percentage of Public Expenditure (96) and Gross Domestic Product (97)
- \* Department of Education Distribution of Recurrent Expenditure by Level of Education and Cost per Student (98)
- \* Cost per Student 1980-1998 (99)

### **Annex**

- \* Summary of the Educational System in Aruba

Overzicht van het aantal scholen (per schooltype en schoolbestuur), aantal leerlingen en leerkrachten (naar sexe), voltijdequivalenten en leerlingen-leerkrachtenratio's met de betreffende gegevens van het voorafgaand schooljaar

	aantal scholen		aantal leerlingen						aantal leerkrachten						volt. eq.	lin/lkrt ratio			
	1-9-98		1-9-98		1-9-98		1-9-98		1-9-98		1-9-98		1-9-99						
	1-9-98	1-9-99	M	V	T	M	V	T	M	V	T	M	V	T			M	V	T
<b>Kleuteronderwijs</b>																			
Openbaar	4	4	241	213	454	274	238	512											
S.K.O.A.	16	16	1004	1000	2004	1050	1006	2056											
S.O.A.Z.A.	1	1	10	11	21	11	10	21											
S.P.C.O.A.	2	2	61	61	122	65	54	119											
Sub-totaal	23	23	1316	1285	2601	1400	1308	2708	0	98	98								
<b>Basisonderwijs</b>																			
Openbaar	5	5	713	696	1409	754	732	1486	11	60	71	9	64	73					
S.K.O.A.	26	26	3311	3247	6558	3380	3295	6675	80	226	306	82	229	311					
S.P.C.O.A.	2	2	262	227	489	247	225	472	1	19	20	2	18	20					
Sub-totaal	33	33	4286	4170	8456	4381	4252	8633	92	305	397	93	311	404					
<b>Speciaal onderwijs</b>																			
F.E.P.O.	1	1	9	8	17	6	8	14	1	13	14	1	12	13					
Openbaar	1	1	89	54	143	89	51	140	3	17	20	3	17	20					
S.G.G.	1	1	22	19	41	27	15	42	3	6	9	3	7	10					
S.K.O.A.	1	1	59	31	90	59	22	81	2	9	11	3	8	11					
Sub-totaal	4	4	179	112	291	181	96	277	9	45	54	10	44	54					
L.B.O.																			
S.E.P.B.	1	1	1216	717	1933	1196	673	1869	84	64	148	81	64	145					
excl. Lto-afbouw			35		35														
Sub-totaal	1	1	1251	717	1968	1196	673	1869											
M.A.V.O.																			
Openbaar	2	2	224	343	567	239	342	581	11	20	31	12	19	31					
S.K.O.A.	5	5	667	856	1523	695	844	1539	39	47	86	41	47	88					
S.P.C.O.A.	2	2	189	206	395	207	185	392	8	16	24	9	17	26					
Sub-totaal	9	9	1080	1405	2485	1141	1371	2512	58	83	141	62	83	145					
H.A.V.O./V.W.O.																			
S.M.O.A.	1	1	644	984	1628	657	1041	1698	50	31	81	51	40	91					
M.B.O.																			
Openbaar	1	1	559	517	1076	599	588	1187	54	46	100	56	50	106					
w.v. Sector DGO			12	139	151	17	147	164	9	20	29	8	20	28					
Sector Horeca			57	64	121	57	63	120	4	5	9	4	7	11					
Sector Techniek			417	50	467	417	53	470	28	8	36	29	8	37					
Sector Economie			73	264	337	108	325	433	13	13	26	15	15	30					
<b>TOTAAL</b>	72	72	9315	9190	18505	9555	9329	18884	347	672	1019	353	692	1045					

## Overzicht van de onderwijsdeelname van de 4-21 jarigen naar leeftijd en schooltype per 1 september 1999 (Man)

Leeftijd	op school	KO	BO	BuO	EPB	MAVO	HAVO	VWO	EPI-D	EPI-T	EPI-E	EPI-H	ISA	IPA	UA	FRC	DeS	AVC
4	739	716											2			5	16	
5	700	667	3										6			1	23	
6	741	4	701	2									7			10	17	
7	730		695	6									7			6	16	
8	667		639	11									2			9	6	
9	685		632	18									9			15	11	
10	708		641	34									7			12	14	
11	638		571	35	4	2							6			6	14	
12	615		309	25	21	149	89	4					7			4	7	2
13	574		160	23	120	155	55	39					11			5	1	5
14	604		29	14	234	233	33	44					14			1		2
15	640		1	4	250	301	37	33		2			11			1		
16	590			2	266	182	66	34	1	24	5	3	7					
17	455			2	167	83	76	30	3	63	22	5	4					
18	312				103	23	45	17	4	67	33	15	3		2			
19	201			3	28	1	28	10	1	91	20	17			2			
20	105			2	6		6	6	1	62	8	6		1	7			
21	80				1		1	2	4	48	9	8		2	5			
Totaal	9786	1387	4381	181	1196	1131	438	219	14	357	97	54	103	3	16	75	125	9

Leeftijd leerlingen per 1-10-1999

Overzicht van de onderwijsdeelname van de 4-21 jarigen naar leeftijd en schooltype per 1 september 1999 (Vrouw)

Leeftijd	op school	KO	BO	BuO	EPB	MAVO	HAVO	VWO	EPI-D	EPI-T	EPI-E	EPI-H	ISA	IPA	UA	FRC	DeS	AVC
4	670	648											3			4	15	
5	669	645	7	1									3			1	12	
6	728	7	693	2									1			8	17	
7	666		643	1									4			7	11	
8	644		616	1									2			9	16	
9	662		630	11									4			7	10	
10	739		691	16									8			9	15	
11	618		581	12		5	2						4			6	8	
12	626		260	14	16	168	152	1					7			1	2	5
13	447		112	18	44	151	73	47					2					
14	531		18	14	127	222	69	77					3					1
15	563		1	2	131	315	61	49					4					
16	561			2	186	167	107	51	4	2	32	4	6					
17	457				104	85	125	56	11	11	53	7	5					
18	313				56	25	67	33	19	10	78	15	3	1	6			
19	195			1	8	4	37	15	21	8	65	17		6	13			
20	126			1			10	5	25	10	39	7		14	15			
21	90				1		1	2	21	6	27	5		13	14			
<b>Totaal</b>	<b>9305</b>	<b>1300</b>	<b>4252</b>	<b>96</b>	<b>673</b>	<b>1142</b>	<b>704</b>	<b>336</b>	<b>101</b>	<b>47</b>	<b>294</b>	<b>55</b>	<b>59</b>	<b>34</b>	<b>48</b>	<b>52</b>	<b>106</b>	<b>6</b>

Leeftijd leerlingen per 1-10-1999

Overzicht van de onderwijsdeelnemers van de 4-21 jarigen naar leeftijd en schooltype per 1 september 1999 (Totaal)

Leeftijd	op school	KO	BO	BuO	EPB	MAVO	HAVO	VWO	EPI-D	EPI-T	EPI-E	EPI-H	ISA	IPA	UA	FRC	DeS	AVC
4	1409	1364											5			9	31	
5	1369	1312	10	1									9			2	35	
6	1469	11	1394	4									8			18	34	
7	1396		1338	7									11			13	27	
8	1311		1255	12									4			18	22	
9	1347		1262	29									13			22	21	
10	1447		1332	50									15			21	29	
11	1256		1152	47	9	4							10			12	22	
12	1236		569	39	37	317	241	5					14			5	9	7
13	1016		272	41	164	306	128	86					13			5	1	5
14	1132		47	28	361	455	102	121					17			1		3
15	1203		2	6	381	616	98	82		2			15			1		
16	1151			4	452	349	173	85	5	26	37	7	13					
17	912			2	271	168	201	86	14	74	75	12	9					
18	625				159	48	112	50	23	77	111	30	6	1	8			
19	396			4	36	5	65	25	22	99	85	34		6	15			
20	231			3	6		16	11	26	72	47	13		15	22			
21	170				2		2	4	25	54	36	13		15	19			
Totaal	19076	2687	8633	277	1869	2273	1142	555	115	404	391	109	162	37	64	127	231	15

Leeftijd leerlingen per 1-10-1999



Overzicht van de onderwijsdeelnemers van de 4-21 jarigen naar leeftijd en schooltype per 1 september 1999 (Man)

Leeftijd	Bev.	op school	KO	BO	BuO	EPB	MAVO	HAVO	VWO	EPI-D	EPI-T	EPI-E	EPI-H	ISA	IPA	UA	FRC	DeS	AVC
4	751	575	549											1			8	17	
5	752	694	672											3				19	
6	752	728	179	514	2									10			7	16	
7	748	721		682	3									5			9	22	
8	743	701		672	13									5			5	6	
9	735	678		637	10									6			15	10	
10	726	697		624	34									8			15	16	
11	717	658		592	36		3							8			7	12	
12	705	618		400	29	6	99	64						7			4	7	2
13	688	653		199	18	89	237	64	27					8			4	4	3
14	669	656		60	18	218	251	45	44					13			3		4
15	652	593		1	8	244	255	29	39		1			15			1		
16	636	561			3	271	169	55	33	1	15	5	2	7					
17	623	463			1	188	93	77	31	1	52	16	2	2					
18	613	357			1	127	28	50	24	4	71	32	13	5					
19	608	225			3	43	6	40	12	3	79	19	18			2			
20	605	137			2	9		11	7	1	77	13	9						
21	602	81				1		2	1	3	53	8	8						
Totaal	12325	9796	1400	4381	181	1196	1141	437	218	13	348	93	52	103	3	14	78	129	9
Op school		9969	1400	4381	181	1196	1141	438	219	17	417	108	57	104	32	59	79	131	9

Bevolking naar gegevens CBS (1999, p.7); uitgesplitst m.b.v. Sprague - coëfficiënten

Overzicht van de onderwijsdeelname van de 4-21 jarigen naar leeftijd en schooltype per 1 september 1999 (Vrouw)

Leeftijd	Bev.	op school	KO	BO	BuO	EPB	MAVO	HAVO	VWO	EPI-D	EPI-T	EPI-E	EPI-H	ISA	IPA	JA	FRC	DeS	AVC
4	698	504	481											3			4	16	
5	700	656	638	2	1									3				12	
6	701	721	189	510	1									2			6	13	
7	701	702		670	2									4			8	18	
8	698	646		621	1									1			9	14	
9	694	632		604	6									3			8	11	
10	690	739		702	13									8			6	10	
11	686	636		590	17			1						5			10	13	
12	677	615		355	13	8	117	107						5			1	4	5
13	658	630		160	18	44	271	99	34					4					
14	634	639		33	13	139	316	70	64					3					1
15	613	601		5	6	158	311	58	59					4					
16	592	569			2	161	210	103	54	2	2	29	3	3					
17	578	454			1	95	95	119	54	10	7	57	8	8					
18	575	324				50	41	78	38	15	12	69	12	3	1	5			
19	580	234			1	17	9	50	25	22	10	67	16	1	3	13			
20	586	134			1		1	14	6	24	7	43	10		16	12			
21	592	95				1		5	2	20	8	29	5		13	12			
Totaal	11653	9531	1308	4252	96	673	1371	704	336	93	46	294	54	60	33	42	52	111	6
Op school		9880	1308	4252	96	673	1371	704	337	147	53	325	63	60	172	149	52	112	6

Bevolking naar gegevens CBS (1999, p.7); uitgesplitst m.b.v. Sprague - coëfficiënten

Overzicht van de onderwijsdeelname van de 4-21 jarigen naar leeftijd en schooltype per 1 september 1999 (Totaal)

Leeftijd	Bev.	op school	KO	BO	BuO	EPB	MAVO	HAVO	VWO	EPI-D	EPI-T	EPI-E	EPI-H	ISA	IPA	UA	FRC	DeS	AVC
4	1449	1079	1030											4			12	33	
5	1452	1350	1310	2	1									6				31	
6	1453	1449	368	1024	3									12			13	29	
7	1449	1423		1352	5									9			17	40	
8	1441	1347		1293	14									6			14	20	
9	1429	1310		1241	16									9			23	21	
10	1416	1436		1326	47									16			21	26	
11	1403	1294		1182	53	3	1							13			17	25	
12	1382	1233		755	42	14	216	171						12			5	11	7
13	1346	1283		359	36	133	508	163	61					12			4	4	3
14	1303	1295		93	31	357	567	115	108					16			3		5
15	1265	1194		6	14	402	566	87	98		1			19			1		
16	1228	1130			5	432	379	158	87	3	17	34	5	10					
17	1201	917			2	283	188	196	85	11	59	73	10	10					
18	1188	681			1	177	69	128	62	19	83	101	25	8	1	7			
19	1188	459			4	60	15	90	37	25	89	86	34	1	3	15			
20	1191	271			3	9	1	25	13	25	84	56	19		17	19			
21	1194	176				2		7	3	23	61	37	13		15	15			
Totaal	23978	19327	2708	8633	277	1869	2512	1141	554	106	394	387	106	163	36	56	130	240	15
Op school		19849	2708	8633	277	1869	2512	1142	556	164	470	433	120	164	204	208	131	243	15

Bevolking naar gegevens CBS (1999, p.7); uitgesplitst m.b.v. Sprague - coëfficiënten

## Aantal leerlingen naar schooltype en voertaal thuis per 1 september 1999

		Papiamento	Nederlands	Spaans	Engels	Overige	Totaal
Kleuteronderwijs	M	1066	67	131	110	26	1400
	V	1015	61	127	87	18	1308
	T	2081	128	258	197	44	2708
Basisonderwijs	M	3215	264	525	301	76	4381
	V	3096	256	520	298	82	4252
	T	6311	520	1045	599	158	8633
Speciaal onderwijs	M	146	1	18	14	2	181
	V	68	3	14	11		96
	T	214	4	32	25	2	277
E.P.B.	M	917	36	126	102	15	1196
	V	509	7	99	46	12	673
	T	1426	43	225	148	27	1869
M.A.V.O.	M	828	134	71	89	19	1141
	V	1013	94	116	135	13	1371
	T	1841	228	187	224	32	2512
H.A.V.O./V.W.O.	M	423	114	41	65	14	657
	V	703	184	61	79	14	1041
	T	1126	298	102	144	28	1698
EPI-DGO	M	15	1	1			17
	V	128	7	4	8		147
	T	143	8	5	8		164
EPI-TECHNIEK	M	339	28	12	35	3	417
	V	45	4	3	1		53
	T	384	32	15	36	3	470
EPI-ECONOMIE	M	88	4	7	8	1	108
	V	266	18	13	24	4	325
	T	354	22	20	32	5	433
EPI-HORECA	M	39	7	4	5	2	57
	V	35	9	11	8		63
	T	74	16	15	13	2	120
TOTAAL	M	7076	656	936	729	158	9555
	V	6878	643	968	697	143	9329
	T	13954	1299	1904	1426	301	18884

## Aantal leerlingen naar schooltype en regio per 1 september 1999

		Nrd/TL	Or.W.	Or.O.	Par.	Sta. Cr.	Sav.	San Nic. N.	San Nic. Z.	Totaal
Kleuteronderwijs	M	277	188	188	147	196	137	149	118	1400
	V	257	177	168	134	201	141	152	78	1308
	T	534	365	356	281	397	278	301	196	2708
Basisonderwijs	M	857	491	675	450	655	422	462	369	4381
	V	821	472	657	440	640	424	453	345	4252
	T	1678	963	1332	890	1295	846	915	714	8633
Speciaal onderwijs	M	32	22	23	19	25	20	16	24	181
	V	16	12	14	8	20	8	5	13	96
	T	48	34	37	27	45	28	21	37	277
E.P.B.	M	224	131	203	101	168	101	122	146	1196
	V	119	92	126	68	92	70	44	62	673
	T	343	223	329	169	260	171	166	208	1869
M.A.V.O.	M	227	106	202	100	152	124	108	122	1141
	V	210	143	217	123	187	165	175	151	1371
	T	437	249	419	223	339	289	283	273	2512
H.A.V.O./M.W.O.	M	116	66	138	71	87	72	48	59	657
	V	212	115	189	97	134	127	86	81	1041
	T	328	181	327	168	221	199	134	140	1698
EPI-DGO	M	5	3	1	1	3	2	1	1	17
	V	17	20	28	17	20	14	18	13	147
	T	22	23	29	18	23	16	19	14	164
EPI-TECHNIEK	M	74	45	69	41	57	55	41	35	417
	V	16	7	7	3	8	3	3	6	53
	T	90	52	76	44	65	58	44	41	470
EPI-ECONOMIE	M	17	11	20	11	21	13	7	8	108
	V	62	30	47	31	54	29	32	40	325
	T	79	41	67	42	75	42	39	48	433
EPI-HORECA	M	20	6	16	2	3	3	1	6	57
	V	14	6	13	7	4	6	5	8	63
	T	34	12	29	9	7	9	6	14	120
TOTAAL	M	1849	1069	1535	943	1367	949	955	888	9555
	V	1744	1074	1466	928	1360	987	973	797	9329
	T	3593	2143	3001	1871	2727	1936	1928	1685	18884

## Overzicht van het aantal leerlingen in het kleuteronderwijs naar sexe per 1 september 1999

Openbaar	MAN	VROUW	TOT.
Arco Iriskleuterschool	124	101	225
Comm. Pieter Boerkleuterschool	34	28	62
Fonteinkleuterschool	28	32	60
N.O. kleuterschool te Washington	88	77	165
Subtotaal	274	238	512
S.K.O.A.			
Agneskleuterschool	42	36	78
Anglokleuterschool	94	74	168
Arubanitakleuterschool	41	44	85
Ayokleuterschool	16	16	32
Cayenakleuterschool	96	103	199
Imeldakleuterschool	121	107	228
Jacintakleuterschool	74	82	156
Kukwisakleuterschool	41	32	73
Prome Pasokleuterschool	56	62	118
Rayo di Solokleuterschool	105	93	198
S.P. Aurora	47	39	86
S.P. Aterima	50	64	114
S.P. Nos Paraiso	95	86	181
St. Jankleuterschool	45	48	93
Tarcisiuskleuterschool	52	45	97
Trupialkleuterschool	75	75	150
Subtotaal	1050	1006	2056
S.O.A.Z.A.			
J.N. Andrewskleuterschool	11	10	21
S.P.C.O.A.			
Graf von Zinzendorfkleuterschool	26	15	41
Mon Plaisirkleuterschool	39	39	78
Subtotaal	65	54	119
TOTAAL	1400	1308	2708
Aantal klassen		94	
Gemiddelde klassengrootte		28.81	







Overzicht van het aantal leerlingen in het enseñansa profesional basico naar niveau, leerjaar en sexe per 1 september 1999

Klas 1															
	Niveau 1			Niveau 2			Niveau 3			Speciale groep			TOTAAL		
	M	V	T	M	V	T	M	V	T	M	V	T	M	V	T
E.P.B. - Oranjestad	33	21	54	61	40	101	60	33	93	25	10	35	179	104	283
E.P.B. - San Nicolaas	15	11	26	32	34	66	50	25	75	5	8	13	102	78	180
E.P.B. - Sta. Cruz	16	9	25	21	17	38	9	6	15				46	32	78
Totaal	64	41	105	114	91	205	119	64	183	30	18	48	327	214	541
Aantal klassen		5			10			10			4			29	
Gemiddelde klassengrootte		21.00			20.50			18.30			12.00			18.66	
Klas 2															
	M	V	T	M	V	T	M	V	T	M	V	T	M	V	T
	Niveau 1			Niveau 2			Niveau 3			Speciale groep			TOTAAL		
E.P.B. - Oranjestad	45	22	67	45	40	85	58	27	85	13	11	24	161	100	261
E.P.B. - San Nicolaas	23	17	40	24	16	40	29	14	43	9	3	12	85	50	135
E.P.B. - Sta. Cruz	16	16	32	20	11	31	11	3	14				47	30	77
Totaal	84	55	139	89	67	156	98	44	142	22	14	36	293	180	473
Aantal klassen		7			8			8			4			27	
Gemiddelde klassengrootte		19.86			19.50			17.75			9.00			17.52	
Totaal															
	M	V	T	M	V	T	M	V	T	M	V	T	M	V	T
	Niveau 1			Niveau 2			Niveau 3			Speciale groep			TOTAAL		
E.P.B. - Oranjestad	78	43	121	106	80	186	118	60	178	38	21	59	340	204	544
E.P.B. - San Nicolaas	38	28	66	56	50	106	79	39	118	14	11	25	187	128	315
E.P.B. - Sta. Cruz	32	25	57	41	28	69	20	9	29				93	62	155
Totaal	148	96	244	203	158	361	217	108	325	52	32	84	620	394	1014
Aantal klassen		12			18			17			8			56	
Gemiddelde klassengrootte		20.33			20.06			19.12			10.50			18.11	

Overzicht van het aantal leerlingen in het ensenansa profesional basico (bovenbouw),  
naar niveau en sexe per 1 september 1999

	VSO-3					
	M	V	T			
E.P.B. - Oranjestad	14	9	23			
E.P.B. - San Nicolaas	12	7	19			
Subtotaal	26	16	42			
	A3			A4		
	M	V	T	M	V	T
E.P.B. - Oranjestad	67	24	91	50	22	72
E.P.B. - San Nicolaas	43	12	55	30	6	36
Subtotaal	110	36	146	80	28	108
	U-3			U-4		
	M	V	T	M	V	T
E.P.B. - Oranjestad	92	55	147	67	40	107
E.P.B. - San Nicolaas	39	4	43	27	2	29
Subtotaal	131	59	190	94	42	136
	D-3			D-4		
	M	V	T	M	V	T
E.P.B. - Oranjestad	22	37	59	58	50	108
E.P.B. - San Nicolaas	21	6	27	34	5	39
Subtotaal	43	43	86	92	55	147
	TOTAAL			TOTAAL		
	M	V	T	M	V	T
E.P.B. - Oranjestad	195	125	320	175	112	287
E.P.B. - San Nicolaas	115	29	144	91	13	104
Totaal	310	154	464	266	125	391
Aantal klassen		32			30	
Gemiddelde klassegrootte		14.50			13.03	

VSO = aspirantopleiding

A = arbeidsmarkt

U = uitstroom

D = doorstroom

Overzicht van het aantal leerlingen in het middelbaar algemeen voortgezet onderwijs naar leerjaar en sexe per 1 september 1999

Openbaar	1ste			2de			3de			4de			TOTAAL		
	M	V	T	M	V	T	M	V	T	M	V	T	M	V	T
	35	55	90	34	34	68	31	33	64	10	21	31	110	143	253
Julianaschool	33	45	78	40	66	106	31	47	78	25	41	66	129	199	328
Subtotaal	68	100	168	74	100	174	62	80	142	35	62	97	239	342	581
S.K.O.A.															
Filomenacollege	34	44	78	42	52	94	22	41	63	24	28	52	122	165	287
La Sallecollege	59	43	102	42	54	96	49	40	89	45	53	98	195	190	385
Mariacollege	68	99	167	53	64	117	63	62	125	32	28	60	216	253	469
Colegio "San Antonio"	40	35	75	31	46	77	32	34	66	20	40	60	123	155	278
St. Augustinuscollege	14	24	38	8	23	31	11	21	32	6	13	19	39	81	120
Subtotaal	215	245	460	176	239	415	177	198	375	127	162	289	695	844	1539
S.P.C.O.A.															
John Wesleycollege	29	26	55	29	28	57	23	27	50	12	23	35	93	104	197
Mon Plaisircollege	31	22	53	24	24	48	40	16	56	19	19	38	114	81	195
Subtotaal	60	48	108	53	52	105	63	43	106	31	42	73	207	185	392
TOTAAL	343	393	736	303	391	694	302	321	623	193	266	459	1141	1371	2512
Aantal klassen		29			29			27			20			105	
Gemiddelde klassengrootte		25.38			23.93			23.07			22.95			23.92	

Overzicht van het aantal leerlingen in het hoger algemeen voortgezet en voorbereidend wetenschappelijk onderwijs naar leerjaar en sexe per 1 september 1999

Colegio Arubano	M	V	T	Aantal klassen	Gemiddelde klassengrootte
Brugklas - O'stad	77	121	198	8	24.75
Brugklas - San Nic.	29	46	75	3	25.00
H.A.V.O. - 2 - O'stad	37	61	98	4	24.50
H.A.V.O. - 2 - San Nic.	21	22	43	2	21.50
H.A.V.O. - 3 - O'stad	34	57	91	4	22.75
H.A.V.O. - 3 - San Nic.	4	22	26	1	26.00
H.A.V.O. - 4	93	151	244	9	27.11
H.A.V.O. - 5	71	108	179	7	25.57
Exp. 1	23	47	70	3	23.33
Exp. 2	28	37	65	3	21.67
Exp. 3	21	32	53	2	26.50
Subtotaal	438	704	1142	46	24.83
V.W.O. - 2 - O'stad	37	38	75	3	25.00
V.W.O. - 2 - San Nic.	7	20	27	1	27.00
V.W.O. - 3 - O'stad	37	57	94	4	23.50
V.W.O. - 3 - San Nic.	12	14	26	1	26.00
V.W.O. - 4	39	57	96	4	24.00
V.W.O. - 5	51	76	127	5	25.40
V.W.O. - 6	36	75	111	4	27.75
Subtotaal	219	337	556	22	25.27
<b>TOTAAL</b>	<b>657</b>	<b>1041</b>	<b>1698</b>	<b>68</b>	<b>24.97</b>

Overzicht van het aantal leerlingen in het EPI sector dgo (voltijd) naar afdeling, leerjaar en sexe per 1 september 1999

	1ste			2de			3de			Totaal		
	M	V	T	M	V	T	M	V	T	M	V	T
	Apothekersassistent(e)	5	11	16	1	7	8	1	2	3	7	20
Beroeps Begeleidende Leenweg				2	14	16				2	14	16
Opleiding verzorgende beroepen	4	6	10		19	19		12	12	4	37	41
Welzijnswerk	2	18	20	1	36	37	1	22	23	4	76	80
Totaal	11	35	46	4	76	80	2	36	38	17	147	164
Aantal klassen		6			4			3			13	
Gemiddelde klassengrootte		7.67			20.00			12.67			12.62	

Overzicht van het aantal leerlingen in het EPI sector dgo (deeltijd) naar afdeling, leerjaar en sexe per 1 september 1999

	1ste			2de			Totaal		
	M	V	T	M	V	T	M	V	T
	Bejaardenzorg		16	16	2	32	34	2	48
Intermaatswerk		14	14		7	7		21	21
Orthopedagogische medewerker		23	23	2	7	9	2	30	32
Totaal		53	53	4	46	50	4	99	103
Aantal klassen		3			4			7	
Gemiddelde klassengrootte		17.67			12.50			14.71	

Overzicht van het aantal leerlingen in het EPI sector horeca naar cursus, leerjaar en sexe over schooljaar 1999/2000

Leerjaar	1			2			3			TOTAAL		
	M	V	T	M	V	T	M	V	T	M	V	T
Associate Degree	5	4	9		5	5	1	1	2	6	10	16
Further Study 2-JARIG	13	15	28	6	14	20	5	12	17	24	41	65
Immediate Employment 3- JARIG	17	6	23	10	6	16				27	12	39
TOTAAL	35	25	60	16	25	41	6	13	19	57	63	120
Aantal klassen		3			3			3			9	
Gemiddelde klassengrootte		20.00			13.67			6.33			13.33	

Overzicht van het aantal leerlingen in het EPI sector techniek naar afdeling, leerjaar en sexe per 1 september 1999

	O		1ste		2de		3de		4de		TOTAAL	
	M	V	M	V	M	V	M	V	M	V	M	V
Afgestudeerde leerlingen*												
Overburgingsprogramma	45	2										
Bouwkunde			36	7	43	9	42	21	5	26	27	11
Electrotechniek			58	4	62	5	67	21	2	23	46	5
Werktuigbouwkunde			17	1	18	13	13	14	1	15	17	17
TOTAAL	45	2	111	12	123	108	122	56	8	64	97	17
Aantal klassen		3		6		6			3			6
Gemiddelde klassengrootte		15.67		20.50		20.33		21.33				19.00
												19.58

Overzicht van het aantal leerlingen in het EPI sector economie naar afdeling, leerjaar en sexe per 1 september 1999

	VB			1ste			2de			3de			Totaal		
	M	V	T	M	V	T	M	V	T	M	V	T	M	V	T
Secretaresseopleiding					23	23		25	25		7	7		55	55
Administratie	28	49	77	38	84	122	23	63	86	3	15	18	92	211	303
Assistent Administratie										3	12	15	3	12	15
Financiële Administratie										9	37	46	9	37	46
Commerciële Dienst										4	10	14	4	10	14
<b>TOTAAL</b>	28	49	77	38	107	145	23	88	111	19	81	100	108	325	433
Aantal klassen		3			6			5			7			21	
Gemiddelde klassengrooite		25.67			24.17			22.20			14.29			20.62	



## Overzicht van het aantal leerlingen naar sexe per leerjaar in 1998/99 en 1999/00 alsmede het aantal zittenblijvers per begin schooljaar 1999

Basisonderwijs	1ste			2de			3de			4de			5de			6de			Totaal		
	M	V	T	M	V	T	M	V	T	M	V	T	M	V	T	M	V	T	M	V	T
1998 - 1999	878	739	1617	748	698	1446	713	710	1423	650	719	1369	644	653	1297	653	651	1304	4286	4170	8456
1999 - 2000	901	819	1720	799	699	1498	748	689	1437	670	700	1370	628	707	1335	635	638	1273	4381	4252	8633
waarvan zittenblijvers	166	85	251	80	52	132	84	38	122	54	34	88	39	26	65	20	17	37	443	252	695
E.P.B.																					
1998 - 1999	303	182	485	267	184	451	316	165	481	330	186	516							1216	717	1933
1999 - 2000	327	214	541	293	180	473	310	154	464	266	125	391							1196	673	1869
waarvan zittenblijvers	20	8	28	15	4	19	47	6	53	52	25	77							134	43	177
M.A.V.O.																					
1998 - 1999	307	410	717	317	256	573	258	342	600	198	297	495							1080	1305	2385
1999 - 2000	343	393	736	303	391	694	302	321	623	193	266	459							1141	1371	2512
waarvan zittenblijvers	47	57	104	56	69	125	55	51	106	17	22	39							175	199	374
H.A.V.O.																					
1998 - 1999	109	136	245	47	83	130	27	66	93	113	198	311	84	91	175				380	574	954
1999 - 2000	106	167	273	58	83	141	38	79	117	93	151	244	71	108	179				366	588	954
waarvan zittenblijvers				10	11	21	4	10	14	24	29	53	22	29	51				60	79	139
H.A.V.O. (E)																					
1998 - 1999	39	57	96	27	39	66	17	34	51										83	130	213
1999 - 2000	23	47	70	28	37	65	21	32	53										72	116	188
waarvan zittenblijvers				11	5	16	7	6	13										18	11	29
V.W.O.																					
1998 - 1999				47	79	126	44	59	103	35	62	97	48	86	134	35	79	114	209	365	574
1999 - 2000				44	58	102	49	71	120	39	57	96	51	76	127	36	75	111	219	337	556
waarvan zittenblijvers				1	1	2	4	1	5	4	4	8	4	5	9	6	14	20	19	25	44
EPI-TECHNIEK																					
1998 - 1999				150	15	165	104	7	111	66	14	80	97	14	111				417	50	467
1999 - 2000	45	2	47	111	12	123	108	14	122	56	8	64	97	17	114				417	53	470
waarvan zittenblijvers				30	1	31	19		19				26	3	29				75	4	79

	1ste			2de			3de			4de			Totaal		
	M	V	T	M	V	T	M	V	T	M	V	T	M	V	T
EPI-DGO															
1998 - 1999	2	66	68	6	57	63	4	16	20				12	139	151
1999 - 2000	4	70	74	6	37	43	7	40	47				17	147	164
waarvan zittenblijvers															
EPI-ECONOMIE (S)															
1998 - 1999		27	27		15	15								42	42
1999 - 2000		23	23		25	25		7	7					55	55
waarvan zittenblijvers		1	1		1	1								2	2
EPI-ECONOMIE (A/AA)		VB			1ste			2de						3de	
1998 - 1999	6	18	24	23	66	89	26	68	94	18	70	88	73	222	295
1999 - 2000	28	49	77	38	84	122	23	63	86	19	74	93	108	270	378
waarvan zittenblijvers				6	5	11	10	15	25	6	26	32	22	46	68

Overzicht van het aantal leerlingen in het kleuteronderwijs  
naar leeftijd en sexe per 1 september 1999

Leeftijd	MAN	VROUW	TOTAAL
3	13	8	21
4	716	648	1364
5	667	645	1312
6	4	7	11
	1400	1308	2708

Overzicht van het aantal leerlingen in het basisonderwijs naar leerjaar, leeftijd en sexe per 1 september 1999

Leeftijd	1ste		2de		3de		4de		5de		6de		TOTAAL		
	M	V	M	V	M	V	M	V	M	V	M	V	M	V	T
5	3	7											3	7	10
6	693	688	8	5									701	693	1394
7	181	110	506	528	8	5	13						695	643	1338
8	18	7	211	132	343	405	876	5	6	11			639	616	1255
9	3	4	62	28	90	223	146	369	446	783	7	6	632	630	1262
10	2	2	10	3	13	102	58	160	169	380	315	455	770	1	5
11		1	2	3	5	6	5	11	105	68	183	147	330	275	632
12						2	3	5	11	7	18	83	193	186	353
13	1					1	1	2	1	3	4	14	27	144	238
14										1	1	2	2	29	44
15						1		1						1	1
	901	819	1720	799	699	1498	748	689	1437	670	700	1370	628	707	1335
													635	638	1273
													4381	4252	8633

Overzicht van het aantal leerlingen in het speciaal onderwijs (m.l.k.) naar groep, leeftijd en sexe per 1 september 1999

Leeftijd	1ste		2de		3de		4de		5de		6de		7de		TOTAAL				
	M	V	M	V	M	V	M	V	M	V	M	V	M	V	T	M	V	T	
6	1															1			1
7	3		2	1												5	1		6
8	3		5	1												8	1		9
9	1	2	8	2	5	5	10	1	2	3						15	11		26
10		1			15	5	20	13	2	15	1	3	4			29	11		40
11					3	1	4	11	2	13	16	6	22	3	1	33	10		43
12							2	2	1	3	10	3	13	11	7	23	11		34
13											13	9	22	8	5	21	14		35
14										1	3	4	4	9	18	10	12		22
15														3	1	3	1		4
16	8	3	11	15	4	19	23	11	34	34	27	12	39	28	20	148	73		221

Overzicht van het aantal leerlingen in het speciaal onderwijs (z.m.l.k.) naar groep, leeftijd en sexe per 1 september 1999

Leeftijd	1ste			2de			3de			4de			TOTAAL		
	M	V	T	M	V	T	M	V	T	M	V	T	M	V	T
8	1		1										1		1
9	2		2										2		2
10	4		4	1	3	4							5	3	8
11				1	1	2							1	1	2
12				2		2		2	2				2	2	4
13							2	3	5				2	3	5
14							2	1	3				2	4	6
15										1	1	2	1	1	2
16										2	1	3	2	1	3
17										2		2	2		2
19										3	1	4	3	1	4
20										2	1	3	2	1	3
	7		7	4	4	8	4	6	10	12	5	17	27	15	42

Overzicht van het aantal leerlingen in het dovenonderwijs naar groep, leeftijd en sexe per 1 september 1999

Leeftijd	A			B			C			D			E			TOTAAL		
	M	V	T	M	V	T	M	V	T	M	V	T	M	V	T	M	V	T
5		1	1														1	1
6	1	1	2		1	1										1	2	3
7	1		1													1		1
8				2		2										2		2
9							1									1		1
10						2	2										2	2
11								1		1				1		1	1	2
12									1	1							1	1
13														1	1		1	1
	2	2	4	2	1	3	1	2	3	1	2	2	2	2	6	8	8	14

Overzicht van het aantal leerlingen in het enseñansa profesional basico naar niveau, leerjaar  
leeftijd en sexe per 1 september 1999

Leeftijd	Klas 1		Klas 2			Klas 3			Klas 4			Totaal		
	M	V	M	V	T	M	V	T	M	V	T	M	V	T
12	21	16										21	16	37
13	102	43	18	1	19							120	44	164
14	133	99	86	15	101	14	13	27	1			234	127	361
15	55	38	119	44	163	62	32	94	14	17	31	250	131	381
16	15	12	60	75	135	131	63	194	60	36	96	266	186	452
17	1	6	8	34	42	64	30	94	94	34	128	167	104	271
18			2	10	12	30	15	45	71	31	102	103	56	159
19				1	1	7	1	8	21	6	27	28	8	36
20						2		2	4		4	6		6
21									1	1	2	1	1	2
	327	214	293	180	473	310	154	464	266	125	391	1196	673	1869



Overzicht van het aantal leerlingen in het middelbaar algemeen voortgezet onderwijs naar leerjaar, leeftijd en  
 sexe per 1 september 1999

Leeftijd	1ste			2de			3de			4de			TOTAAL		
	M	V	T	M	V	T	M	V	T	M	V	T	M	V	T
11	4	5	9										4	5	9
12	149	167	316		1	1							149	168	317
13	135	134	269	18	15	33	2	2	4				155	151	306
14	38	65	103	86	44	130	107	113	220	2			233	222	455
15	17	20	37	119	75	194	109	109	218	56	111	167	301	315	616
16		2	2	60	16	76	55	61	116	67	88	155	182	167	349
17				8	10	18	24	30	54	51	45	96	83	85	168
18				2	1	3	5	5	10	16	19	35	23	25	48
19								1	1	1	3	4	1	4	5
	343	393	736	293	162	455	302	321	623	193	266	459	1131	1142	2273

## Overzicht van het aantal leerlingen in het hoger algemeen voortgezet onderwijs naar leerjaar, leeftijd en sexe per 1 september 1999

Leeftijd	1ste			2de			3de			4de			5de			TOTAAL		
	M	V	T	M	V	T	M	V	T	M	V	T	M	V	T	M	V	T
11	2	2	4													2	2	4
12	89	148	237		4	4										89	152	241
13	12	10	22	42	62	104	1	1	2							55	73	128
14	3	6	9	11	11	22	19	51	70	1	1					33	69	102
15		1	1	4	4	8	14	23	37	19	33	52				37	61	98
16				1	2	3	3	1	4	35	75	110	12	9	21	51	87	138
17							1	3	4	32	29	61	22	48	70	55	80	135
18										6	12	18	19	31	50	25	43	68
19											1	1	15	14	29	15	15	30
20										1		1	2	5	7	3	5	8
21													1	1	2	1	1	2
<b>TOTAAL</b>	<b>106</b>	<b>167</b>	<b>273</b>	<b>58</b>	<b>83</b>	<b>141</b>	<b>38</b>	<b>79</b>	<b>117</b>	<b>93</b>	<b>151</b>	<b>244</b>	<b>71</b>	<b>108</b>	<b>179</b>	<b>366</b>	<b>588</b>	<b>954</b>

Overzicht van het aantal leerlingen in het hoger algemeen voortgezet onderwijs (experimentklassen) naar leeftijd, naar leerjaar, leeftijd en sexe per 1 september 1999

Leeftijd	1ste			2de			3de			TOTAAL		
	M	V	T	M	V	T	M	V	T	M	V	T
	16	15	20	35							15	20
17	8	26	34	13	19	32				21	45	66
18		1	1	11	16	27	9	7	16	20	24	44
19				4	2	6	9	20	29	13	22	35
20							3	5	8	3	5	8
	23	47	70	28	37	65	21	32	53	72	116	188

Overzicht van het aantal leerlingen in het voorbereidend wetenschappelijk onderwijs naar leerjaar, leeftijd en sexe per 1 september 1999

Leeftijd	2de			3de			4de			5de			6de			TOTAAL		
	M	V	T	M	V	T	M	V	T	M	V	T	M	V	T	M	V	T
12	4	1	5													4	1	5
13	36	47	83	3												39	47	86
14	3	8	11	40	65	105	1	4	5							44	77	121
15		2	2	5	4	9	28	40	68		3	3				33	49	82
16	1		1	1	1	2	10	8	18	21	41	62	1	1	2	34	51	85
17					1	1		4	4	14	18	32	16	33	49	30	56	86
18								1	1	9	7	16	8	25	33	17	33	50
19										4	4	8	6	11	17	10	15	25
20										3	3	6	3	2	5	6	5	11
21													2	2	4	2	2	4
22														1	1		1	1
	44	58	102	49	71	120	39	57	96	51	76	127	36	75	111	219	337	556

Overzicht van het aantal leerlingen in het EPI sector dgo naar leerjaar, leeftijd en sexe per 1 september 1999

Leeftijd	1ste			2de			3de			TOTAAL			
	M	V	T	M	V	T	M	V	T	M	V	T	
16	1	3	4						1	1	1	4	5
17	1	6	7		1	1	2	4	6	3	11	14	
18	3	7	10		4	4	1	8	9	4	19	23	
19	1	7	8		9	9		5	5	1	21	22	
20		4	4		13	13	1	8	9	1	25	26	
21		8	8	2	11	13	2	2	4	4	21	25	
22	1	3	4		4	4		3	3	1	10	11	
23		1	1		6	6		3	3		10	10	
24					3	3					3	3	
26					1	1					1	1	
27				1	1	2				1	1	2	
28					1	1					1	1	
29								1	1		1	1	
30					1	1					1	1	
31					2	2					2	2	
32								1	1		1	1	
33					4	4					4	4	
34		1	1								1	1	
35					2	2					2	2	
36					1	1					1	1	
37					1	1					1	1	
38					1	1					1	1	
39				1		1		1	1	1	1	2	
43					1	1					1	1	
46					1	1					1	1	
47					1	1					1	1	
49					1	1					1	1	
	7	40	47	4	70	74	6	37	43	17	147	164	

Overzicht van het aantal leerlingen in het EPI sector horeca naar leerjaar,  
leeftijd en sexe per 1 september 1999

Leeftijd	1			2			3			TOTAAL		
	M	V	T	M	V	T	M	V	T	M	V	T
16	3	4	7							3	4	7
17	5	4	9		3	3				5	7	12
18	9	7	16	6	6	12		2	2	15	15	30
19	12	5	17	5	9	14		3	3	17	17	34
20	3	1	4	2	2	4	1	4	5	6	7	13
21	2		2	2	3	5	4	2	6	8	5	13
22		2	2	1	1	2	1	1	2	2	4	6
23		1	1		1	1					2	2
25	1	1	2					1	1	1	2	3
	35	25	60	16	25	41	6	13	19	57	63	120

Overzicht van het aantal leerlingen in het EPI sector techniek naar leerjaar, leeftijd en sexe per 1 september 1999

Leeftijd	O			1ste			2de			3de			4de			TOTAAL		
	M	V	T	M	V	T	M	V	T	M	V	T	M	V	T	M	V	T
	15				2		2										2	
16	5		5	19	2	21										24	2	26
17	9	2	11	29	5	34	25	4	29							63	11	74
18	16		16	22	2	24	19	6	25	10	2	12				67	10	77
19	9		9	21	3	24	28	2	30	20	1	21	13	2	15	91	8	99
20	3		3	11		11	21	2	23	9	3	12	18	5	23	62	10	72
21	3		3	3		3	10		10	8		8	24	6	30	48	6	54
22				2		2	4		4	5		5	21	4	25	32	4	36
23				1		1	1		1	4		4	12		12	18		18
24				1		1							6		6	7		7
25													1		1	1		1
26											1	1	2		2	2	1	3
28											1	1					1	1
	45	2	47	111	12	123	108	14	122	56	8	64	97	17	114	417	53	470

Overzicht van het aantal leerlingen in het EPI sector economie naar leerjaar, leeftijd en sexe per 1 september 1999

Leeftijd	VB			S1			S2			S3			A-1			A-2			A-3			TOTAAL		
	M	V	T	M	V	T	M	V	T	M	V	T	M	V	T	M	V	T	M	V	T	M	V	T
16	3	18	21				2	14	16													5	32	37
17	9	15	24		3	3	11	21	32	2	14	16										22	53	75
18	12	14	26		8	8	15	23	38	3	16	19	3	9	12	33	78	111						
19	4	1	5		6	6		6	6	1	7	19	26	5	9	14	4	23	27	20	65	85		
20		1	1		2	2		6	6	2	1	5	6	6	11	17	1	12	13	8	39	47		
21					3	3		1	1	3	1	1	2	4	8	4	15	19	9	27	36			
22								3	3	1	1	2	3	5	8	3	8	11	7	18	25			
23					1	1									1	1	3	4	7	3	6	9		
24								1	1						3	3	2	3	1	6	7			
25																	1	1	1	1	1			
	28	49	77		23	23		25	25	7	7	38	84	122	23	63	86	19	74	93	108	325	433	



Doorstroming vanuit het basisonderwijs, schooljaar 1999/2000

Sexe	Totaal begin schoolj.	Niet bevorderd	Onbekend	Doorstroming naar V.O.		
				HAVO	MAVO	EPB
M	653	20	37	97	269	230
V	651	17	38	152	310	134
<b>TOTAAL</b>	<b>1304</b>	<b>37</b>	<b>75</b>	<b>249</b>	<b>579</b>	<b>364</b>

## Verloop van het aantal leerlingen per schooltype gedurende het schooljaar 1998/99

	AUG.	SEP.	OKT.	NOV.	DEC.	JAN.	FEB.	MRT.	APR.	MEL.	JUN.	JUL.
Kleuteronderwijs	2610	2660	2711	2740	2746	2766	2768	2768	2761	2755	2753	2697
Basisonderwijs	8485	8488	8493	8504	8505	8509	8512	8511	8504	8492	8490	8456
Speciaal Onderwijs	291	293	293	291	291	292	294	291	291	291	291	270
E.P.B.	2003	1995	1988	1989	1987	1985	1981	1963	1958	1940	1939	1939
M.A.V.O.	2493	2500	2495	2484	2486	2481	2476	2471	2467	2464	2459	2459
H.A.V.O./M.W.O.	1630	1629	1634	1629	1632	1628	1627	1617	1617	1616	1611	1611
EPI Sector DGO	153	154	152	152	152	152	152	152	152	152	152	152
EPI Sector Horeca	121	121	120	120	120	120	120	120	120	120	120	120
EPI Sector Techniek	467	467	465	456	454	454	438	437	426	424	424	424
EPI Sector Economie	312	309	333	329	329	325	322	322	321	317	317	317
TOTAAL	18565	18616	18684	18694	18702	18712	18690	18652	18617	18571	18556	18445

## Examenresultaten over het schooljaar 1998/99 naar schooltype en sexe

E.P.B.	aant. kand.		teruggestr.		afg.		gesl.		%		
	M	V	M	V	M	V	M	V	M	V	T
<b>Sector Economie</b>											
Administratief medewerker d.s.	34	34			6	3	28	31	82	91	87
Administratief medewerker u.s.	9	9		1	1	1	8	7	89	88	88
Algemeen Administratief medewerker u.s.	11	14			6	8	5	6	45	43	44
Algemeen Secretarieel medewerker d.s.		15						15		100	100
Algemeen Secretarieel medewerker u.s.	1	8					1	8	100	100	100
Assistent Commercieel medewerker a.m.	4	12			1	1	3	11	75	92	88
Secretarieel medewerker d.s.	2	10				2	2	8	100	80	83
Subtot.	61	102		1	14	15	47	86	77	85	82
<b>Sector Techniek</b>											
Assistent-automonteur a.m.	12				4		8		67		67
Assistent-onderhoudsmonteur a.m.	25		2		1		22		96		96
Assistent in de bouw a.m.	30	2			2	1	28	1	93	50	91
Elektro a.m.	21				9		12		57		57
Elektro hulpmonteur d.s.	43	2			4	1	39	1	91	50	89
Elektro hulpmonteur u.s.	31	3			5	1	26	2	84	67	82
Houtbewerken d.s.	8				2		6		75		75
Hulp Automonteur Benzine d.s.	6				3		3		50		50
Hulp Automonteur Benzine u.s.	17				15		2		12		12
Metaalbewerken d.s.	6				2		4		67		67
Metaalbewerken u.s.	7				6		1		14		14
Timmeren d.s.	17	8			4	3	13	5	76	63	72
Timmeren u.s.	31	14	1		16	5	14	9	47	64	52
Subtot.	254	29	3		73	11	178	18	71	62	70
<b>Sector Verzorging</b>											
Assistent Faciilitaire medewerker a.m.	18	1					18	1	100	100	100
Bakkersmedewerker u.s.	3	1			3	1			0	0	0
Bedieningsmedewerker d.s.	2				1		1		50		50
Bedieningsmedewerker u.s.	2	2	1		1	1	0	1	0	50	33
Keukenmedewerker d.s.	6						6		100		100
Keukenmedewerker u.s.	4						4		100		100
Verzorgingsassistent kind/jeugd d.s.	2	5				1	2	4	100	80	86
Verzorgingsassistent kind/jeugd u.s.	3	20				7	3	13	100	65	70
Subtot.	40	29	1		5	10	34	19	87	66	78
<b>TOTAAL</b>	<b>355</b>	<b>160</b>	<b>4</b>	<b>1</b>	<b>92</b>	<b>36</b>	<b>259</b>	<b>123</b>	<b>74</b>	<b>77</b>	<b>75</b>

## Examenresultaten over het schooljaar 1998/99 naar schooltype en sexe

	aant. kand.		teruggestr.		afg.		gesl.		%		
	M	V	M	V	M	V	M	V	M	V	T
M.A.V.O.	193	297	5	1	27	41	161	255	86	86	86
H.A.V.O.	96	118			40	49	56	69	58	58	58
V.W.O.	34	77			11	20	23	57	68	74	72
EPI-DGO											
Bejaardenzorg	1	9			1	1		8		89	80
Apothekerassistent	2	8					2	8	100	100	100
TOTAAL	3	17			1	1	2	16	67	94	90
EPI-HORECA											
2-jarig	6	9	1		2	2	3	7	60	78	71
3-jarig	9	9	2		5	7	2	2	29	22	25
TOTAAL	15	18	3		7	9	5	9	42	50	47
EPI-TECHNIEK											
Bouwkunde d.p.	8	3	2		1	1	5	2	83	67	78
Bouwkunde n.d.p.	21	8	3		6		12	8	67	100	77
Electrotechniek d.p.	23	2	1		7	2	15		68		63
Electrotechniek n.d.p.	25				9		16		64		64
Werktuigbouwkunde d.p.	5	1					5	1	100	100	100
Werktuigbouwkunde n.d.p.	6		1		2		3		60		60
TOTAAL	88	14	7		25	3	56	11	69	79	71
EPI-ECONOMIE											
Secretaresse		5						5		100	100
Assistent administratie	6	30			5	12	1	18	17	60	53
Administratie	11	39			4	9	7	30	64	77	74
TOTAAL	17	74			9	21	8	53	47	72	67
TOTAAL GENERAAL	801	775	19	2	212	180	570	593	73	77	75





Overzicht van de resultaten per vak bij de eindexamens M.A.V.O. in het schooljaar 1998/99 gespecificeerd naar sexe

	ak.		bi.		en.		gs.		hk.		na.		ne.		sk.		sp.		wi.	
	M	V	M	V	M	V	M	V	M	V	M	V	M	V	M	V	M	V	M	V
kandidaten	74	190	87	147	187	296	44	163	38	150	149	72	186	297	100	99	99	226	167	190
voldoende	60	135	69	89	166	266	42	146	29	109	111	43	174	270	70	61	95	218	146	153
percentage	81	71	79	61	89	90	95	90	76	73	74	60	94	91	70	62	96	96	87	81

Overzicht van de resultaten per vak bij de eindexamens H.A.V.O. in het schooljaar 1998/99 gespecificeerd naar sexe

	ak.		bi.		ec.		en.		fr.		gs.		hr.		na.		ne.		sk.		sp.		wi.	
	M	V	M	V	M	V	M	V	M	V	M	V	M	V	M	V	M	V	M	V	M	V	M	V
kandidaten	32	50	34	48	27	51	95	118	1	6	28	49	20	40	49	19	96	118	53	45	32	61	82	92
voldoende	26	41	16	18	16	19	75	97	1	6	15	27	11	11	21	7	61	96	41	32	32	61	62	55
percentage	81	82	47	38	59	37	79	82	100	100	54	55	28	43	37	64	81	77	71	100	100	76	60	88

Overzicht van de resultaten per vak bij de eindexamens V.W.O. in het schooljaar 1998/99 gespecificeerd naar sexe

	ak.		bi.		ec.I		ec.II.		en.		fr.		gs.		na.		ne.		sk.		sp.		wi.	
	M	V	M	V	M	V	M	V	M	V	M	V	M	V	M	V	M	V	M	V	M	V	M	V
kandidaten	12	39	18	28	10	32	3	15	34	75	13	9	41	20	12	39	75	15	26	18	55	31	64	11
voldoende	12	28	14	19	4	16	2	11	30	63	12	6	32	5	5	24	62	9	17	18	55	22	40	8
percentage	100	72	78	68	40	50	67	73	88	84	92	67	78	25	42	62	83	60	65	100	100	71	63	73

Overzicht van de resultaten per vak bij de eindexamens EPI Sector DGO in het schooljaar 1998/99

Apothekersassist.	avg.	kvg.	na/sc	rec.	re.	prk.	wtk.
kandidaten	10	10	10	10	10	10	10
voldoende	8	10	9	10	8	10	10
percentage	80	100	90	100	80	100	100
Bejaardenzorg	li./zvg.	or.bejz.	pr.gen.	soc.vh.			
kandidaten	10	10	10	10			
voldoende	10	10	10	10			
percentage	100	100	100	100			

Lijst van afkortingen:

avg.	= afleveren van geneesmiddelen	pr.gen.	= praktische geneesmiddelenleer
kvg.	= kennis van geneesmiddelen	rec.	= receptuur
li/zvg	= lichaams- en ziekenverzorging	re.	= rekenen
na/sc	= natuurkunde en scheikunde	soc.vh.	= sociale vaardigheden
or.bejz.	= oriëntatie bejaardenzorg	wtk.	= wetkennis
prk.	= praktijk		



Overzicht van de resultaten per vak bij de eindexamens EPI Sector Techniek in het schooljaar 1998/99

	bwk.cons.		en.		na.		sikber.		techn.		wi.	
	M	V	M	V	M	V	M	V	M	V	M	V
Bouwkunde d.p.	6	3	8	3	7	3	6	3	6	3	8	3
kandidaten	6	2	7	3	5	0	6	3	6	3	5	1
voldoende	100	67	88	100	71	0	100	100	100	100	63	33
Bouwkunde n.d.p.	bdr.vkn.		bwk.cons.		techn.		sikber.		uiv.		vrmgv.	
kandidaten	21	8	20	8	20	8	21	8	21	8	20	8
voldoende	11	8	13	5	14	8	15	8	8	8	12	7
percentage	52	100	65	63	70	100	71	100	38	100	60	88
Electrotechniek d.p.	autom.te.		en.omz.		en.		el.		na.		wi.	
kandidaten	25	2	25	2	25	2	25	2	25	2	25	2
voldoende	14	0	16	2	18	2	22	2	10	0	13	0
percentage	56	0	64	100	72	100	88	100	40	0	52	0
Electrotechniek n.d.p.	autom.te.		bdr.vkn.		el.		en.omz.		install.te.		telema.	
kandidaten	25		25		25		25		25		25	
voldoende	13		16		24		16		7		24	
percentage	52		64		96		64		28		96	
Werktuigbouwkunde d.p.	constfr.		en.		gersch.		matkns.		na.		wi.	
kandidaten	5	1	5	1	5	1	5	1	5	1	5	1
voldoende	5	1	5	1	5	1	4	0	5	1	2	1
percentage	100	100	100	100	100	100	80	0	100	100	40	100
Werktuigbouwkunde n.d.p.	bdr.		constfr.		gersch.		install.		matkns.		mech.	
kandidaten	6		6		6		6		6		6	
voldoende	3		2		4		4		4		5	
percentage	50		33		67		67		67		83	

Lijst van afkortingen:

- autom.te = automatisering techniek
- bdr. = bedrijfskunde
- bdr.vkn. = bedrijfskundige vakken
- bwk.cons. = bouwkundige constructies
- constfr. = constructieleer
- el. = electronica
- en.omz. = energie omzetting
- en. = engels
- gersch. = gereedschappen
- install. = installaties
- install.te = installatie techniek
- matkns. = materialenkennis
- mech. = mechanisatie
- na. = natuurkunde
- sikber. = sterkteberekening
- techn. = technologie
- telema. = telematica
- uiv. = uitvoering
- vrmgv. = vormgeving
- wi. = wiskunde

## Overzicht van de resultaten per vak bij de eindexamens M.A.O. in het schooljaar 1998/99

	a.e.		ba.		be.		blw.		bs.		b.&sw.		en.		fr.		in.		ne.		sp.		st.			
	M	V	M	V	M	V	M	V	M	V	M	V	M	V	M	V	M	V	M	V	M	V	M	V	M	V
Administratie																										
kandidaten	4	28	11	39	11	39	11	39	11	39	11	39	11	39	11	39	8	30	11	39	10	39	5	19	11	39
voldoende	1	16	7	27	4	22	7	30	4	25	8	31	8	31	8	31	5	20	9	31	4	28	4	16	11	38
percentage	25	57	64	69	36	56	64	77	36	64	73	79	73	79	63	67	82	79	40	72	80	84	100	100	97	
Assistent-administratie																										
kandidaten	1	4	6	30	4	22	6	30	6	30	6	30	6	30	6	30	3	10	6	30	5	29	6	28	2	16
voldoende	0	2	2	11	1	18	1	12	1	11	2	18	2	26	1	4	3	21	1	12	2	15	1	10	5	29
percentage	0	50	33	37	25	82	17	40	17	37	33	60	33	87	33	40	50	70	20	41	33	54	50	63	83	97
Secretarisse																										
kandidaten		5		5		5		5		5		5		5		5		5		5		5		5		5
voldoende		4		4		4		4		4		4		4		4		4		4		4		4		4
percentage		80		80		100		100		100		100		100		100		100		100		100		100		100

## Lijst van afkortingen:

a.e.	= algemene economie	hr.	= handelsrekenen
awzhd.	= administratieve werkzaamheden	in.	= informatica
ba.	= bedrijfsadministratie	ne.	= nederlands
be.	= bedrijfseconomie	p.d.t.	= praktijkdiploma typen
blw.	= belastingwetgeving	s.wzd. & kt.	= secretariele werkzaamheden en kantoortechniek
bs.	= bedrijfsstatistiek	sp.	= spaans
b.& sw.	= bedrijf & sociale wetgeving	st.	= stage
ec.	= economie	st.en.	= stenografie engels
en.	= engels	st.ne.	= stenografie nederlands
fr.	= financiële rekenkunde	st.sp.	= stenografie spaans
h.d.t.	= handelsdiploma typen		
hk. & sw.	= handelskennis & sociale wetgeving		

## Overzicht van het aantal leerlingen, klassen/groepen en leerkrachten per school en schooltype per 1 september 1999

Kleuteronderwijs	aantal leerlingen	aantal klassen/groepen	aantal leerkrachten
Openbaar			
Arco Iriskleuterschool	225	8	9
Comm. Pieter Boerkleuterschool	62	2	2
Fonteinkleuterschool	60	2	2
Washingtonkleuterschool	165	6	6
S.K.O.A.			
Agneskleuterschool	78	3	4
Anglokleuterschool	168	6	7
Arubanitakleuterschool	85	3	4
Ayokleuterschool	32	1	1
Cayenakleuterschool	199	7	8
Imeldakleuterschool	228	8	9
Jacintakleuterschool	156	5	6
Kukwisakleuterschool	73	2	3
Prome Pasokleuterschool	118	4	5
Rayo di Solokleuterschool	198	7	8
Scol Preparatorio Aurora	86	3	4
Scol Preparatorio Cacique Aterima	114	4	5
Scol Prep. Nos Paraiso	181	6	6
Sint Jankleuterschool	93	3	5
Tarcisiuskleuterschool	97	3	4
Trupialkleuterschool	150	5	6
S.O.A.Z.A.			
J.N. Andrewskleuterschool	21	1	1
S.P.C.O.A.			
Graf von Zinzendorfkleuterschool	41	2	2
Mon Plaisirkleuterschool	78	3	3
TOTAAL	2708	94	100*

## Overzicht van het aantal leerlingen, klassen/groepen en leerkrachten per school en schooltype per 1 september 1999

Basisonderwijs	aantal leerlingen	aantal klassen/groepen	aantal leerkrachten
Openbaar			
Colegio "Conrado Coronel"	359	12	16
Colegio "Hilario Angela"	148	6	10
Comm. Pieter Boerschool	307	12	16
School Reina Beatrix	321	13	21
Washingtonschool	351	12	17
S.K.O.A.			
Cacique Macuarimaschool	321	12	16
Colegio "Bon Bini"	224	9	10
Colegio "Cristo Rey"	149	6	9
Colegio "F.B. Tromp"	285	12	16
Colegio "Frère Bonifacius"	211	8	11
Colegio "L. Wernet-Paskel"	264	11	13
Colegio "Ora Ubao"	306	12	16
Colegio "Pastoor Kranwinkel"	333	12	13
Colegio "Sagrado Curazon"	345	14	18
Colegio "San Hose"	290	12	16
Colegio "Santa Filomena"	338	12	13
Colegio "Santa Theresita"	159	6	10
Fatimacollege	213	10	13
Kukwiskaschool	232	11	13
Maria Goretticollege	237	10	12
dependance	59	3	3
Maria Reginaschool	187	8	10
Mariaschool	306	12	16
Paulusschool	228	10	13
Pius X school	281	11	13
Rosacollege	215	10	12
Rosariocollege	245	10	13
St. Aloysiusschool	277	12	14
St. Annaschool	311	12	14
St. Dominicuscollege	261	10	13
St. Franciscuscollege	243	10	12
St. Michaelschool	155	6	9
S.P.C.O.A.			
Graf von Zinzendorfschool	146	6	8
Mon Plaisirschool	326	12	14
TOTAAL	8633	344	404*

Overzicht van het aantal leerlingen, klassen/groepen en leerkrachten per school en schooltype per 1 september 1999

Speciaal Onderwijs	aantal leerlingen	aantal klassen/groepen	aantal leerkrachten
<b>Openbaar</b>			
Emmaschool	140	12	20
<b>S.K.O.A.</b>			
Caiquetioschool	81	8	12
<b>S.G.G.</b>			
Scol Dun'un Man	42	5	10
<b>F.E.P.O.</b>			
Scol Scucha Nos	14	5	13
<b>TOTAAL</b>	<b>277</b>	<b>30</b>	<b>54*</b>
<b>L.B.O.</b>			
<b>S.E.P.B.</b>			
E.P.B.-Oranjestad	1151	72	84
E.P.B.-San Nicolas	563	37	62
E.P.B.-Santa Cruz	155	9	16
<b>TOTAAL</b>	<b>1869</b>	<b>118</b>	<b>145*</b>
<b>M.A.V.O.</b>			
<b>Openbaar</b>			
Comm. Gen. Abraham de Veerschool	253	10	16
Julianaschool	328	13	20
<b>S.K.O.A.</b>			
Colegio "San Antonio"	287	11	21
Filomenacollege	385	12	19
La Sallecollege	469	16	20
Mariacollege	278	20	28
St. Augustinuscollege	120	7	16
<b>S.P.C.O.A.</b>			
John Wesleycollege	197	8	15
Mon Plaisircollege	195	8	15
<b>TOTAAL</b>	<b>2512</b>	<b>105</b>	<b>145*</b>
<b>H.A.V.O./V.W.O.</b>			
<b>S.M.O.A.</b>			
Colegio Arubano	1698	68	91*
<b>M.B.O.</b>			
<b>Openbaar</b>			
EPI Sector DGO	164	13	30
EPI Sector Horeca	120	9	12
EPI Sector Techniek	470	24	40
EPI Sector Economie	433	21	30
<b>TOTAAL</b>	<b>1187</b>	<b>67</b>	<b>106*</b>
<b>TOTAAL</b>	<b>18884</b>	<b>826</b>	<b>1045*</b>

Overzicht van het aantal leerkrachten per 1 september 1999  
naar sexe, resp. burgerlijke staat en schooltype

	Sexe			Burgerlijke staat				TOTAAL
	M	V	T	G	O	D	W	
Kleuteronderwijs		100	100	52	37	11		100
Basisonderwijs	93	311	404	223	134	44	3	404
Speciaal onderwijs	10	44	54	37	12	5		54
E.P.B.	81	64	145	93	29	22	1	145
M.A.V.O.	62	83	145	86	43	15	1	145
H.A.V.O./V.W.O.	51	40	91	62	22	7		91
EPI Sector DGO	8	20	28	12	13	3		28
EPI Sector Horeca	4	7	11	5	4	2		11
EPI Sector Techniek	29	8	37	27	5	5		37
EPI Sector Economie	15	15	30	16	13	1		30
TOTAAL	353	692	1045	613	312	115	5	1045

Overzicht van het aantal leerkrachten per 1 september 1999  
naar geboorte(ei)land en schooltype

	AUA	BON	CUR	BWE	NED	SUR	Eld.	TOTAAL
Kleuteronderwijs	73	1	7		4	14	1	100
Basisonderwijs	241	6	14	2	115	25	1	404
Speciaal onderwijs	48	1		1	3		1	54
E.P.B.	118	1	6		5	11	4	145
M.A.V.O.	109		5		17	12	2	145
H.A.V.O./V.W.O.	41	1	8	1	33	5	2	91
EPI Sector DGO	18		1		5	2	2	28
EPI Sector Horeca	10		1					11
EPI Sector Techniek	35			1	1			37
EPI Sector Economie	17				11	2		30
TOTAAL	710	10	42	5	194	71	13	1045

Overzicht van het aantal leerkrachten per 1 september 1999 naar leeftijd en schooltype

	16-20	21-25	26-30	31-35	36-40	41-45	46-50	51-55	56-60	61-65	66 en ouder	TOTAAL
Kleuteronderwijs		3	3	12	19	26	28	3	3	3		100
Basisonderwijs	1	30	63	48	57	75	60	30	26	12	2	404
Speciaal onderwijs			6	3	8	15	14	6	1	1		54
E.P.B.			6	11	14	32	47	28	5	2		145
M.A.V.O.			15	11	8	30	41	22	15	3		145
H.A.V.O./V.W.O.	1		5	9	14	30	16	11	2	2	1	91
EPI Sector DGO			4	2	6	8	3	4	1			28
EPI Sector Horeca				1	3	1	2	4				11
EPI Sector Techniek		1	3	4	3	6	11	8	1			37
EPI Sector Economie		1	7	3	5	6	4	4				30
TOTAAL	1	36	112	104	137	229	226	120	54	23	3	1045

Overzicht van het aantal leerkrachten ouder dan 50 jaar per 1 september 1999 naar leeftijd en schooltype

	51	52	53	54	55	56	57	58	59	60	61 en ouder	TOTAAL
Kleuteronderwijs	1	1	1				2	1			3	9
Basisonderwijs	3	8	11	6	2	8	6	3	6	3	14	70
Speciaal onderwijs	3	2			1			1			1	8
E.P.B.	8	5	4	8	3	3	1		1		2	35
M.A.V.O.	4	4	2	8	4	2	9	1	3		3	40
H.A.V.O./M.W.O.	3	2	2	1	3				1	1	3	16
EPI Sector DGO	2				2				1			5
EPI Sector Horeca		2	2									4
EPI Sector Techniek	3	2	2	1			1					9
EPI Sector Economie	1		1		2							4
TOTAAL	28	26	25	24	17	13	19	6	12	4	26	200



Overzicht van het aantal leerkrachten per 1 september 1999  
naar schooltype en bevoegdheden

<b>Kleuteronderwijs</b>	
Akte 4-8 (IPA)	51
w.v. kleuterleidster A	(15)
kleuterleidster A & B (+ akte(n))	(33)
Kleuterleidster A (+ akte(n))	15
Kleuterleidster A & B (+ akte(n))	32
Kwekeling	1
Overige	1
<b>TOTAAL</b>	<b>100</b>
<b>Basisonderwijs</b>	
Kleuterleidster A & B (+ applicatie/akte(n))	17
w.v. applicatiecursus BO1-2	(15)
akte 4-8 (IPA)	(2)
Akte 4-8 (IPA)	1
Hulponderwijzer (+ akte(n))	3
Bevoegd onderwijzer + aantekening(en)/akte(n)	11
Hoofdakke/volledig bevoegd onderwijzer	258
H.A./V.B. + aantekening(en)/akte(n)	106
w.v. kleuterleidster A/B	(5)
vakstudie B.B.O.	(7)
L.O.-Engels	(3)
L.O.-Spaans	(18)
L.O.-Engels/Spaans	(3)
L.O.-Nederlands	(1)
L.O.-Nederlands/Spaans	(1)
Vakleerkrachten	8
w.v. akte K + akte(n)	(6)
L.O.-Engels	(1)
L.O.-Engels/Spaans	(1)
<b>TOTAAL</b>	<b>404</b>

Overzicht van het aantal leerkrachten per 1 september 1999 naar schooltype en bevoegdheden

<b>Speciaal onderwijs</b>	
Kleuterleidster A & B (+ akte(n))	10
w.v. dovenspecialisatie	(1)
vakstudie B.B.O.	(5)
akte 4-8 (IPA)	(2)
Hulponderwijzer (4e rang)	1
Hoofdakte/volledig bevoegd onderwijzer	17
H.A./V.B. + aantekening(en)/akte(n)	15
w.v. vakstudie B.B.O.	(8)
vakstudie B.B.O. + L.O.-handenarbeid	(1)
vakstudie B.B.O. + L.O.-Papiamento	(1)
vakstudie B.B.O. + L.O.-Spaans	(1)
L.O.-handenarbeid	(1)
dovenspecialisatie	(2)
Assistent	6
w.v. opleiding pedagogisch medewerker	(6)
Overige	5
<b>TOTAAL</b>	<b>54</b>

Overzicht van het aantal leerkrachten per 1 september 1999  
naar schooltype en bevoegdheden

	E.P.B.
Akte(n) van bekwaamheid van de 1e graad	2
Akte(n) van bekwaamheid van de 2e graad	23
Akte(n) van bekwaamheid van de 3e graad	26
Hoofdaktes/volledig bevoegd onderwijzer	6
H.A./V.B. + L.O.-akte(n)	27
Diploma/getuigschrift A.L.O.(T.O.)	15
w.v. theorie- & praktijkakte(n) + p.g.	(12)
praktijkakte(n) + p.g.	(3)
A.L.O.(T.O.) + L.O.-akte(n) + p.g.	4
A.L.O.(T.O.) + V.O. + p.g.	4
A.L.O.(T.O.) + N.L.O. + p.g.	1
A.L.O.(T.O.) + V.O. + N.L.O. + p.g.	1
N.L.O.	2
N.L.O. + p.g.	2
N.L.O. + L.O.-akte(n) + p.g.	1
N-akte(n) + p.g.	9
N-akte(n) + L.O.-akte(n) + p.g.	9
Overige	13
<b>TOTAAL</b>	<b>145</b>

Overzicht van het aantal leerkrachten per 1 september 1999 naar schootype en bevoegdheden

	M.A.V.O.	H.A.V.O./V.W.O.	EPI Sector Economie
Akte(n) van bekwaamheid van de 1e graad	6	70	7
w.v. doctoraal examens		(39)	(2)
tevens hoofdakte/volledig bevoegd onderwijzer	(1)	(3)	(1)
Akte(n) van bekwaamheid van de 2e graad	35	18	15
w.v. tevens hoofdakte/volledig bevoegd onderwijzer	(7)		(3)
Akte(n) van bekwaamheid van de 3e graad	87	1	4
w.v. tevens hoofdakte/volledig bevoegd onderwijzer	(60)		(4)
Hoofdakte/volledig bevoegd onderwijzer (met andersoortige akte(n))	14		
Overige	3	2	4
TOTAAL	145	91	30

Overzicht van het aantal leerkrachten per 1 september 1999  
naar schooltype en bevoegdheden

<b>EPI Sector DGO</b>	
H.A./V.B. (+ aantekening(en)/L.O.-akte(n)/M.O.-akte(n))	4
N-akte(n) (+ akte(n))	1
Overige akte(n) van de 1e, 2e en/of 3e graad	7
Apothekersdiploma	6
Apothekersassistent	2
Verpleegkunde A	6
Overige	2
<b>TOTAAL</b>	<b>28</b>

Overzicht van het aantal leerkrachten per 1 september 1999  
naar schooltype en bevoegdheden

<b>EPI Sector Horeca</b>	
Bachelor's Degree	2
Master's Degree	2
Akte(n) van de 2de graad	4
Akte(n) van de 3de graad	1
Overige	2
<b>TOTAAL</b>	<b>11</b>

## Overzicht van de vraag en het aanbod aan leerkrachten per 1 september 1999/2000 naar schooltype

	Vraagzijde			Aanbodzijde		
	Voltijdeg.	volle baan	waarvan deel baan	VB	( w.v. met overuren)	DB
Kleuteronderwijs	99.91	97	13	97		3
Basisonderwijs	400.92	390	53	392	1	12
Speciaal onderwijs	52.54	51	4	51		3
E.P.B.	159.34	124	38	137	120	8
M.A.V.O.	228	101	69	120	69	25
H.A.V.O./N.W.O.	91.78	67	25	67	60	24
EPI Sector DGO	19.88	14	16	15		13
EPI Sector Horeca	9.91	8	4	9	1	2
EPI Sector Techniek	37.47	33	7	33	17	4
EPI Sector Economie	27.59	20	10	22		8
TOTAAL	1127.34	905	239	943	268	102

Overzicht van het aantal leerkrachten per 1 september 1999  
naar schooltype en bevoegdheden

<b>EPI Sector Techniek</b>	
A.L.O.(T.O.) (+ p.g.)	7
A.L.O.(T.O.) + V.O. (+ p.g.)	6
A.L.O.(T.O.) + L.O.-akte(n) (+ p.g.)	1
A.L.O.(T.O.) + V.O. + L.O.-akte(n) (+ p.g.)	2
N.L.O.	2
N-akte(n) + V.O. (+ p.g.)	1
Overige bewijzen van bekwaamheid van de 1e graad	1
Overige bewijzen van bekwaamheid van de 2e graad	7
Overige bewijzen van bekwaamheid van de 3e graad	4
Overige	6
<b>TOTAAL</b>	<b>37</b>



Overzicht van het aantal onbevoegd gegeven lessen in het voortgezet onderwijs  
(schooljaar 1999/2000) gespecificeerd naar categorie vakken

E.P.B. (basiscyclus)	Aantal lessen per week	Aantal onbevoegd gegeven	%
Talen	351	48	13.68
Exacte en technische vakken	478	6	1.26
Mens- en maatschappijvakken	131	0	0.00
Expressievakken	314	8	2.55
Overige	335	0	0.00
<b>TOTAAL</b>	<b>1609</b>	<b>62</b>	<b>3.85</b>

Overzicht van het aantal onbevoegd gegeven lessen in het voortgezet onderwijs  
(schooljaar 1999/2000) gespecificeerd naar categorie vakken

E.P.B. (aspirantopleiding)	Aantal lessen per week	Aantal onbevoegd gegeven	%
Talen	48	11	22.92
Exacte en technische vakken	67	2	2.99
Mens- en maatschappijvakken	34	0	0.00
Expressievakken	48	0	0.00
Praktijk	171	0	0.00
Overige	22	0	0.00
<b>TOTAAL</b>	<b>390</b>	<b>13</b>	<b>3.33</b>

Overzicht van het aantal onbevoegd gegeven lessen in het voortgezet onderwijs  
(schooljaar 1999/2000) gespecificeerd naar categorie vakken

E.P.B. (bovenbouw, techniek)	Aantal lessen per week	Aantal onbevoegd gegeven	%
Talen	242	4	1.65
Exacte vakken	206	0	0.00
Algemeen technische vakken	191	0	0.00
Electrotechnische vakken	112	0	0.00
Bouwtechnische vakken	171	0	0.00
Metaaltechnische vakken	93	0	0.00
Praktijk	78	0	0.00
Overige	139	0	0.00
<b>TOTAAL</b>	<b>1232</b>	<b>4</b>	<b>0.32</b>

Overzicht van het aantal onbevoegd gegeven lessen in het voortgezet onderwijs  
(schooljaar 1999/2000) gespecificeerd naar categorie vakken

E.P.B. (bovenbouw, adm. & secr.)	Aantal lessen per week	Aantal onbevoegd gegeven	%
Talen	183	19	10.38
Economisch-administratieve vakken	172	0	0.00
Secretariele vakken	175	120	68.57
Commercieel-administratieve vakken	72	0	0.00
Overige	120	0	0.00
<b>TOTAAL</b>	<b>722</b>	<b>139</b>	<b>19.25</b>

Overzicht van het aantal onbevoegd gegeven lessen in het voortgezet onderwijs  
(schooljaar 1999/2000) gespecificeerd naar categorie vakken

E.P.B. (bovenbouw, verzorging)	Aantal lessen per week	Aantal onbevoegd gegeven	%
Talen	103	0	0.00
Horeca-vakken	156	0	0.00
Huishoudkundige vakken	93	0	0.00
Overige	100	0	0.00
<b>TOTAAL</b>	<b>452</b>	<b>0</b>	<b>0.00</b>

Overzicht van het aantal onbevoegd gegeven lessen in het voortgezet onderwijs  
(schooljaar 1999/2000) gespecificeerd naar categorie vakken

M.A.V.O.	Aantal lessen per week	Aantal onbevoegd gegeven	%
Talen	1261	0	0.00
Exacte vakken	1144	86	7.52
Maatschappijvakken	762	30	3.94
Expressievakken	507	52	10.26
Overige	206	24	11.65
TOTAAL	3880	192	4.95
<b>H.A.V.O./M.W.O.</b>			
Talen	872	46	5.28
Exacte vakken	721	29	4.02
Maatschappijvakken	525	22	4.19
Expressievakken	316	4	1.27
Overige	91	9	9.89
TOTAAL	2525	110	4.36

Overzicht van het aantal onbevoegd gegeven lessen in het voortgezet onderwijs  
(schooljaar 1999/2000) gespecificeerd naar categorie vakken

EPI Sector DGO	Aantal lessen per week	Aantal onbevoegd gegeven	%
Talen	93	0	0
Exacte vakken	52	0	0
Bej.-vakken	34	0	0
Apass.-vakken	144	0	0
OPM-vakken	419	0	0
OVB-vakken	40	0	0
Overige algemene vakken	112	0	0
<b>TOTAAL</b>	<b>894</b>	<b>0</b>	<b>0</b>

Overzicht van het aantal onbevoegd gegeven lessen in het voortgezet onderwijs  
(schooljaar 1999/2000) gespecificeerd naar categorie vakken

EPI Sector Horeca	Aantal lessen per week	Aantal onbevoegd gegeven	%
Advanced Keyboarding	12	0	0
Business Administration	4	0	0
Business Ethics	4	0	0
Economics	4	0	0
English	26	0	0
F & B Cost Control	4	0	0
Food Production Practicum	61	0	0
Food Production Principles	18	0	0
Food Service Practicum	5	0	0
Food Service Principles	4	0	0
Front Desk Operations	10	0	0
Hospitality Accounting	14	0	0
Hospitality Food Service	10	0	0
Hospitality Management	4	0	0
Human Relations	4	0	0
Human Resource Management	1	0	0
Introduction to Calculus	4	0	0
Introduction to Computers	11	0	0
Introduction to Food Chemistry	4	0	0
Introduction to Sociology	4	0	0
Lodging & Travel & Tourism	3	0	0
Marketing Principles	4	0	0
Papiamentu Language	10	0	0
Pre-Calculus	6	0	0
Public Speaking	4	0	0
Spanish Language	10	0	0
<b>TOTAAL</b>	<b>245</b>	<b>0</b>	<b>0</b>

Overzicht van het aantal onbevoegd gegeven lessen in het voortgezet onderwijs  
(schooljaar 1999/2000) gespecificeerd naar categorie vakken

EPI Sector Techniek	Aantal lessen per week	Aantal onbevoegd gegeven	%
AVO-vakken			
Talen	125	0	0
Exacte vakken	130	0	0
Overige	171	0	0
Theoretisch technische vakken			
Algemeen	32	0	0
B-vakken	81	0	0
E-vakken	121	0	0
W-vakken	7	0	0
Praktijkvakken	303	0	0
<b>TOTAAL</b>	<b>970</b>	<b>0</b>	<b>0</b>

Overzicht van het aantal onbevoegd gegeven lessen in het voortgezet onderwijs  
(schooljaar 1999/2000) gespecificeerd naar categorie vakken

EPI Sector	Economie	Aantal lessen per week	Aantal onbevoegd gegeven	%
Vorbereidend jaar				
Talen		23	0	0.00
Economisch administratieve vakken		23	0	0.00
Exacte vakken		6	0	0.00
Overige		18	0	0.00
TOTAAL		70	0	0.00
Secretarisse-opleiding				
Secretariele vakken		21	0	0.00
Talen		34	0	0.00
Economisch administratieve vakken		19	0	0.00
Exacte vakken		10	0	0.00
Overige		8	0	0.00
TOTAAL		92	0	0.00
Administratieve opleiding				
Talen		143	0	0.00
Exacte vakken		68	0	0.00
Economisch administratieve vakken		247	0	0.00
Overige		68	0	0.00
TOTAAL		526	0	0.00

## Verzuim van de leerkrachten in het schooljaar 1998/1999 naar sexe, leeftijd en schooltype (%)

	MAN			VROUW			TOTAAL		
	- 40	40 +	Tot.	- 40	40 +	Tot.	- 40	40 +	Tot.
Kleuteronderwijs				4,66	4,65	4,66	4,66	4,65	4,66
Basisonderwijs	2,81	4,57	3,40	5,02	7,35	5,80	4,50	6,71	5,25
Speciaal onderwijs	3,38	2,36	2,93	8,76	6,06	7,74	7,95	5,35	6,94
E.P.B.	5,94	6,98	6,59	5,66	6,23	5,95	5,80	6,70	6,31
M.A.V.O.	2,57	3,97	3,41	5,93	6,81	6,43	4,62	5,59	5,19
H.A.V.O./V.W.O.	2,51	5,81	4,16	8,77	5,12	7,94	5,57	5,66	5,61
EPI Sector DGO	0,92	0,00	0,72	2,89	8,96	4,40	2,26	6,40	3,26
EPI Sector Horeca	2,49	0,00	1,24	0,00	0,50	0,40	1,66	0,33	0,77
EPI Sector Techniek	2,79	3,48	3,23	5,31	7,71	5,91	3,73	3,91	3,83
EPI Sector Economie	4,42	3,61	4,17	6,52	5,47	6,28	5,53	4,41	5,22
TOTAAL	3,33	5,06	4,19	5,52	6,46	5,88	4,87	5,90	5,31



Leerkrachten naar schooltype, sexe en inkomen per 1 september 1999

Inkomen	KO		BO		SO		EPB		MAVO		HAVO/VWO		EPI Sector DGO		EPI Sector Horeca		EPI Sector Techniek		EPI Sector Economie		TOTAAL		TOTAAL %				
	M	V	M	V	M	V	M	V	M	V	M	V	M	V	M	V	M	V	M	V	M	V	M	V	T		
<3000	5	1	7	1	1	1	7	6	3	5	3											17	26	43	60	4,1	
3000<-4000	28	18	67	3	8	5	2	1	5	2	2			1						1		31	114	145	21	79	13,9
4000<-5000	65	54	194		12	7	6	4	7	1	3			2						2		72	293	365	20	80	34,8
5000<-6000	2	5	32	3	21	28	31	47	4	5	1			6	2	3	7	6	1	4		82	152	234	35	86	22,4
6000<-7000		15	11	3	2	37	21	16	15	10	18			7	2	2	15	2	9	7		109	83	192	57	43	18,4
>7000						4	8	3	3	3	11			1	1	3	3		1			42	24	66	64	36	6,3
TOTAAL	0	100	93	311	10	44	81	64	62	83	51	40	8	20	4	7	29	8	15	15		353	692	1045	34	66	100

## Overzicht van het Instituto Pedagogico Arubano schooljaar 1999/2000

Aantal leerlingen												Aantal leerkrachten		
1			2			3			4					
M	V	T	M	V	T	M	V	T	M	V	T	M	V	T
4	42	46	9	48	57	5	33	38	14	49	63	14	16	30

## Overzicht van het aantal leerlingen naar leerjaar, leeftijd en sexe per 1 september 1999

Leeftijd	1			2			3			4			TOTAAL		
	M	V	T	M	V	T	M	V	T	M	V	T	M	V	T
18					1	1								1	1
19		3	3		2	2		1	1					6	6
20	1	10	11		2	2		1	1		1	1	1	14	15
21		5	5	2	3	5		2	2		3	3	2	13	15
22		4	4	1	2	3		4	4	1	5	6	2	15	17
23		1	1		2	2	1	2	3		5	5	1	10	11
24	1	5	6		2	2		2	2	2	5	7	3	14	17
25		1	1		6	6				2	4	6	2	11	13
26		2	2					2	2	1	5	6	1	9	10
27		2	2	1	3	4				1	3	4	2	8	10
28		2	2	1	2	3		2	2	1	1	2	2	7	9
29	1		1		2	2	1	2	3		3	3	2	7	9
30					3	3		1	1					4	4
31											2	2		2	2
32		1	1		1	1				1	2	3	1	4	5
33		2	2		2	2		2	2		2	2		8	8
34		1	1		1	1		2	2	1	1	2	1	5	6
35		1	1	1	3	4		1	1		1	1	1	6	7
36		2	2		2	2	1		1		2	2	1	6	7
37								3	3		1	1		4	4
38				1		1		1	1	1		1	2	1	3
39				2	2	4	2	1	3				4	3	7
40					3	3				1		1	1	3	4
41					2	2		3	3					5	5
42								1	1		1	1		2	2
43					1	1								1	1
44					1	1								1	1
45										1	1	2	1	1	2
46	1		1								1	1	1	1	2
50										1		1	1		1
Totaal	4	42	46	9	48	57	5	33	38	14	49	63	32	172	204

## Overzicht van het aantal leerkrachten naar bevoegdheid per 1 september 1999

Akte(n) van bekwaamheid van de 1e graad	26
w.v. tevens hoofdakke/volledig bevoegd	(9)
doctoraal examen	(19)
promotie	(1)
Akte(n) van bekwaamheid van de 2e graad	2
Overige	2
TOTAAL	30

## Overzicht van het aantal leerkrachten naar geboorte(ei)land per 1 september 1999

AUA	CUR	NED	TOTAAL
24	1	5	30

## Overzicht van het aantal leerkrachten naar leeftijd per 1 september 1999

26-30	31-35	36-40	41-45	46-50	51-55	56-60	61-65	TOTAAL
1	1	7	9	6	2	3	1	30

## Overzicht van het aantal leerkrachten naar aard van de betrekking per 1 september 1999

voltijd	deeltijd	TOTAAL
28	2	30

Overzicht van het aantal studenten aan de Universiteit van Aruba (Faculteit der rechtsgeleerdheid) naar sexe, studiejaar en jaar van inschrijving per 1 september 1999

Jaar van inschrijving	MAN			VROUW			TOTAAL		
	K	D	T	K	D	T	K	D	T
1989					1	1		1	1
1990					1	1		1	1
1991					3	3		3	3
1993					3	3		3	3
<b>TOTAAL</b>					<b>8</b>	<b>8</b>		<b>8</b>	<b>8</b>

Jaar van inschrijving	MAN			VROUW			TOTAAL		
	P	D	T	P	D	T	P	D	T
1994		2	2		2	2		4	4
1995		8	8		5	5		13	13
1996		5	5		9	9		14	14
1997		7	7		11	11		18	18
1998	4	2	6	13	4	17	17	6	23
1999	3	1	4	27	31	27	30	1	31
<b>TOTAAL</b>	<b>7</b>	<b>25</b>	<b>32</b>	<b>40</b>	<b>31</b>	<b>71</b>	<b>47</b>	<b>56</b>	<b>103</b>

Overzicht van het aantal studenten aan de Universiteit van Aruba (Faculteit der rechtsgeleerdheid) naar sexe en leeftijd per 1 september 1999

Leeftijd	TOTAAL	
	Man	Vrouw
1/m 19	1	5
20-29	13	44
30-39	11	21
40-49	7	9
<b>TOTAAL</b>	<b>32</b>	<b>79</b>

Overzicht van het aantal docenten verbonden aan de Universiteit van Aruba (Faculteit der rechtsgeleerdheid) naar sexe en bevoegdheid per 1 september 1999

	TOTAAL	
	Man	Vrouw
Doctoraal	5	4
Promotie	2	2
<b>TOTAAL</b>	<b>7</b>	<b>4</b>

Overzicht van het aantal docenten verbonden aan de Universiteit van Aruba (Faculteit der rechtsgeleerdheid) naar sexe en aard van de betrekking per 1 september 1999

	TOTAAL	
	Man	Vrouw
Voortijd	3	2
Deeltijd	4	2
Gastdocent	4	4
<b>TOTAAL</b>	<b>11</b>	<b>4</b>

Overzicht van het aantal studenten aan de Universiteit van Aruba (Financieel Economische Faculteit) naar sexe, studiejaar en jaar van inschrijving per 1 september 1999

Jaar van inschrijving	MAN							VROUW							TOTAAL						
	P	2	3	4	T	P	2	3	4	T	P	2	3	4	T	P	2	3	4	T	
1993																					
1994				1	1				2					4					2	2	
1995		1		2	3								2	3					1	2	
1996		1	2	4	7							1	6	7					1	3	
1997		2	1		3						4	8		12					6	9	
1998		3			3				10		4		1	15					13	4	
1999		10			10				25					25					35	35	
<b>TOTAAL</b>	<b>13</b>	<b>4</b>	<b>3</b>	<b>7</b>	<b>27</b>	<b>35</b>	<b>8</b>	<b>11</b>	<b>16</b>	<b>70</b>	<b>48</b>	<b>12</b>	<b>14</b>	<b>23</b>	<b>97</b>						

Overzicht van het aantal studenten aan de Universiteit van Aruba (Financieel Economische Faculteit) naar sexe en leeftijd per 1 september 1999

Leeftijd	MAN	VROUW	TOTAAL
i/m 19	3	14	17
20-29	23	55	78
30-39	1	1	2
<b>TOTAAL</b>	<b>27</b>	<b>70</b>	<b>97</b>

Overzicht van het aantal docenten verbonden aan de Universiteit van Aruba (Financieel Economische Faculteit) naar sexe en bevoegdheid per 1 september 1999

	MAN	VROUW	TOTAAL
Doctoraal	9	2	11
Overige	1	1	2
<b>TOTAAL</b>	<b>10</b>	<b>3</b>	<b>13</b>

Overzicht van het aantal docenten verbonden aan de Universiteit van Aruba (Financieel Economische Faculteit) naar sexe en aard van de betrekking per 1 september 1999

	MAN	VROUW	TOTAAL
Volgtijd	3		3
Deeltijd	7	3	10
<b>TOTAAL</b>	<b>10</b>	<b>3</b>	<b>13</b>

## Aantal toegekende studietoelagen in het schooljaar 1998/1999 naar studierichting en land van studie

Studierichting	nivo*	land van studie						Totaal	w.v.v
		Aruba	Colombia	Costa Rica	Curacao	Nederland	U.S.A.		
Landbouwwetenschappen, veeartsnij, e.d.	1								
	2								
	3					1		1	1
	4								
Techniek, architectuur, stedenbouwkunde, verteenskunde, e.d.	1	4					5	9	1
	2				11	47	6	64	6
	3			2		1	1	4	
	4								
Wiskunde en natuurwetenschappen	1								
	2								
	3								
	4								
Gezondheidswetenschappen, biologie, e.d.	1	1			1		1	3	3
	2					17	3	20	18
	3		2	1		12		15	10
	4								
Economische wetenschappen, bedrijfskunde, accountancy, e.d.	1	16					3	19	9
	2	22			7	54	9	92	52
	3					6		6	4
	4								
Sociale, politieke en juridische wetenschappen	1								
	2					4	1	5	5
	3	6				15		21	17
	4								
Humaniora, geschiedenis- en godsdienstwetenschappen	1								
	2						2	2	2
	3					4	1	5	4
	4								
Onderwijs, pedagogiek en sociale dienstverlening	1	1					1	2	2
	2	40				66	1	107	82
	3					2		2	2
	4								
Kunstbondenwijs	1						1	1	
	2					1		1	
	3					1		1	
	4								
Overige	1						1	1	1
	2					1		1	
	3								
	4								
<b>TOTAAL</b>		90	2	3	19	232	96	362	217

\*1= m.b.o., Associate Degree, Formacion Intermedio Profesional, enz.

2= h.b.o., Bachelor's Degree, Formacion Tecnologica, enz.

3=w.o., Master's Degree of Doctorate, Formacion Universitaria, Avanzada of de Postgrado, enz.

4=overige

N.B. Aan deze classificatie kunnen geen rechten worden ontleend voor wat betreft de evaluatie van buitenlandse diploma's

Aantal toegekende studietoelagen in het schooljaar 1998/1999 naar studierichting en land van studie

Studierichting	niveau*	land van studie										Totaal	w.v.v		
		Aruba	Colombia	Costa Rica	Curacao	Dorn. Rep.	Mexico	Nederland	U.S.A.	Venezuela					
Landbouwwetenschappen, veeartsnij, e.d.	1														
	2														
	3														
	4														
Techniek, architectuur, stedenbouwkunde,	1	15									1	9		25	8
verkeerskunde, e.d.	2		1	3	43						95	39		181	41
	3		1			1					11	2		15	2
	4		2											2	
Wiskunde en natuurwetenschappen	1														
	2														
	3										2			2	1
	4														
Gezondheidswetenschappen, biologie, e.d.	1	3			1						1	3		8	7
	2										46	16		62	35
	3							2	1		49	2	2	70	37
	4														
Economische wetenschappen, bedrijfskunde,	1	25									6	4		35	24
accountancy, e.d.	2	67			4						158	58		287	179
	3		1								38	3		42	32
	4		1											1	1
Sociale, politieke en juridische wetenschappen	1														
	2										2	7		9	7
	3	33					1				50			84	63
	4														
Humaniora, geschiedenis- en godsdienst- wetenschappen	1														
	2										9	1		10	9
	3										8	1	1	10	6
	4														
Onderwijs, pedagogiek en sociale dienstverlening	1										3			3	3
	2	161		1							139	4		305	220
	3										6			6	6
	4														
Kunstonderwijs	1														
	2										2	2		4	1
	3														
	4														
Overige	1										1	1		2	2
	2										1	6		7	5
	3										1			1	1
	4														
<b>TOTAAL</b>		<b>304</b>	<b>17</b>	<b>7</b>	<b>48</b>	<b>1</b>	<b>4</b>	<b>629</b>	<b>161</b>	<b>3</b>	<b>1174</b>	<b>692</b>			

\*1= m.b.o., Associate Degree, Formacion Intermedio Profesional, enz.

2= h.b.o., Bachelor's Degree, Formacion Tecnologica, enz.

3= w.o., Master's Degree of Doctorate, Formacion Universitaria, Avanzada of de Postgrado, enz.

4= overige

N.B. Aan deze classificatie kunnen geen rechten worden ontleend voor wat betreft de evaluatie van buitenlandse diploma's

## Overzicht van het avondonderwijs schooljaar 1999/2000

	Aantal leerlingen			Aantal leerkrachten		
	M	V	T	M	V	T
Avond-M.A.V.O.	141	273	414	27	33	60
Avond-H.A.V.O.	134	174	308	16	14	30
Avond Technisch Onderwijs	146	7	153	24	1	25

## Overzicht van het aantal leerlingen naar leerjaar en sexe per 1 september 1999

Leerjaar	1			2			3			4			TOTAAL		
	M	V	T	M	V	T	M	V	T	M	V	T	M	V	T
Avond-M.A.V.O.				49	76	125	33	64	97	59	133	192	141	273	414
Avond-H.A.V.O.	55	77	132	38	41	79	41	56	97				134	174	308

	Aantal leerlingen		
	M	V	T
Avond Technisch Onderwijs			
Basis autotechniek	17	1	18
Bouwkundig aspiranttekenaar 1e leerjaar	11	2	13
Bouwkundig aspiranttekenaar 2e leerjaar	4		4
Elektronische Brandstof Injectie	10	1	11
Monteur Industriële Elektronica 1e leerjaar	11		11
Monteur Koeltechniek 1e leerjaar	11	1	12
Monteur Sterkstroominstallatie 1e leerjaar	18	1	19
Monteur Sterkstroominstallatie 2e leerjaar	11		11
Onderhoudsmonteur	19		19
Technicus Sterkstroominstallatie 2e leerjaar	20		20
Timmeren voor beginners	7	1	8
Timmeren voor gevorderden 1e leerjaar	4		4
Timmeren voor gevorderden 2e leerjaar	3		3
TOTAAL	146	7	153



## Overzicht van het aantal leerlingen in het avond-mavo naar leerjaar en leeftijd per 1 september 1999

Leerjaar	2			3			4			TOTAAL		
Leeftijd	M	V	T	M	V	T	M	V	T	M	V	T
15	1		1							1		1
16	8	13	21	3	5	8		1	1	11	19	30
17	11	16	27	6	8	14	3	9	12	20	33	53
18	7	18	25	6	21	27	14	25	39	27	64	91
19	8	13	21	6	15	21	6	24	30	20	52	72
20	2	5	7	4	5	9	10	24	34	16	34	50
21	2	1	3	3	3	6	8	12	20	13	16	29
22	2	2	4	2	1	3	5	12	17	9	15	24
23	7	2	9	1	2	3	6	5	11	14	9	23
24				1	1	2	2	5	7	3	6	9
25		1	1		1	1	2	3	5	2	5	7
26							1	2	3	1	2	3
27		1	1		1	1		6	6		8	8
28				1		1		2	2	1	2	3
31		1	1								1	1
32		1	1					1	1		2	2
33		1	1								1	1
34								1	1		1	1
35		1	1								1	1
36	1		1		1	1		1	1	1	2	3
40							1		1	1		1
52							1		1	1		1
TOTAAL	49	76	125	33	64	97	59	133	192	141	273	414

## Overzicht van het aantal leerlingen in het avond-havo naar leeftijd en leerjaar per 1 september 1999

Leerjaar	1			2			3			TOTAAL		
Leeftijd	M	V	T	M	V	T	M	V	T	M	V	T
15	1		1		1	1				1	1	2
17	9	10	19	1	1	2				10	11	21
18	19	25	44	5	8	13	2	4	6	26	37	63
19	7	17	24	10	11	21	6	15	21	23	43	66
20	7	11	18	5	7	12	6	9	15	18	27	45
21	5	2	7	9	4	13	9	8	17	23	14	37
22	3	2	5	5	3	8	5	7	12	13	12	25
23	1	1	2	2		2	5		5	8	1	9
24	3		3		1	1	1	6	7	4	7	11
25		1	1		1	1	2	2	4	2	4	6
26		1	1				2	1	3	2	2	4
27		1	1					3	3		4	4
28					1	1					1	1
29		2	2								2	2
32		2	2		1	1					3	3
34				1		1	1	1	2	2	1	3
35		2	2								2	2
40					1	1					1	1
41							1		1	1		1
44					1	1					1	1
45							1		1	1		1
<b>TOTAAL</b>	<b>55</b>	<b>77</b>	<b>132</b>	<b>38</b>	<b>41</b>	<b>79</b>	<b>41</b>	<b>56</b>	<b>97</b>	<b>134</b>	<b>174</b>	<b>308</b>

Overzicht van het aantal leerlingen in het avond-technisch onderwijs naar leeftijd en sexe per 1 september 1999

Leeftijd	M	V	T
17	7	1	8
18	15		15
19	19	2	21
20	19		19
21	15		15
22	4		4
23	5	1	6
24	6		6
25	2	1	3
26	12		12
27	4		4
28	2		2
29	3		3
30	5		5
31	2		2
32	4	1	5
33	2		2
34	3		3
35	3		3
36	2		2
37	3	1	4
39	2		2
40	1		1
42	2		2
44	1		1
45	2		2
51	1		1
<b>TOTAAL</b>	<b>146</b>	<b>7</b>	<b>153</b>

## Examenresultaten over het schooljaar 1998/99 van het avondonderwijs gespecificeerd naar sexe

	aant. kand		teruggetr.		afg.		gesl.		%		
	M	V	M	V	M	V	M	V	M	V	T
Avond-M.A.V.O.	46	117	1	11	24	63	21	43	47	41	42
Avond-H.A.V.O.	25	50		1	5	20	20	29	80	59	66
Avond Technisch Onderwijs											
Basis autotechniek	12	2	2	1	2		8	1	80		82
Basis elektronische brandstofinjectie	4				1		3		75		75
Bouwkundig aspirant tekenaar	8				2		6		75		75
Monteur sterkstroom installaties	8		1		5		2		29		29
<b>TOTAAL</b>	<b>32</b>	<b>2</b>	<b>3</b>	<b>1</b>	<b>10</b>	<b>0</b>	<b>19</b>	<b>1</b>	<b>259</b>	<b>0</b>	<b>260</b>

Examenresultaten over het schooljaar 1998/1999 (delexamens Avond-H.A.V.O.), gespecificeerd naar sexe

Aantal vakken in het examen	Aantal kandidaten		Teruggetrokken		Aantal vakken waarvoor geslaagd													
	M	V	M	V	1		2		3		4		5					
					M	V	M	V	M	V	M	V	M	V				
1	1				1													
2	1						1											
3	1	1				1	1											
4	7	2	1				2		3	1	1	1						
5	2	2		1								1	1	1				
<b>Totaal</b>	<b>12</b>	<b>5</b>	<b>1</b>	<b>1</b>	<b>1</b>	<b>1</b>	<b>4</b>	<b>0</b>	<b>3</b>	<b>1</b>	<b>2</b>	<b>2</b>	<b>2</b>	<b>1</b>	<b>1</b>	<b>0</b>		

Enseñansa pa Empleo: Overzicht van het aantal cursisten (jan.-dec. 1999)  
naar sexe en cursus met vermelding van de resultaten

	Aantal cursisten	Aantal die de cursus hebben beëindigd			Aantal die een diploma hebben behaald			TOTAAL %		
		M	V	T	M	V	T	M	V	T
Apprentice Slotttechnician	7	5	1	6	4	1	5	80	100	83
Banktimmeren	35	11	15	26	9	15	24	82	100	92
Bartender	38	19	11	30	19	11	30	100	100	100
Basis Electriciteit beginners	25	10	8	18	9	7	16	90	88	89
Basis Electriciteit advanced	5	3	1	4	3	0	3	100	0	75
Bedrijfscalculatie beginners	13	2	6	8	2	5	7	100	83	88
Bedrijfscalculatie advanced	13	2	3	5	2	2	4	100	67	80
Bookkeeping beginners	88	12	52	64	10	43	53	83	83	83
Bookkeeping advanced	58	10	35	45	9	34	43	90	97	96
Computer beginners	395	124	198	322	118	187	305	95	94	95
Computer advanced	278	84	153	237	78	139	217	83	91	92
Constructiepijplassen	42	37		37	25		25	68		68
Dealer	14	7	5	12	3	2	5	43	40	42
Engels beginners	288	52	153	205						
Engels gevorderden	158	20	73	93	12	53	65	60	73	70
Handels-, rechts- en wetskennis	25	7	10	17	7	10	17	100	100	100
Healthy Cooking	33	5	24	29	5	23	28	100	96	97
Horticultura	15	7	7	14	7	7	14	100	100	100
Hulpkok	34	12	20	32	10	17	27	83	85	84
Introduccion na manejo di calidad	10	1	8	9	1	7	8	100	88	89
Kapper/Kapster beginners	28		25	25		14	14		56	56
Maatvoerder	6	4		4	3		3	75		75
Mehora bo imagen profesional	11		8	8		6	6		75	75
Motivacion/Comunicacion	15	2	6	8	1	4	5	50	67	63
Naaien	20		15	15		1	1		7	7
Nederlands beginners	38	15	15	30						
Office Skills	9		8	8		8	8		100	100
Papiamento beginners	217	52	131	183						
Papiamento gevorderden	239	69	115	184	67	110	177	97	96	96
Pastry	14	3	8	11	2	6	8	67	75	73
Satisfaccion y servicio na e cliente	14	1	7	8	1	7	8	100	100	100
Slagers/Koks	49	21	27	48	18	24	42	86	89	88
Sputten beginners	17	16	1	17	16	1	17	100	100	100
Sputten advanced	7	6		6	6		6	100		100
Supervisory Techniques	19	5	9	14	4	8	12	80	89	86
Tarief en waarde	45	14	18	32	12	17	29	86	94	91
Telefonista/Recepcionista	15		15	15		14	14		93	93
Typpento riba computer	34	8	15	23	8	15	23	100	100	100
Waiter	118	30	57	87	29	56	85	97	98	98
TOTAAL	2489	676	1263	1939	500	854	1354	90	89	89

Enseñansa pa Empleo: Overzicht van het aantal docenten  
(jan. - dec. 1999) naar sexe en cursus

	M	V	T
Aprentice Slottechnician	1		1
Banktimmeren	2		2
Bartender	1		1
Basis Electriciteit beginners	1		1
Basis Electriciteit advanced	1		1
Bedrijfscalculatie beginners	1		1
Bedrijfscalculatie advanced	1		1
Bookkeeping beginners	2	1	3
Bookkeeping advanced	4		4
Computer beginners	11	3	14
Computer advanced	7	6	13
Constructiepijpassen	2		2
Dealer	3		3
Engels beginners	3	4	7
Engels gevorderden	3	1	4
Handels-, rechts- & wetskennis	1		1
Healthy Cooking	1	1	2
Horticultura	2		2
Hulpkok	1		1
Introduccion na maneho di calidad		1	1
Kapper/Kapster beginners		1	1
Maatvoerder	1		1
Mehora bo imagen profesional	1		1
Motivacion/Comunicacion	1		1
Naaien		2	2
Nederlands beginners	1	1	2
Office Skills		1	1
Papiamento beginners	4	3	7
Papiamento gevorderden	5	2	7
Pastry	1		1
Satisfaccion y servicio na e cliente		1	1
Slagers/Koks	2		2
Spuiten beginners	1		1
Spuiten advanced	1		1
Supervisory Techniques		1	1
Tarief en waarde	2		2
Telefoniste/Recepcioniste		1	1
Typmento riba computer		1	1
Waiter	2		2
TOTAAL	70	31	101

Overzicht van de International School of Aruba over schooljaar 1999/2000

Aantal leerlingen			Aantal leerkrachten		
M	V	T	M	V	T
104	60	164	8	16	24

Overzicht van het aantal leerlingen aan de International School of Aruba naar leerjaar en sexe per 1 september 1999

	M	V	T
Pre-K	3	2	5
Kindergarten	4	4	8
Grade 1	9	2	11
Grade 2	6	4	10
Grade 3	6	2	8
Grade 4	8	5	13
Grade 5	6	5	11
Grade 6	7	7	14
Grade 7	13	4	17
Grade 8	6	6	12
Grade 9	12	1	13
Grade 10	12	4	16
Grade 11	4	9	13
Grade 12	8	5	13
TOTAAL	104	60	164

Overzicht van het aantal leerkrachten naar bevoegdheid per 1 september 1999

Bachelor's Degree	9
Master's Degree	15
TOTAAL	24

Overzicht van het aantal leerkrachten naar geboorte(ei)land per 1 september 1999

AUA	NED	USA	ELDERS	TOTAAL
1	3	14	6	24

Overzicht van het aantal leerkrachten naar leeftijd per 1 september 1999

26-30	31-35	36-40	41-45	46-50	56-60	61-65	TOTAAL
1	3	5	3	7	3	2	24



Overzicht van het aantal leerlingen aan de International School of Aruba naar leerjaar, leeftijd en sexe per 1 september 1999

	Pre-K		Kindergarten		Grade 1		Grade 2		Grade 3		Grade 4		Grade 5		Grade 6		Grade 7		Grade 8		Grade 9		Grade 10		Grade 11		Grade 12		TOTAAL															
	M	V	M	V	M	V	M	V	M	V	M	V	M	V	M	V	M	V	M	V	M	V	M	V	M	V	M	V	M	V														
3	1	1																																										
4	2	1	3																																									
5			3	2	5	3	1	4																																				
6			1	1	5	1	6	1	1																																			
7					1	1	4	4	8	2	2																																	
8							1	1	1	2	3																																	
9									3	3	8	4	10																															
10											2	1	3	5	5	10	2	2																										
11													1	1	5	4	9																											
12															2	1	3	5	4	9	2	2																						
13																	5	5	2	7	1	1																						
14																3	3	1	1	2	7	1	6	3	1	4																		
15																			1	1	1	2	2	8	3	11																		
16																						2	2	1	1	3	5	8	1	1	2	7	6	13										
17																											3	3	4	2	6	4	5	9										
18																											1	1	2	2	4	3	3	6										
TOTAAL	3	2	5	4	4	4	8	9	2	11	6	4	10	6	4	10	7	14	13	4	17	6	8	5	13	6	5	11	7	14	13	4	16	4	16	4	9	13	8	5	13	104	60	164

Overzicht van het aantal leerlingen van de Universitat di Aruba naar cursus en sexe per 1 september 1999

	M	V	T
English Level I	26	42	68
English Level I/II	9	6	15
English Level II	13	20	33
English Level III	5	10	15
Highschool	23	22	45
GED	2	4	6
College	10	20	30
<b>TOTAAL</b>	<b>88</b>	<b>124</b>	<b>212</b>

Overzicht van het aantal leerkrachten verbonden aan de Universitat di Aruba naar sexe en bevoegdheden per 1 september 1999

Aantal leerkrachten	M	V	T
Bachelor's Degree	1	3	4
Master's Degree	1	1	2
Doctorate	1		1
Overige	1	1	2
<b>TOTAAL</b>	<b>4</b>	<b>5</b>	<b>9</b>

Overzicht van het aantal leerkrachten naar geboorte(ei)land per 1 september 1999

AUA	SUR	ELDERS	TOT
4	1	4	9

Overzicht van het aantal leerkrachten naar leeftijd per 1 september 1999

26-30	36-40	51-55	56-60	66-70	71-75	TOTAAL
1	3	1	1	1	2	9

Overzicht van het aantal leerlingen aan de Universiteit di Aruba naar cursus, leeftijd en sexe per 1 september 1999

	English Level I			English Level II			English Level III			Hogeschool			GED			College			TOTAAL				
	M	V	T	M	V	T	M	V	T	M	V	T	M	V	T	M	V	T	M	V	T		
12	2	2																					
13				4	2	6	1	2	3			3	3								5	7	12
14	1	1	1	1	2	3				1	1	2									2	4	6
15	1	1	1	1		1				3	3										5		5
16	3	3	1	1	1	2				1	3	4	7								5	8	13
17	3	3	3	1	1	1	1	1	1	6	6	12				1					9	9	18
18	3	3	3	1	1	1	3	3		3	7	10				2	1				9	9	20
19	4	2	6	1	2	1	2	1	3	3	3	3	3			2					12	3	15
20	1	1	1				2	2	2	2	1	3					3	3			3	6	9
21	1	1	1				2	2	2	2	2	2									4	1	5
22	1	1	1													1	1				3	3	5
23	3	3	3					2	2	2					1	1	2	2			5	5	7
24	1	1	1												1		1				2	2	4
25	1	1	1															2	2				5
26	1	2	3					1	1	2											2	3	5
27	1	2	3					2	2	1	1				1	1					1	1	7
28	1	2	3					1	1	1	1										1	4	5
29	1	1	2					2	1	3								2	2		3	3	4
30	1	1	1						3	3								1	1				5
31	1	1	1								1	1											2
32	3	1	4					1	2	2													9
33	2	2	2					1	1	2	2												5
34	2	2	2							1	1				1	1					1	1	4
35	2	2	2					2	2	4								1	1		4	3	7
36	1	1	1															1	1		2		2
37			0															1	1		1		1
38	2	1	3																		2	1	3
39	2	2	2																		2		2
40	2	1	3																		2	1	3
41	1	1	2																		1	1	2
42	2	2	2							1	1										2	3	3
43	2		2																		2		2
44																							1
45	1	1	2																		1	1	2
48																						1	1
59	1	1	1																				1
TOTAAL	26	42	68	9	6	15	13	20	33	5	10	23	22	45	2	4	6	10	20	88	124	212	

Overzicht van de school van de Stichting Faith Revival Center schooljaar 1999/2000

Aantal leerlingen		Aantal leerkrachten			
M	V	T	M	V	T
79	52	131		9	9

Overzicht van het aantal leerlingen naar leerjaar en sexe per 1 september 1999

Leerjaar	Kleuter			1			2			3			4			5			6			TOTAAL		
	M	V	T	M	V	T	M	V	T	M	V	T	M	V	T	M	V	T	M	V	T	M	V	T
	9	4	13	8	21	9	10	19	13	9	22	14	8	22	9	7	16	12	6	18	79	52	131	

Overzicht van het aantal leerlingen naar leerjaar, leeftijd en sexe per 1 september 1999

Leerjaar	Leeftijd	Kleuter			1			2			3			4			5			6			TOTAAL					
		M	V	T	M	V	T	M	V	T	M	V	T	M	V	T	M	V	T	M	V	T	M	V	T			
3	4																									4		
4	5	4	4	9																						5	4	9
5					1	1	2																			1	1	2
6					9	6	15	1	2	3																10	8	18
7					2	1	3	3	4	7	1	2	3													6	7	13
8					1		1	1	2	3	4	5	9	3	2	5										9	9	18
9								3	1	4	4	2	6	8	4	12										15	7	22
10								1	1	2	4	4	4	3	2	5	4	6	10							12	9	21
11																	3	1	4	3	5	8	6	6	6	12	12	
12																	1		1	3	1	4	4	1	5	5	5	
13																				5	5	5	5	5	5	5	5	
14																				1	1	1	1	1	1	1	1	
15																	1	1	1	1	1	1	1	1	1	1	1	
TOTAAL		9	4	13	8	21	9	10	19	13	9	22	14	8	22	14	9	7	16	12	6	18	79	52	131			

Overzicht van het aantal leerkrachten naar bevoegdheid per 1 september 1999

Hoofdakte/volledig bevoegd onderwijzer	4
Bevoegd onderwijzer	2
Kleuterleidster	2
Overige	1
<b>TOTAAL</b>	<b>9</b>

Overzicht van het aantal leerkrachten naar geboorte(ei)land per 1 september 1999

AUA	SUR	NED	TOTAAL
3	4	2	9

Overzicht van het aantal leerkrachten naar leeftijd per 1 september 1999

21-25	31-35	36-40	46-50	51-55	TOTAAL
1	1	3	2	2	9

Overzicht van het aantal leerkrachten naar aard van de betrekking per 1 september 1999

Volgtijd	Deeltijd	TOTAAL
8	1	9

## Overzicht van de school van de Stichting Basisonderwijs CombiA per 1 september 1999

Aantal leerlingen		Aantal leerkrachten			
M	V	T	M	V	T
131	112	243	4	12	16

## Overzicht van het aantal leerlingen naar leerjaar en sexe per 1 september 1999

Leerjaar	Groep 1/2		Groep 3		Groep 4		Groep 5		Groep 6		Groep 7		Groep 8		TOTAAL									
	M	V	M	V	M	V	M	V	M	V	M	V	M	V	M	V	T							
	44	31	75	20	19	39	17	15	32	7	12	19	14	11	25	11	16	27	18	8	26	131	112	243

## Overzicht van het aantal leerlingen naar leerjaar, leeftijd en sexe per 1 september 1999

Leerjaar	Leeftijd	Groep 1/2		Groep 3		Groep 4		Groep 5		Groep 6		Groep 7		Groep 8		TOTAAL													
		M	V	M	V	M	V	M	V	M	V	M	V	M	V	M	V	T											
2	1																									1			
3	5	6	11																							5	6	11	
4	16	15	31																							16	15	31	
5	21	10	31	2	2	4																				23	12	35	
6	1		1	15	16	31	1	1	2																	17	17	34	
7				3	1	4	13	10	23																	16	11	27	
8						3	4	7		2	11	13	1	1	2											6	16	22	
9										4	1	5	7	9	16											11	10	21	
10										1		1	6	1	7	7	14	21								14	15	29	
11																4	2	6	10	6	16	14	8	22		14	8	22	
12																						7	2	9	7	2	9	2	9
13																						1	1	1	1	1	1	1	1
TOTAAL	44	31	75	20	19	39	17	15	32	7	12	19	14	11	25	11	16	27	18	8	26	131	112	243					

Overzicht van het aantal leerkrachten naar bevoegdheid per 1 september 1999

Volledig bevoegd	13
Overige	3
<b>TOTAAL</b>	<b>16</b>

Overzicht van het aantal leerkrachten naar geboorte(ei)land per 1 september 1999

AJA	NED	TOTAAL
3	13	16

Overzicht van het aantal leerkrachten naar leeftijd per 1 september 1999

26-30	31-35	36-40	41-45	46-50	51-55	<b>TOTAAL</b>
5	2	2	5	1	1	16

Overzicht van het aantal leerkrachten naar de aard van de betrekking per 1 september 1999

Volftijd	Deeltijd	TOTAAL
13	3	16

Overzicht van het Amerigo Vespucci College, schooljaar 1999/2000

Aantal leerlingen		Aantal leerkrachten			
M	V	T	M	V	T
9	6	15	3	6	9

Overzicht van het aantal leerlingen naar leerjaar en sexe per 1 september 1999

Leerjaar	1			2			TOTAAL		
	M	V	T	M	V	T	M	V	T
	4	5	9	5	1	6	9	6	15

Overzicht van het aantal leerlingen naar leerjaar, leeftijd en sexe per 1 september 1999

Leerjaar	1			2			TOTAAL		
	M	V	T	M	V	T	M	V	T
Leeftijd	2	5	7				2	5	7
12	2		2	3		3	5		5
13				2		3	2		3
14					1	3	2	1	3
TOTAAL	4	5	9	5	1	6	9	6	15



Overzicht van het aantal leerkrachten naar bevoegdheid per 1 september 1999

Akte(n) van bekwaamheid van de 1e graad	1
Akte(n) van bekwaamheid van de 2e graad	8
<b>TOTAAL</b>	<b>9</b>

Overzicht van het aantal leerkrachten naar geboorte(ei)land per 1 september 1999

AJA	NED	TOTAAL
3	6	9

Overzicht van het aantal leerkrachten naar leeftijd per 1 september 1999

26-30	31-35	41-45	51-55	61-65	TOTAAL
4	1	1	2	1	9

Overzicht van het aantal leerkrachten naar aard van de betrekking per 1 september 1999

deeltijd	TOTAAL
9	9

## Onderwijsuitgaven: Ontwerp-begroting en Voorlopige rekening 1998

	Begroting		Rekening	
	gew. dienst	kap. dienst	gew. dienst	kap. dienst (2)
Bureau van de Minister	500,000.00		311,862.00	
Directie Onderwijs incl. CSP	8,574,000.00	2,156,600.00	9,563,911.00	1,705,736.00
Taskforce	2,832,000.00		2,598,593.00	25,961,173.00
Openbaar kleuteronderwijs	1,224,000.00	24,000.00	1,153,462.00	8,850.00
Bijzonder kleuteronderwijs	4,747,100.00	40,000.00	4,700,082.00	51,224.00
Openbaar basisonderwijs	5,831,100.00	40,000.00	5,382,487.00	
Bijzonder basisonderwijs	23,161,000.00	271,000.00	23,398,673.00	6,907.00
Openbaar speciaal onderwijs	1,318,500.00	6,000.00	2,216,746.00	
Bijzonder speciaal onderwijs	2,407,400.00	40,000.00	1,748,194.00	80.00
Openbaar mavo	3,048,800.00	100,000.00	3,132,948.00	25,595.00
Bijzonder mavo	8,724,000.00	250,000.00	9,021,206.00	44,203.00
Havo/vwo	7,096,400.00	115,500.00	8,907,490.00	
Epb	14,158,100.00	531,000.00	13,993,785.00	368,879.00
Avondonderwijs	787,500.00	55,000.00	1,599,473.00	
Epi	7,196,000.00	573,000.00	8,848,744.00	10,648.00
Inst. Ped. Arubano	2,851,400.00	15,000.00	2,939,161.00	141,505.00
Universiteit van Aruba	2,382,900.00	134,000.00	2,403,673.00	
Totaal ond. instellingen	84,934,200.00	2,194,500.00	89,446,124.00	657,891.00
Bevordering studie, lokaal	844,100.00	67,600.00	800,755.00	
Bevordering studie, buitenland	431,600.00	8,900,000.00	87,430.00	8,793,287.00
Totaal bevordering studie	1,275,700.00	8,967,600.00	888,185.00	8,793,287.00
Schoolbesturen	2,275,700.00		2,063,031.00	
Totaal onderwijs (1)	100,391,600.00	13,318,700.00	104,871,706.00	37,118,087.00
Totaal alle afdelingen	700,644,700.00	230,167,600.00	667,136,700.00	144,320,258.00
% onderwijs	14.3	5.8	15.7	25.7

(1) Uitgaande van het totaal Gewone Dienst van Onderwijs en Arbeid (110.111.100) en de kosten van Directie Arbeid (4.930.700), Landsbemiddelaar (373.200), om-, her- en bijscholing (2.192.800) en Overige taken van Onderwijs en Arbeid (2.221.500) hiervan aftrekkend, komt men tot een totaal van 100.392.900, zoals ook gemeld in het jaarverslag 1997/98.

(2) De kapitaalsuitgaven t.b.v. de Taskforce zijn punt van discussie.

## Onderwijsuitgaven naar schooltype en kostensoort: Rekening Aruba (voorlopig 1998)

	Gewone dienst			
	Personeelskosten	%	Overige	%
Openbaar kleuteronderwijs	1,092,044.00	94.7	61,418.00	5.3
Bijzonder kleuteronderwijs	4,182,823.00	89.0	517,259.00	11.0
Openbaar basisonderwijs	5,100,581.00	94.8	281,906.00	5.2
Bijzonder basisonderwijs	20,752,977.00	88.7	2,645,696.00	11.3
Openbaar speciaal onderwijs	2,165,206.00	97.7	51,540.00	2.3
Bijzonder speciaal onderwijs	1,671,358.00	95.6	76,836.00	4.4
Openbaar mavo	2,982,433.00	95.2	150,515.00	4.8
Bijzonder mavo	8,259,720.00	91.6	761,486.00	8.4
Havo/vwo	7,701,174.00	86.5	1,206,316.00	13.5
Epb	12,466,220.00	89.1	1,527,565.00	10.9
Avondonderwijs	1,455,058.00	91.0	144,415.00	9.0
Epi	7,669,303.00	86.7	1,179,441.00	13.3
Inst. Ped. Arubano	2,831,641.00	96.3	107,520.00	3.7
<b>TOTAAL</b>	<b>78,330,538.00</b>	<b>90.0</b>	<b>8,711,913.00</b>	<b>10.0</b>

## Onderwijsuitgaven als percentage van totale overheidsuitgaven: 1986 - 1999

Jaar (1)	Alle diensten			Onderwijs					
	Gewone dienst	Kapitaaldienst	Totaal	Gewone dienst	Kapitaaldienst (3)	Totaal	5:2	6:3	7:4
1986	301,035,393.00	32,425,547.00	333,460,940.00	46,422,880.00	500,830.00	46,923,710.00	15.4	1.5	14.1
1987	284,512,121.00	142,351,541.00	426,863,662.00	45,218,369.00	3,835,073.00	49,053,442.00	15.9	2.7	11.5
1988	277,425,100.00	61,522,200.00	338,947,300.00	53,925,400.00	8,806,500.00	62,731,900.00	19.4	14.3	18.5
1989 (2)	288,070,700.00	781,377,167.00	1,069,447,867.00	54,455,100.00	19,675,503.00	74,130,603.00	18.9	2.5	6.9
1990	320,557,700.00	104,515,400.00	425,073,100.00	62,279,700.00	14,407,100.00	76,686,800.00	19.4	13.8	18.0
1991	356,516,400.00	121,967,500.00	478,483,900.00	59,779,600.00	16,429,000.00	76,208,600.00	16.8	13.5	15.9
1992	412,712,100.00	159,478,000.00	572,190,100.00	67,137,500.00	21,499,300.00	88,636,800.00	16.3	13.5	15.5
1993	442,964,800.00	127,041,900.00	570,006,700.00	75,317,200.00	19,084,300.00	94,401,500.00	17.0	15.0	16.6
1994	502,817,400.00	134,162,800.00	636,980,200.00	80,423,900.00	27,424,700.00	107,848,600.00	16.0	20.4	16.9
1995 (4)	530,480,400.00	110,662,600.00	641,143,000.00	83,909,100.00	19,757,500.00	103,666,600.00	15.8	17.9	16.2
1996 (5)	739,764,165.00	134,508,100.00	874,272,265.00	90,076,259.00	13,095,000.00	103,171,259.00	12.2	9.7	11.8
1997 (6)	765,854,538.00	266,014,993.00	1,031,869,531.00	102,457,501.00	20,435,121.00	122,892,622.00	13.4	7.7	11.9
1998 (7)	667,136,700.00	144,320,258.00	811,456,958.00	104,871,706.00	37,118,087.00	141,989,793.00	15.7	25.7	17.5
1999	730,701,300.00	125,069,300.00	855,770,600.00	104,652,200.00	9,000,000.00	113,652,200.00	14.3	7.2	13.3
2000	739,515,300.00	186,665,300.00	926,180,600.00	114,297,100.00	8,000,000.00	122,297,100.00	15.5	4.3	13.2

(1) = 1986-1987: (voorlopige) rekening en 1988-1999: (gewijzigde)(ontwerp) begroting

(2) = vanaf 1989: inclusief Task Force Schoolgebouwen, voorheen Vakopleiding

(3) = inclusief studietoeleningen ten laste van Directie Financien

(4) = i.t.t. de Beheersbegroting 1996 vermeldt Bijlage XX het totaal van de gewone dienst als: 528.529.000

(5) = voorlopige rekening (gewone dienst)

(6) = voorlopige rekening. Kapitaaldienst excl. 29.894.484 NL bijdrage, waarvan 13.812.761 t.b.v. Onderwijs

(7) = voorlopige rekening, zie ook pagina 94 v.w.b. kapitaaldienst

## Onderwijsuitgaven als percentage van bruto binnenlands product: 1986-1999

Jaar	BBP (miljoen) (1)	Onderwijsuitgaven (2)	%
1986	769	46923710	6.10
1987	924	49053422	5.31
1988	1130	62731900	5.55
1989	1318	74130603	5.62
1990	1631	76686800	4.70
1991	1799	76208600	4.24
1992	1978	88636800	4.48
1993	2119	94401500	4.46
1994	2382	107848600	4.53
1995	2597	103666600	3.99
1996	2751	103171259	3.75
1997(3)	2949	122892622	4.17
1998	3094	141989793	4.59
1999	3267	113652200	3.48
2000	3447	122297100	3.55

(1) = ramingen/schattingen DEZHI/CBA

(2) = 1986 - 1987: (voorlopige) rekening

1988 - 2000: (gewijzigde)(ontwerp) begroting

m.u.v. 1996: voorlopige rekening (gewone dienst)

1997 - 1998: voorlopige rekening, zie ook pagina 94, noot 2  
en pagina 96, noot 7.

(3) = excl. 13.812.761 NL bijdrage t.b.v. Onderwijs

Directe kosten per leerling, naar schooltype:  
 Voorlopige rekening Aruba 1998, gewone dienst

Schooltype	Uitgaven gew. dienst	Aantal leerlingen (1)	Kosten per lln.
KO	5853544	2726	2147
BO	28781160	8445	3408
BuO	3964940	291	13625
EPB	13993785	1880	7444
MAVO	12154154	2436	4989
HAVO/WO	8907490	1563	5699
EPI	8848744	1000	8849
Dagscholen	82503817	18340	4499

(1) = gemiddeld aantal leerlingen over de vier peildata: maart, juni, september & december

Directe kosten per leerling: 1980-1998

Schooltype	1980	1981	1982	1983	1984	1985	1986	1987	1988	1989	1990	1991	1992	1993	1994	1995	1996	1997	1998
KO	791	897	1029	1056	1060	1024	999	1123	1107	1141	1483	1400	1638	1873	1641	1977	1930	2117	2147
BO	1400	1703	1952	2066	2098	1882	1716	1924	1799	1965	2256	2003	2422	2809	2679	3200	3022	3397	3408
BuO	4225	5743	7159	7937	7279	6361	8762	6241	8160	6875	9074	7292	8440	10228	8773	11249	10611	12544	13625
LTO	3739	4588	5316	5327	5005	4646	4725	4826	5990	6395	6882	5770	5480	7399	6482	8912			
LHNO/MHNO	2965	4018	4426	4447	4379	3842	4236	4415	4465	4810	6970	5491	7070	6380	6446	8606			
EPB																	7303	7640	7444
MAVO/ETAO	2076	2847	2824	3090	3083	2890	2872	2990	2997	3368	3925	3393	3597	4408	3977	4813			
MAVO																	4670	4905	4989
HAVO/VWO	3320	3752	4240	4571	4146	4112	4102	3754	4370	4184	4729	4296	4706	5449	4849	5484	4741	5612	5699
MTO	4312	4930	5420	5595	5797	5388	5556	5796	6451	7905	8008	6290	6104	9464	7478	8856			
MAO	3359	4992	5236	5206	5103	4144	4334	4737	4910	5468	5224	4612	4562	5158	4588	5931			
EPI (1)																	7333	7739	8849
Dagescholen	1951	2421	2672	2827	2800	2580	2555	2637	2726	2859	3259	2816	3176	3777	3400	4196	3984	4391	4499
idem (1984 florins)	2306	2637	2778	2876	2800	2491	2421	2414	2402	2415	2570	2141	2311	2583	2221	2762	2447	2625	2650

(1) 1996: excl. AHS

# Huidige externe educatieve structuur

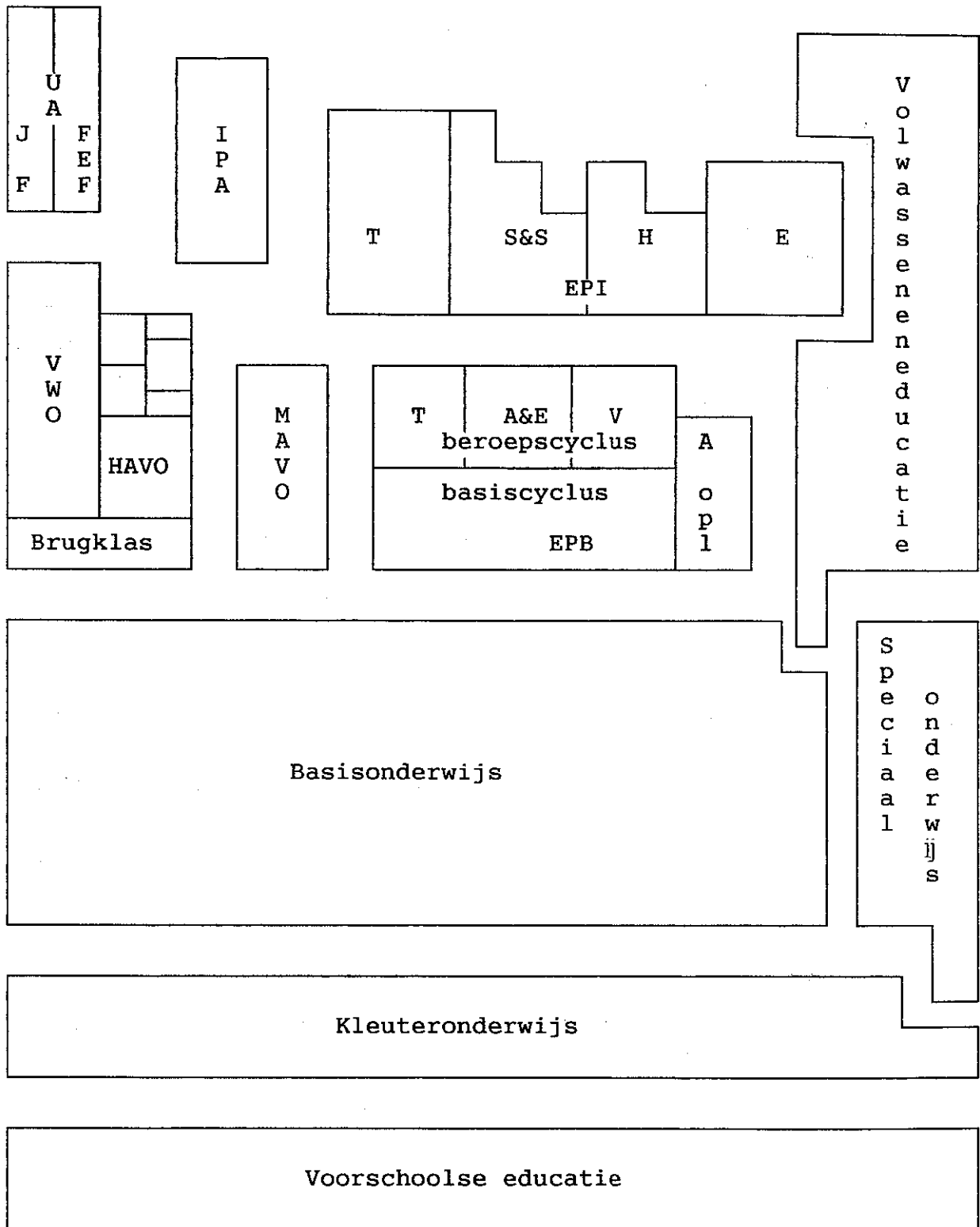



## SUMMARY OF THE EDUCATION SYSTEM IN ARUBA

**Preschool Education:** Age group 0 - 3. Mostly private/commercial, some community centers and employers.

**PRE-PRIMARY LEVEL:** Admission criterion: age (4).

**Pre-primary (Kindergarten) Education (KO):** age group 4 - 5. Course duration: 2 years, not compulsory. Government and private, government-aided schools, all subsidized by the same standards.

**Pre-primary Special Education:** for the severely mentally retarded.

**PRIMARY LEVEL:** Admission criterion: age (6).

**Primary Education (BO):** Age group 6 - 11. Course duration: 6 years, not compulsory. Government and private, government-aided schools, all subsidized by the same standards.

**Special Education (BuO):** For the mentally retarded, mildly (MLK-schools) and severely (ZMLK-school), and the hearing impaired.

Private, not government-aided (pre)primary education:

**International School of Aruba (ISA):** private U.S. type (pre)Kindergarten and primary school

**Faith Revival Center (FRC):** private Kindergarten and primary school of an Evangelical congregation

**De Schakel (CombinA):** private Dutch type Kindergarten and primary school

**SECONDARY LEVEL (VO):** Selection at 11+, competitive.

**General Secondary Education (AVO).**

**VWO:** Course duration: 6 years. Academically oriented, preparatory to higher education at universities (WO).

**HAVO:** Course duration: 5 years. Academically oriented, preparatory to higher level professional education (HBO).

**MAVO:** Course duration: 4 years. Academically oriented, preparatory to middle level professional education (MBO).

**Vocationally Oriented Secondary Education (LBO).**

**EPB:** Integrated technical and vocational education with

    basiscyclus: academically oriented first cycle (2 years)

    beroepsyclus: vocationally oriented upper division (2 years)

        technical education (T)

        administrative education (A&E)

        human services education (V)

    assistentenopleiding: special education track (3 years)

Private, not government-aided secondary education:

**International School of Aruba (ISA):** private U.S. type high school;

**Amerigo Vespucci College (AVC):** private Dutch type general secondary education, formerly Abel Tasman College;

**Universitat di Aruba (Brown School):** private U.S. type high school and GED preparatory courses. Some "college level" and adult education programs.

**POST-SECONDARY AND HIGHER LEVEL:** Competitive admission

**Middle level professional education (MBO):**

**EPI:** Community College. Course duration: 2-4 years. Admission requirement: MAVO or EPB (Doorstroom).

    Engineering technology (T)

    Human services (S&S)

    Hospitality management (H)

    Business administration & secretarial science (E)

Various part-time specialized training courses, government and private/commercial.

**Higher level professional education (HBO):**

**IPA:** Teacher training. Admission requirement: HAVO. Course duration: 4 years.

Various part-time specialized training courses, government and private/ commercial.

**University level education (WO):**

**University of Aruba (UA):** (1) School of Law. Admission requirement: VWO. Course duration: 4 years. (2) School of Business Administration. Admission requirement: HAVO. Course duration: 4 years.

**Adult Education:** Academically oriented, vocationally oriented and developmental adult education programs: government, government-aided and private/commercial

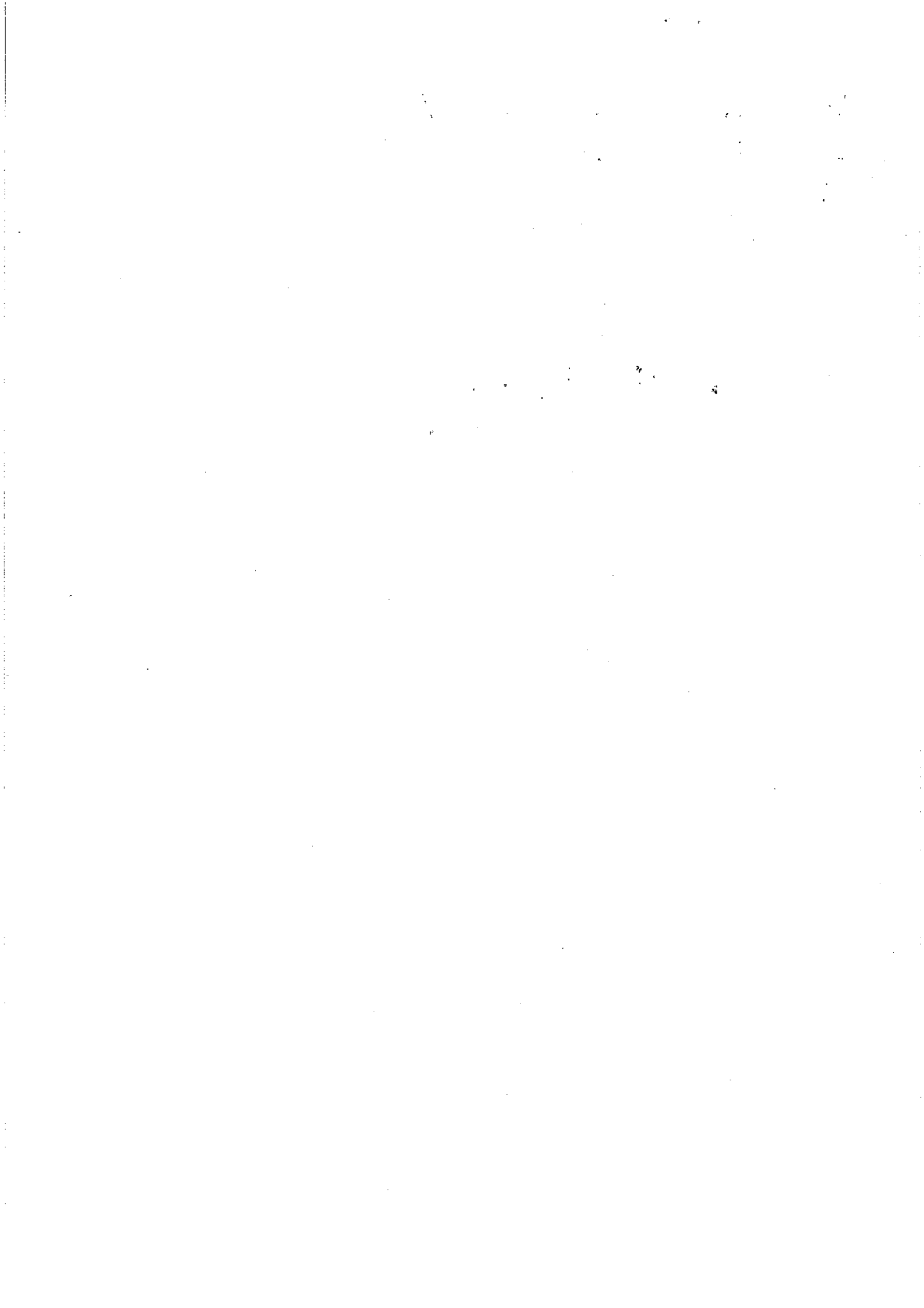

---

**Het  
onderwijs  
op Aruba  
in beeld**

**schooljaar 1999/2000**

---

## **Inleiding**

Deze publicatie, *Het onderwijs op Aruba in beeld: schooljaar 1999/00*, is een verkorte versie van het voormalig Statistisch Jaarverslag en bevat in hoofdzaak alleen de grafieken uit dit verslag, met een korte begeleidende tekst. Degenen die slechts een globale indruk willen van de toestand en ontwikkelingen in het onderwijs kunnen met deze publicatie volstaan. Zij die een gedetailleerder beeld willen, worden verwezen naar de tabellen van het Statistisch Jaarverslag 1999/00. Hiertoe kan men zich wenden tot de sectie Onderwijsstatistiek van de Directie Onderwijs, Frankrijkstraat 3 (ARUBA), telefoon: (297) 823360, telefax: (297) 838438 en e-mail: [depeduc.aruba@setarnet.aw](mailto:depeduc.aruba@setarnet.aw).

### **Algemeen**

Het aantal leerlingen in het regulier onderwijs (ko-mbo) is in 1999, in vergelijking met het voorgaande schooljaar, met 379 (oftewel 2.0%) gestegen (Fig.1). De grootste groei vond, relatief gezien, plaats in het EPI, sector economie (Fig.2). In 1999 zit zo'n 21 percent van de bevolking op school (Fig.3). Het aantal leerlingen benadert steeds meer de aantallen uit de piekjaren eind '60 en begin '70 (Fig.4). De groei van de schoolbevolking dient deels te worden toegeschreven aan de aanzienlijke vestigingsoverschotten (Fig.5), hetgeen zich weerspiegelt in de herkomst en voertaal van de leerlingen (Fig.6). Echter, het percentage anderstalige leerlingen varieert per schooltype (Fig.7).

Door de uitbreiding van het korps leerkrachten (ko-mbo) van 1019 naar 1045 (Fig.8) is de leerlingen/leerkrachtenratio 18.2 (Fig.9). Het aantal klassen is gestegen van 822 naar 826 (Fig.10); in het basisonderwijs steeg het aantal klassen van 342 naar 344 (Fig.11). In de periode 1987-1999 steeg het aantal klassen van 644 naar 826, een groei van 28.3 percent (Fig.12). Als gevolg van dit alles bedraagt de klassengrootte 22.9, met per schooltype een variatie van 9.2 tot 28.8 (Fig.13).

### **De leerlingen**

Wat het intern rendement van het basisonderwijs betreft, zien we een behoorlijke studievertraging (Fig.14), tot uiting komend in een relatief hoog percentage te oude leerlingen (Fig.15), zodanig zelfs dat slechts 50.0% percent van de leerlingen van de 6de klas op of onder leeftijd is (Fig.16). Wat de doorstroming naar het voortgezet onderwijs betreft, zien we dat van degenen die naar het vo gaan bijna 70 percent voor het avo kiest (Fig.17).

Ook in het voortgezet onderwijs struikelen vele leerlingen onderweg (Fig.18) en aan het eind van de rit (Fig.19): in 1998 slaagde 75 percent (Fig.20). Zowel de examenresultaten (Fig.21-24) als de pakketkeuze (Fig.25-27) in het avo laten een vrij traditioneel beeld zien: de meisjes neigen meer dan de jongens naar de talen en boeken daarin door de bank genomen betere resultaten. De jongens neigen meer dan de meisjes naar de exacte vakken en zijn daarin ook beter. Zoals gewoonlijk vinden we de grootste drop-in in het kleuteronderwijs en de grootste drop-out in het beroepsonderwijs (Fig.28).

### **De leerkrachten**

De vervrouwelijking van het korps zet zich gestaag door (Fig.29), terwijl ook de verdeling van de seksen over de schooltypen het traditionele patroon blijft volgen (Fig.30). Ook de vergrijzing van het korps zet zich gestaag door (Fig.31), ondanks de instroom van jonge (Fig.32), buitenlandse (met name Nederlandse), leerkrachten (Fig.33). Wat het inkomen betreft, zien we de traditionele verschillen tussen de schooltypen (Fig.34) en de seksen (Fig.35). Wat, tenslotte, het verzuim betreft, zien we dat het in 1998 5.31 percent bedroeg. Volgens verwachting was het bij de vrouwen hoger dan bij de mannen (Fig.36) en bij de ouderen hoger dan bij de jongeren (Fig.37).

### **Het IPA**

Ook het Instituto Pedagogico Arubano kent een behoorlijke studievertraging en uitval (Fig.38). Meer dan de APA in het verleden trekt het IPA thans oudere studenten aan (Fig.39). De kosten van het IPA stijgen voortdurend en bedragen in de begroting 2000 zo'n 3.2 miljoen florin (Fig.40).

### **De UA**

Ook de Universiteit van Aruba kent een behoorlijke studievertraging en uitval (Fig. 41/42). Wat de leeftjidsverdeling betreft (Fig.43/44), zien we duidelijke verschillen tussen enerzijds de Juridische Faculteit

en de Financieel-Economische Faculteit en anderzijds de mannen en de vrouwen. Ook de kosten van de UA vertonen een stijgende trend en bedragen in de begroting 2000 zo'n 2.4 miljoen florin (Fig.45).

### **Studie in het buitenland**

De meest gekozen studierichting was ook in 1998 'V: Economische wetenschappen, bedrijfskunde, e.d.' (Fig.46), al zijn er duidelijke verschillen tussen de mannen en de vrouwen (Fig.47/48), die overigens steeds meer hun meerderheid bestendigen (Fig.52). Verder zien we dat Nederland het meest gekozen studieland blijft (Fig.49/50) en hbo het meest gekozen niveau (Fig.51).

### **Het avondonderwijs**

In 1999 daalde het aantal leerlingen van het avondonderwijs met zo'n 5 percent (Fig. 53), met name door de terugloop van het aantal leerlingen van het avond-mavo. In het mavo en havo zijn de vrouwen in de meerderheid; in het technisch onderwijs de mannen (Fig. 54). In het mavo en havo vormen de jongeren een meerderheid (Fig.55), waaruit blijkt dat in de loop van de tijd een verschuiving heeft plaatsgevonden van tweede-kans naar tweede-wegonderwijs.

### **Enseñansa pa Empleo**

In de periode januari-september 1999 namen 1117 personen deel aan de cursussen van Enseñansa pa Empleo: 47.7 percent volgde een taalcursus en 36.4 percent een cursus op het gebied van administratie en management, met name computers (Fig.56). In totaal beëindigde 78.5% de gekozen cursus (Fig.57), met per leerstofgebied een variatie van 71.4 tot 84.0%. Van hen die de gekozen cursus hebben beëindigd, haalde 90.5% een diploma (Fig.58), met per leerstofgebied een variatie van 83.2 tot 93.0%.

### **Het niet-gesubsidieerd onderwijs**

Het aantal leerlingen van de International School of Aruba (ISA) is in 1999 met 6.5% gestegen naar 164; zo'n 40 percent is geplaatst in Grade 1-6 (Fig.59). Het aantal studenten van de Universidat di Aruba (UdA) is in 1999 met 11.0% gestegen naar 212. Zoals gebruikelijk overheerst het onderwijs in de Engelse taal (Fig.60). Het aantal leerlingen van de school van de Faith Revival Center (FRC) is in 1999 met 8.4% gedaald tot 131. Zo'n 40 percent (53) is geplaatst in de kleuterafdeling en in de eerste en tweede klas van de basisschool (Fig.61). Het aantal leerlingen van De Schakel is in 1999 met 4.7% gestegen naar 243. Zo'n 60 percent (146) is geplaatst in groep 1-4 (Fig.62). Het nieuwe Abel Tasmancollege, dat de Nederlandse basisvorming verzorgt, verandert in 1999 van naam (Amerigo Vespucci) en kent twee leerjaren met 15 leerlingen (Fig.63). Echter, vanwege de kleine schaal zal het aan het eind van het schooljaar worden opgeheven.

### **De onderwijsfinanciën**

Het aandeel van het onderwijs in de overheidsbegroting varieert van jaar tot jaar, vooral onder invloed van de schommelingen van het aandeel van het onderwijs in het totaal van de overheidsinvesteringen (kapitaaldienst). Het aandeel in de gewone dienst vertoont een dalende (lineaire) trend (Fig.64). De uitgaven ten behoeve van het onderwijs lopen achter op de economische groei (Fig.65), mede waardoor de kosten per leerling achterblijven op de inflatie. De directe kosten per leerling in vaste florins liggen thans lager dan in de eerste helft van de jaren '80 (Fig.66).

### **Bijlagen**

In de Bijlagen is de volgende informatie van algemene aard over het onderwijs op Aruba opgenomen:

\* Schets van de structuur van het onderwijs op Aruba ingedeeld naar onderwijslagen en schooltypen;

\* Organogram van de Directie Onderwijs;

\* Overzicht van de schoolbesturen van het bijzonder onderwijs;

\* Overzicht van het aantal scholen naar schooltype en schoolbestuur, het aantal leerlingen en leerkrachten naar sekse, het aantal voltijdequivalenten voor wat betreft de leerkrachten en de leerlingen/leerkrachtenratio; het een en ander met vermelding van de cijfers van het voorgaande schooljaar.

Figuur 1  
**Aantal leerlingen: 1986-1999**

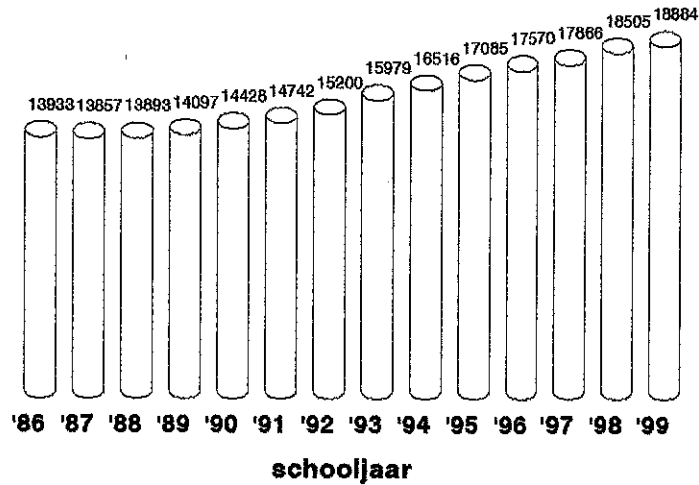

dagscholen, excl. IPA-UA-ISA-FRC-DeSchakel-A.Vespucchi

Figuur 2  
**Groei (%) naar schooltype: 1998 - 1999**

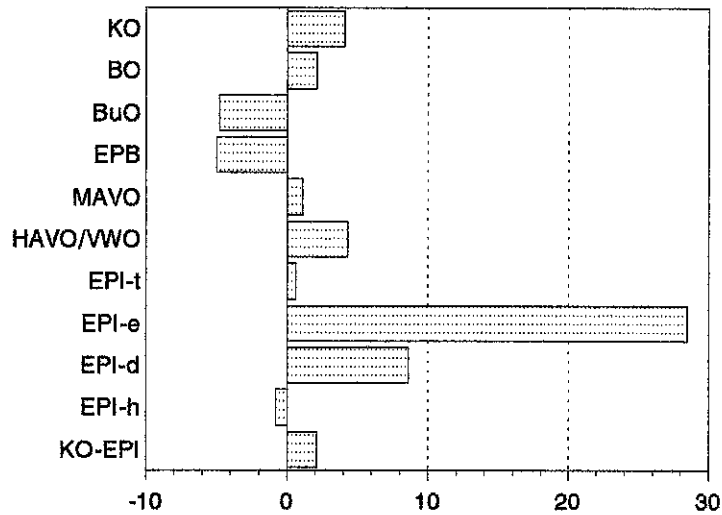

Figuur 3  
**Schoolgaande bevolking 1999**

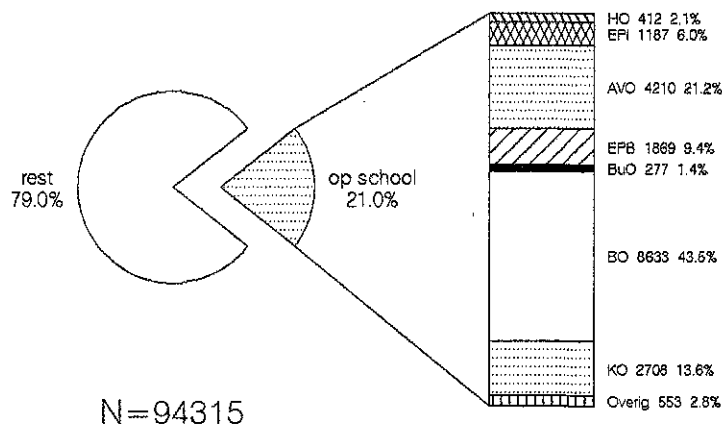

Overig=ISA-FRC-DeSchakel-A.Vespucchi;HO=IPA-UA  
 Bevolking per medio 1999 (CBS)

Figuur 4

# Aantal leerlingen: 1900-1999

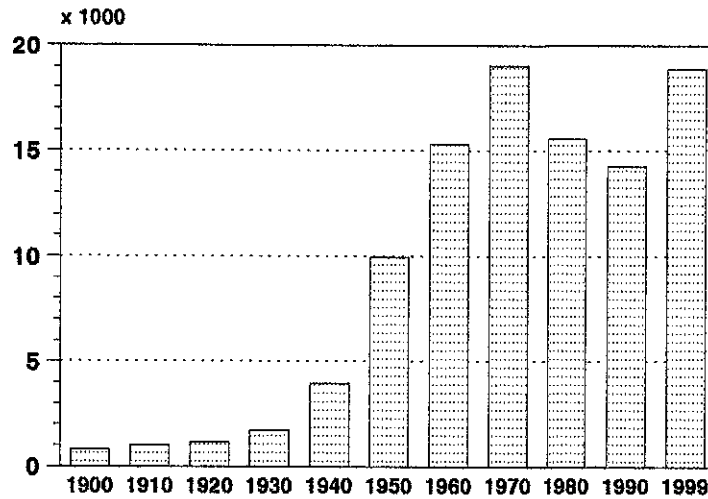

Figuur 5

# Vestiging en vertrek: 1963-1999

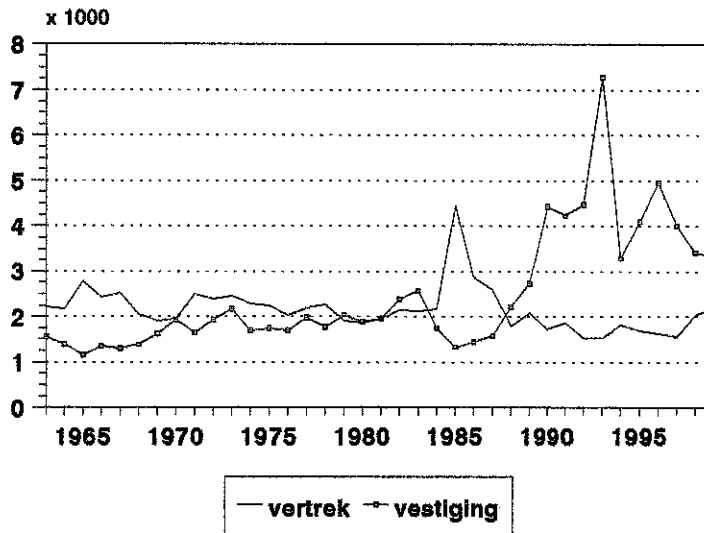

Figuur 6

# Leerlingen naar voertaal thuis

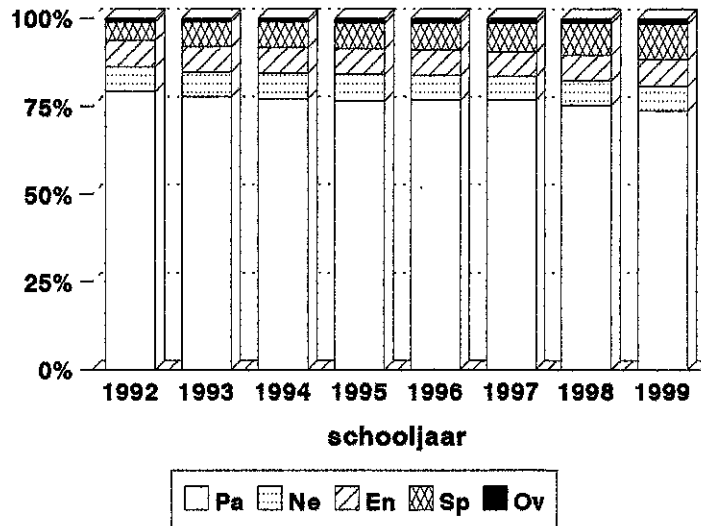

Figuur 7  
**Leerlingen naar schooltype en voertaal thuis: 1999**

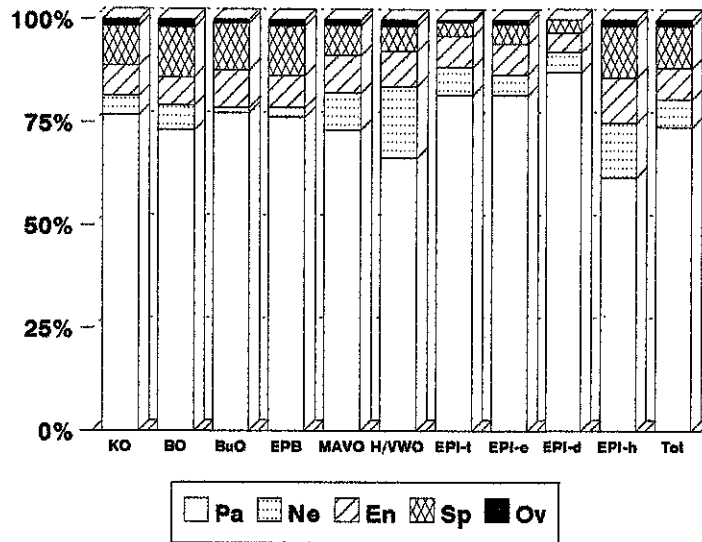

Figuur 8  
**Aantal leerkrachten: 1986-1999**

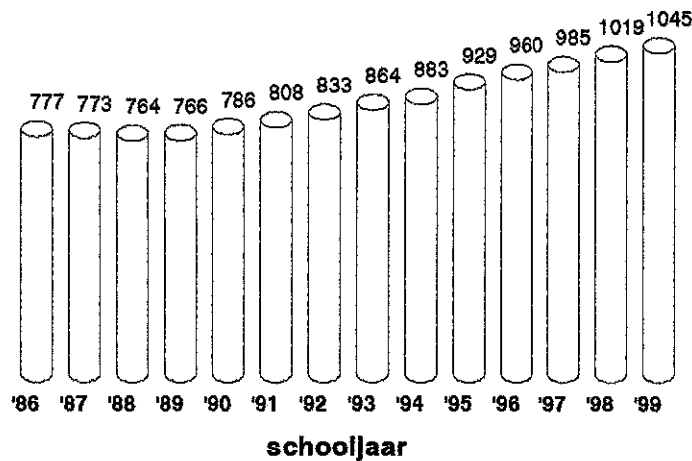

dagscholen, excl. IPA-UA-ISA-FRC-DeSchakel-A.Vespucci

Figuur 9  
**Leerlingen/leerkrachtenratio: 1986-1999**

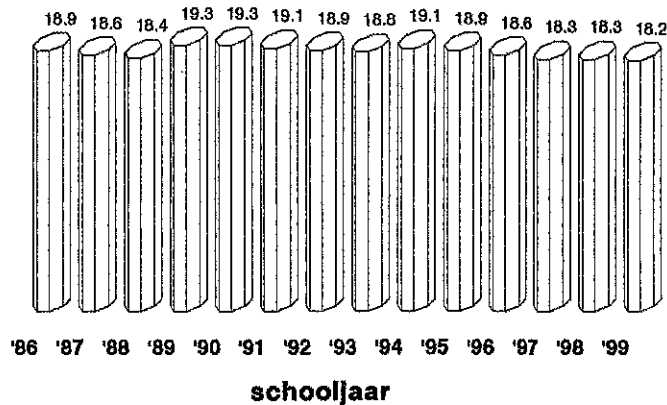

dagscholen, excl. IPA-UA-ISA-FRC-De Schakel-A.Vespucci



**Figuur 10**  
**Aantal klassen: 1998-1999**

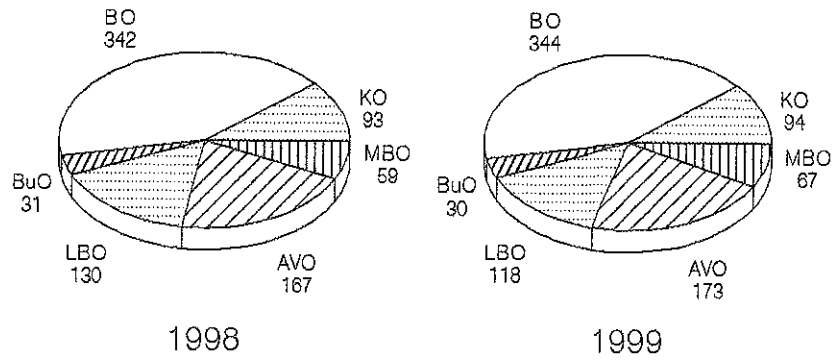

**Figuur 11**  
**Aantal klassen BO: 1998-1999**

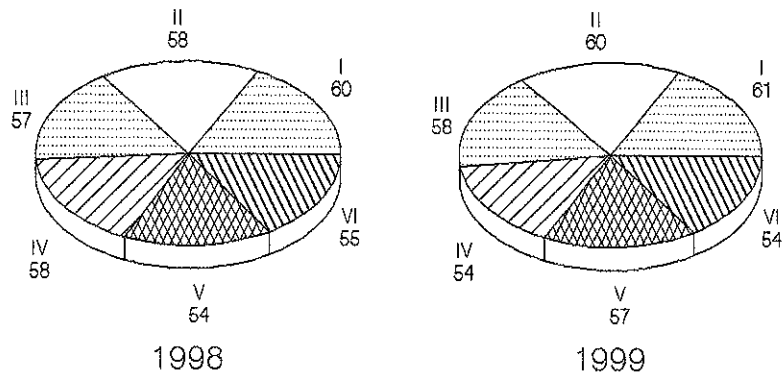

**Figuur 12**  
**Aantal klassen: 1987-1999**

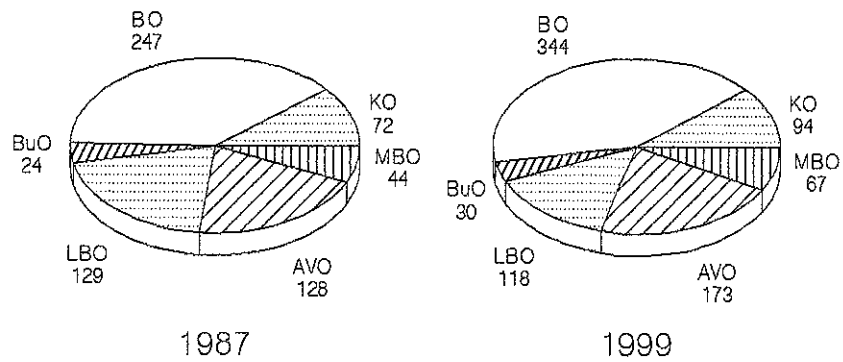

Figuur 13

**Klassengrootte naar schooltype: 1999**

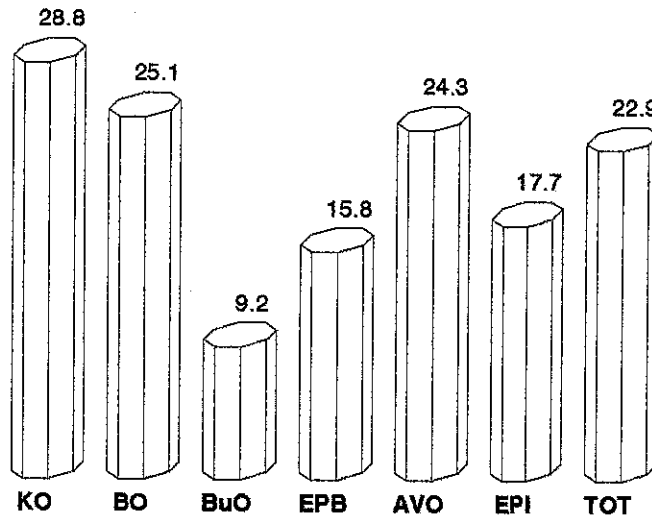

Figuur 14

**BO: leeftijdsverdeling naar leerjaar (%)**

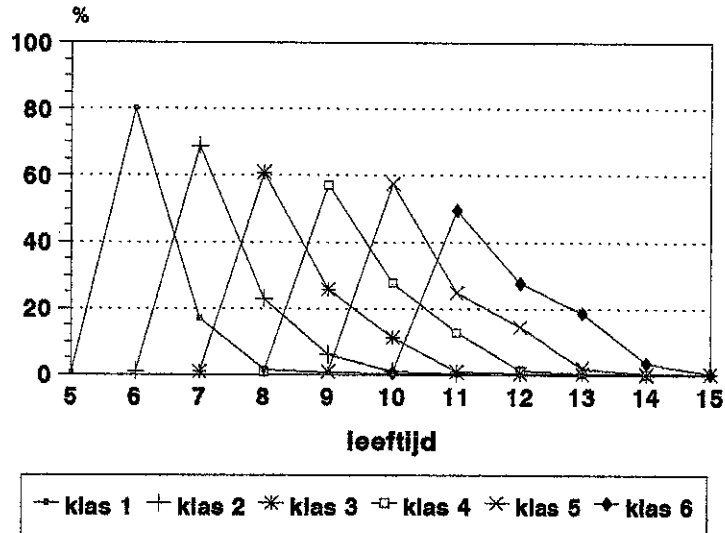

Figuur 15

**BO: te oude leerlingen naar leerjaar (%)**

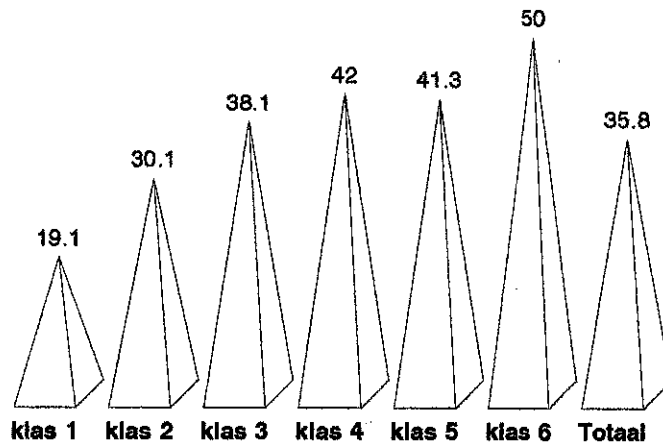

**Figuur 16**  
**BO: leeftijdsverdeling klas 6**

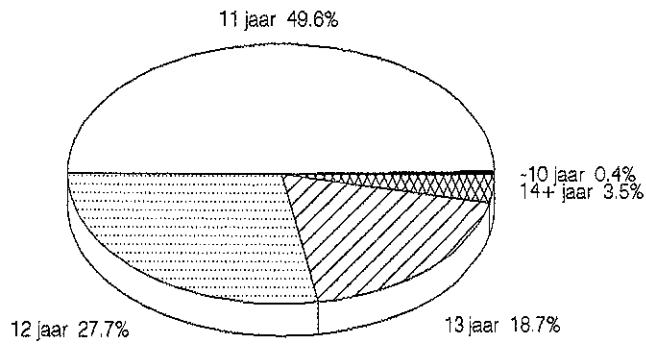

**Figuur 17**  
**Doorstroming BO6 - VO: 1998 - 1999**

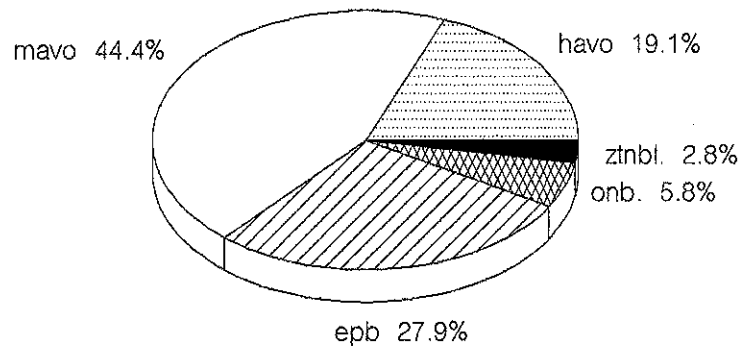

**Figuur 18**  
**Zittenblijvers naar schooltype (%)**

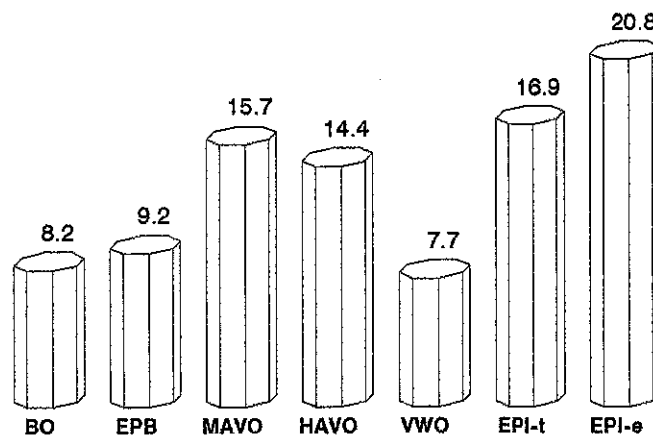

EPI-d en EPI-h kennen geen zittenblijvers

Figuur 19

### Geslaagden naar schooltype en sexe (%) 1998

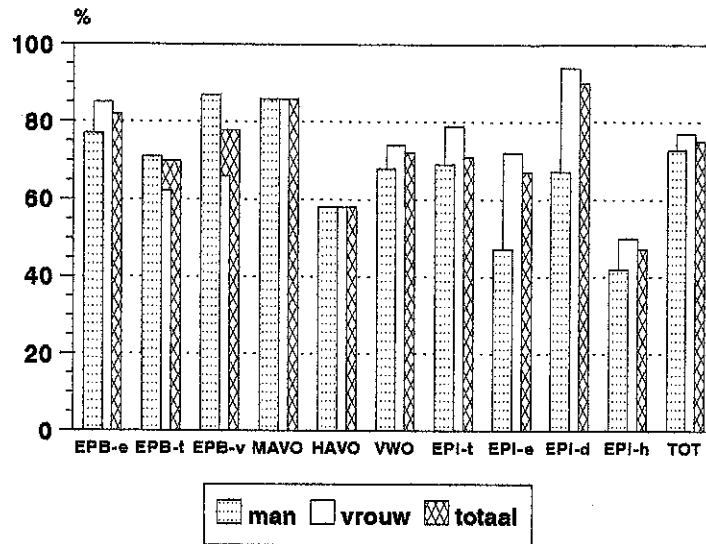

Figuur 20

### Geslaagden VO: 1984-1998 (%)

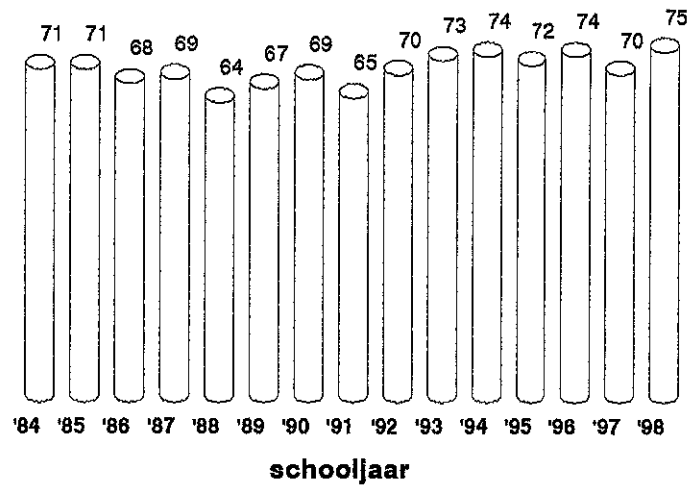

vanaf 1996: incl. AHS/EPI-h

Figuur 21

### Examenresultaten AVO (% vold) 1998

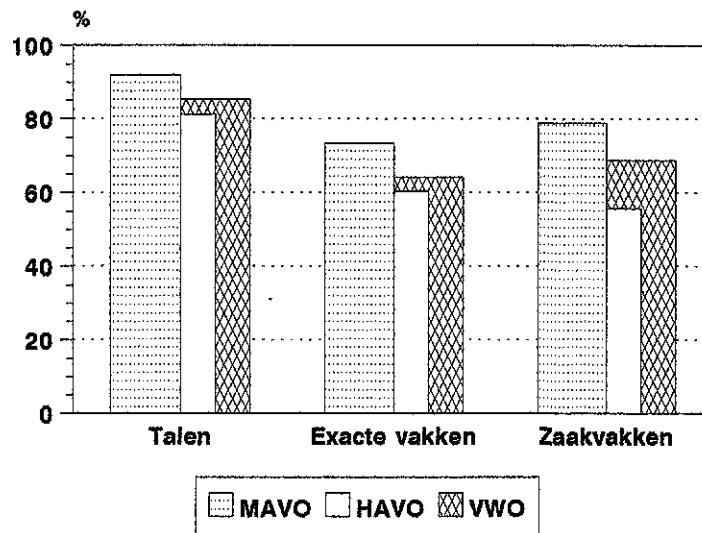

Figuur 22  
**Examenresultaten MAVO naar sexe (% vold) 1998**

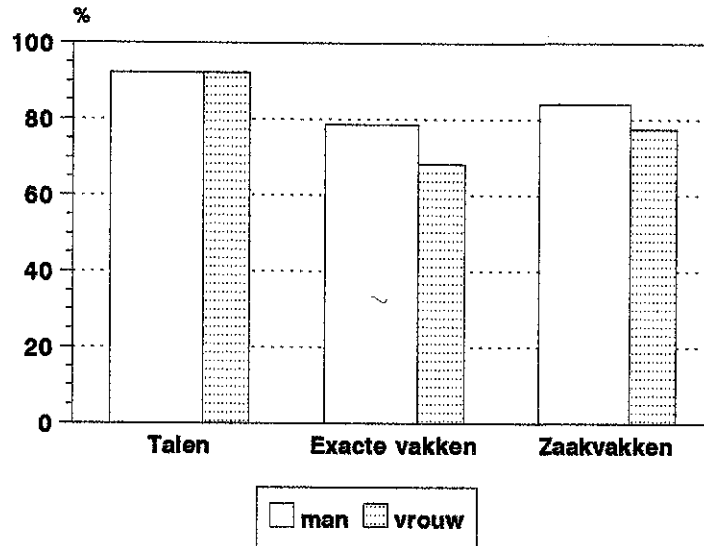

Figuur 23  
**Examenresultaten HAVO naar sexe (% vold) 1998**

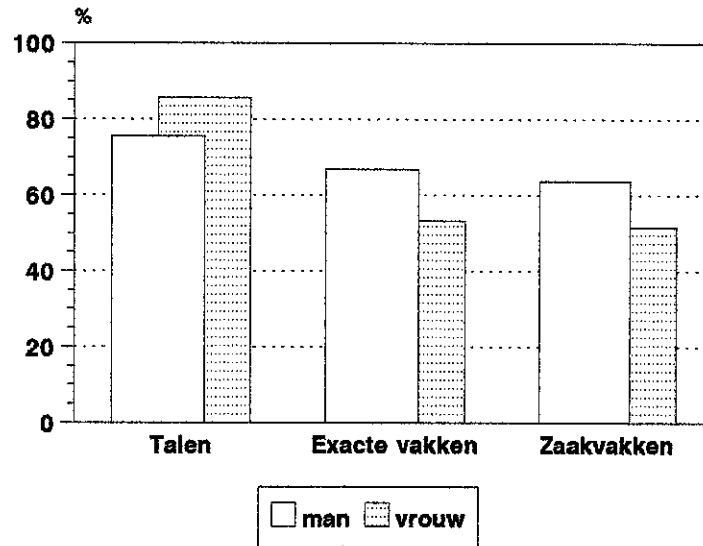

Figuur 24  
**Examenresultaten VWO naar sexe (%vold) 1998**

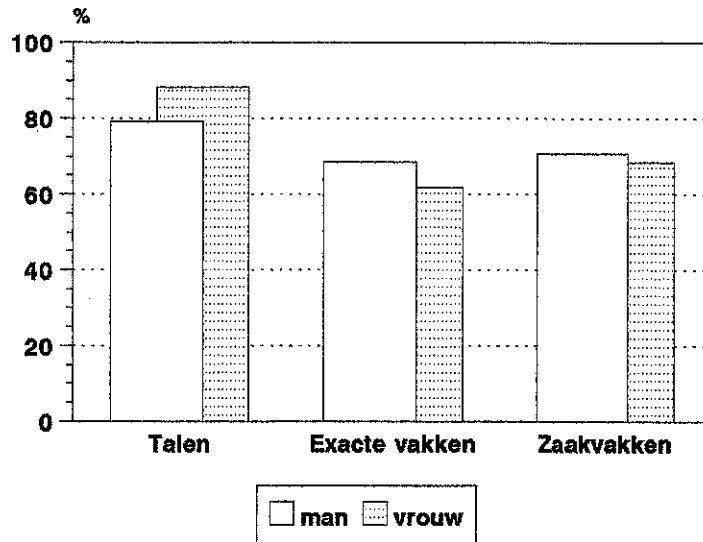

Figuur 25

### MAVO: pakketkeuze naar sexe 1998

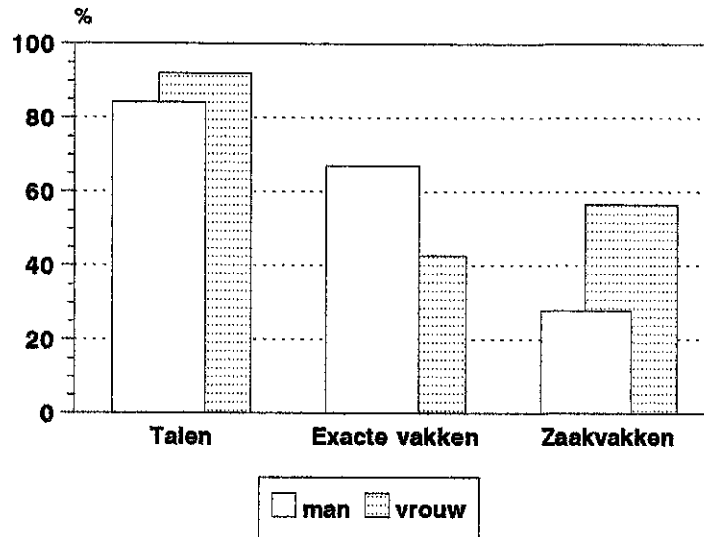

Figuur 26

### HAVO: pakketkeuze naar sexe 1998

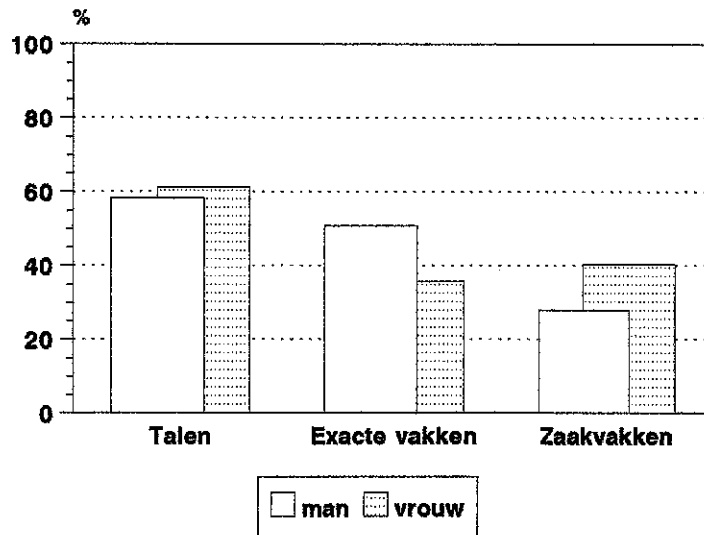

Figuur 27

### VWO: pakketkeuze naar sexe 1998

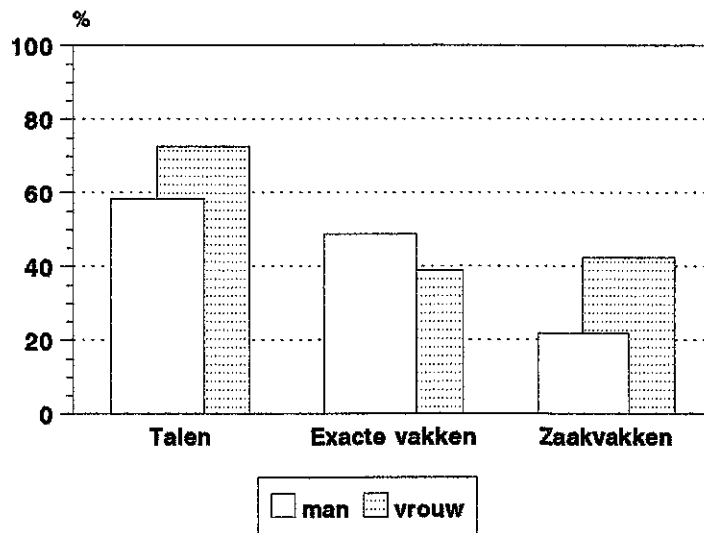

Figuur 28

**Verloop (%) naar schooltype 1998**

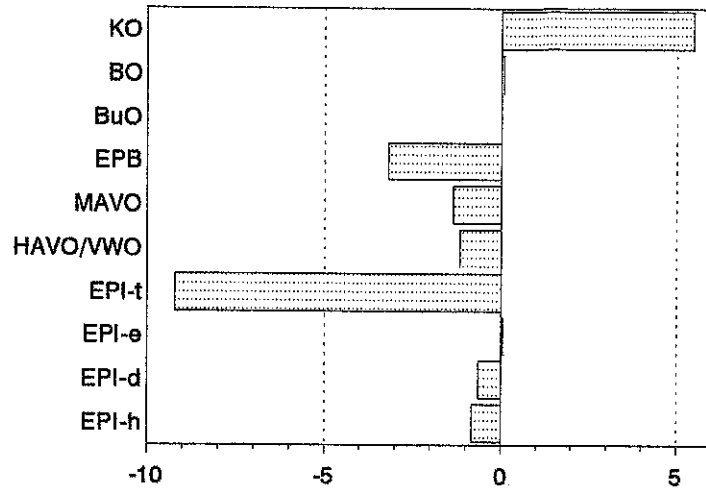

aug. 1998 - jun. 1999

Figuur 29

**Leerkrachten naar sexe: 1985-1999**

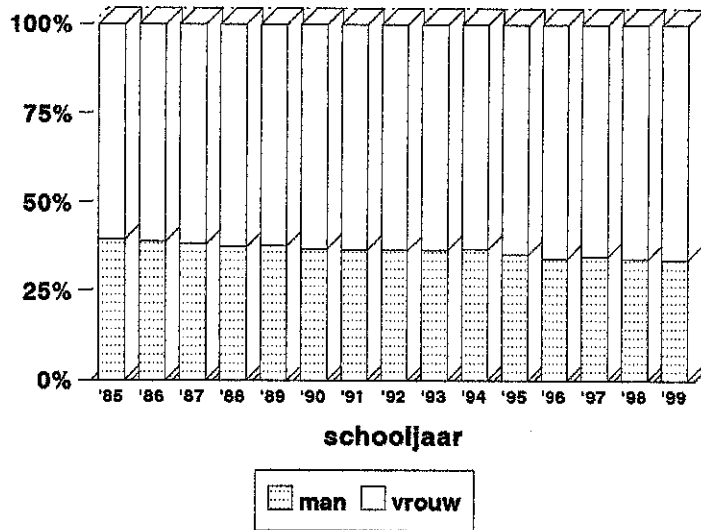

Figuur 30

**Leerkrachten naar sexe en schooltype: 1999**

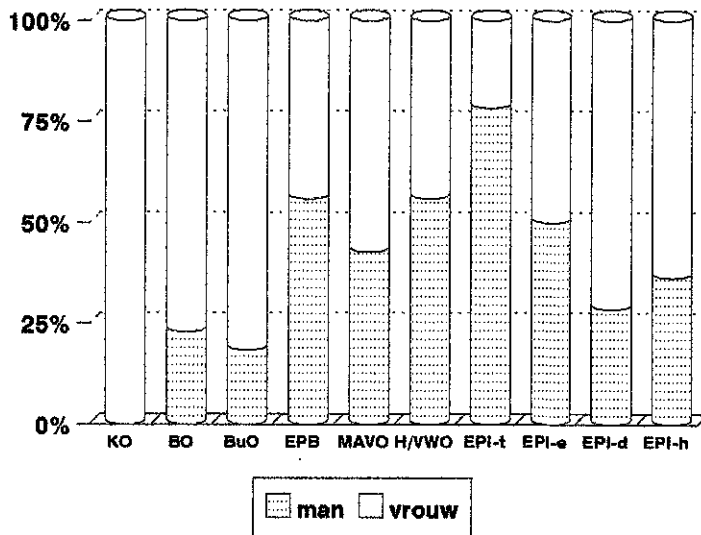

Figuur 31

### Gemiddelde leeftijd leerkrachten: 1985-1999

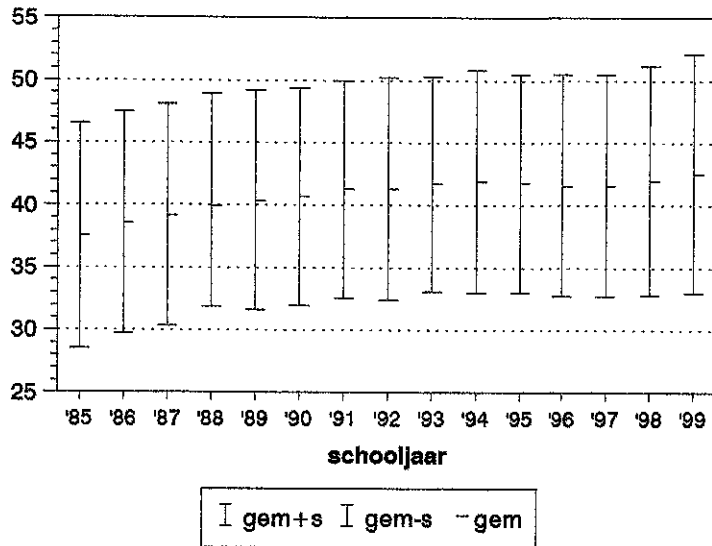

Figuur 32

### Leerkrachten naar leeftijd: 1985-1999

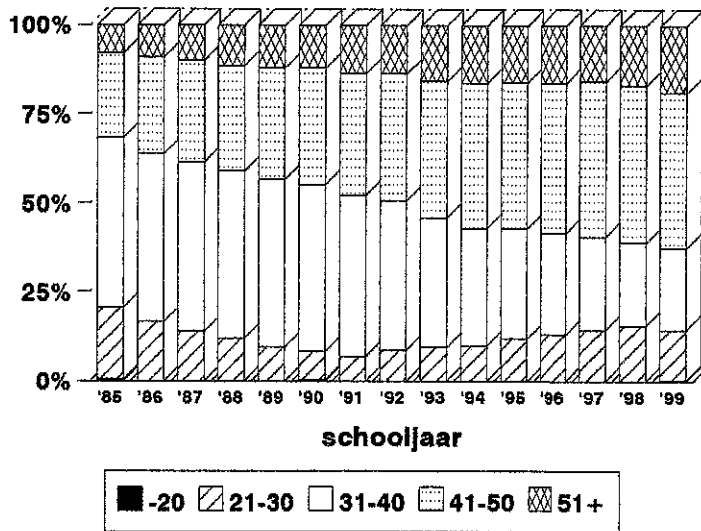

Figuur 33

### Leerkrachten naar herkomst: 1970-1999

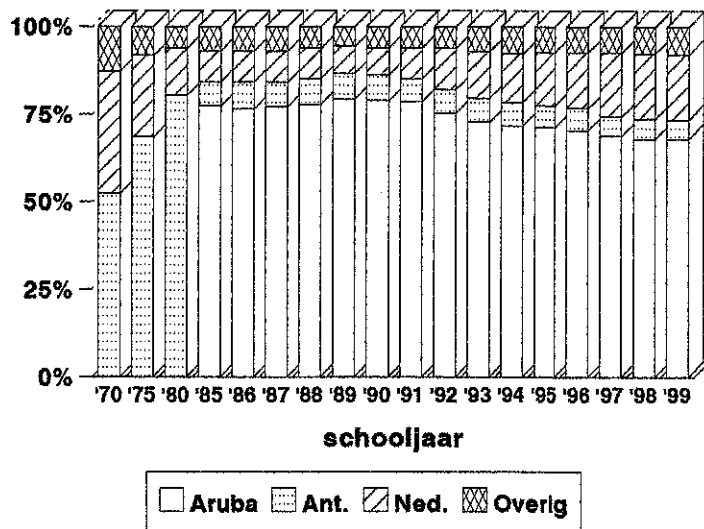



**Figuur 34**  
**Leerkrachten naar schooltype en inkomen: 1999**

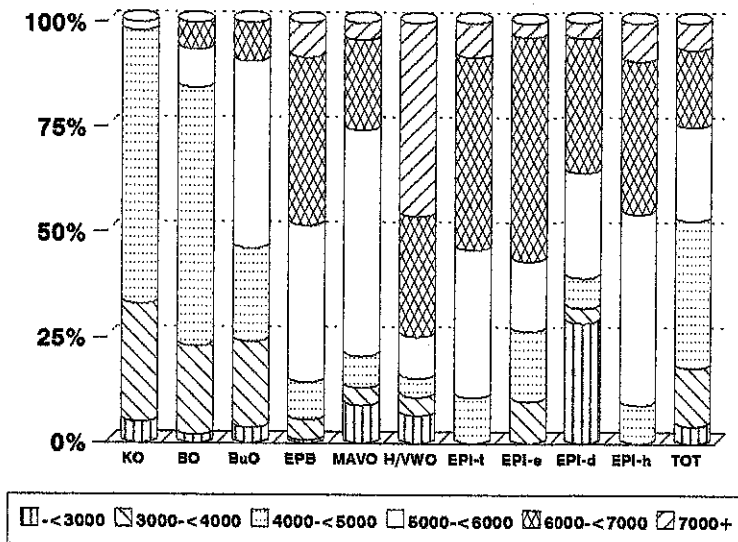

**Figuur 35**  
**Leerkrachten naar sexe en inkomen: 1999**

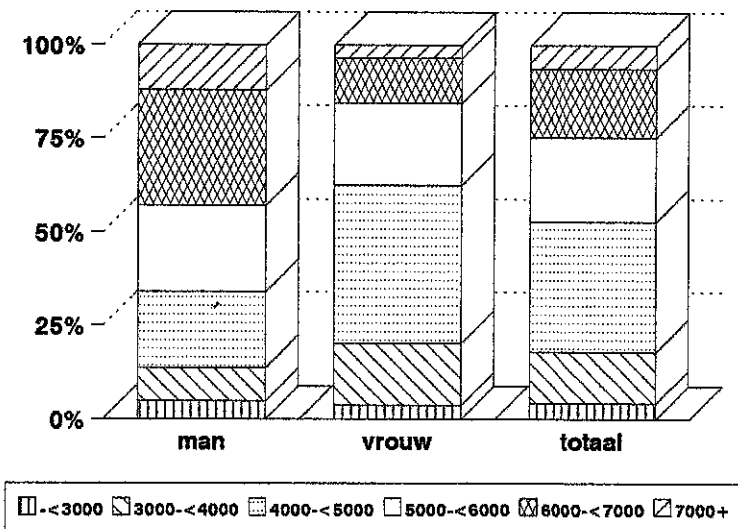

**Figuur 36**  
**Verzuim leerkrachten naar sexe**

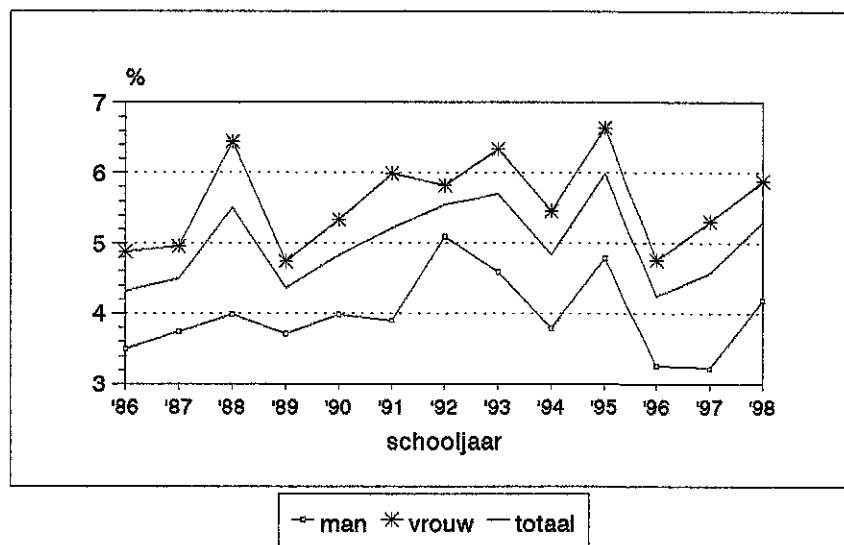

uitz. Pr.Christineschool 1992, MTO 1996

Figuur 37

### Verzuim leerkrachten naar leeftijd

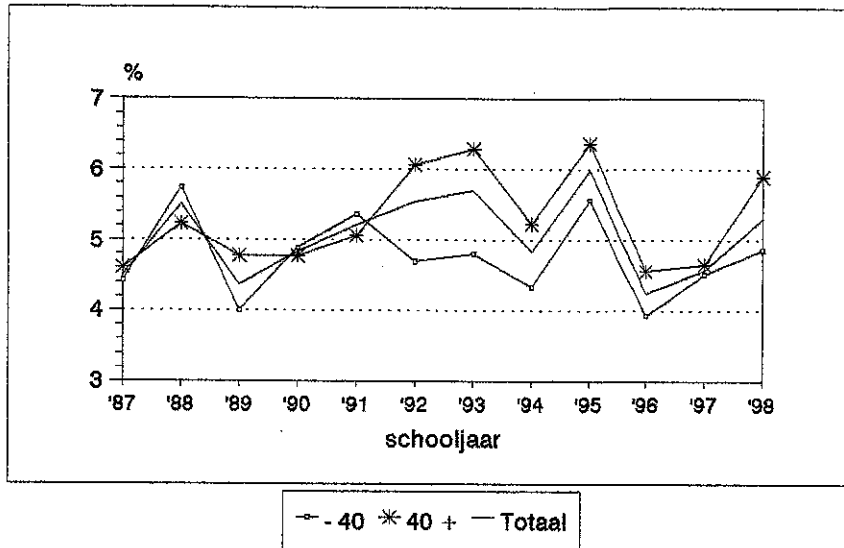

uitz. Pr.Christineschool 1992, MTO 1996

Figuur 38

### IPA: in-, door- en uitstroom

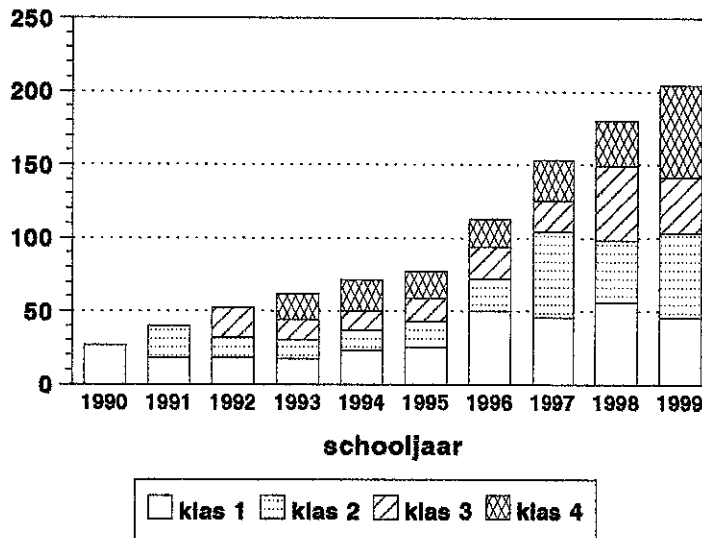

Figuur 39

### Studenten IPA naar leeftijd: 1999

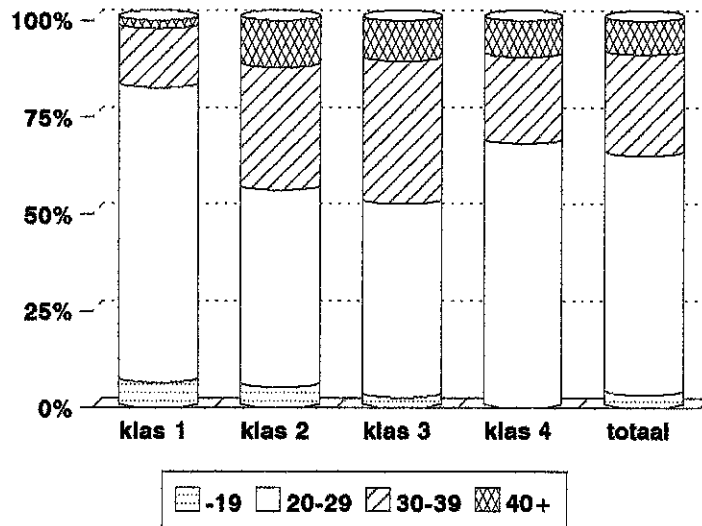

Figuur 40  
**Begroting APA/IPA**

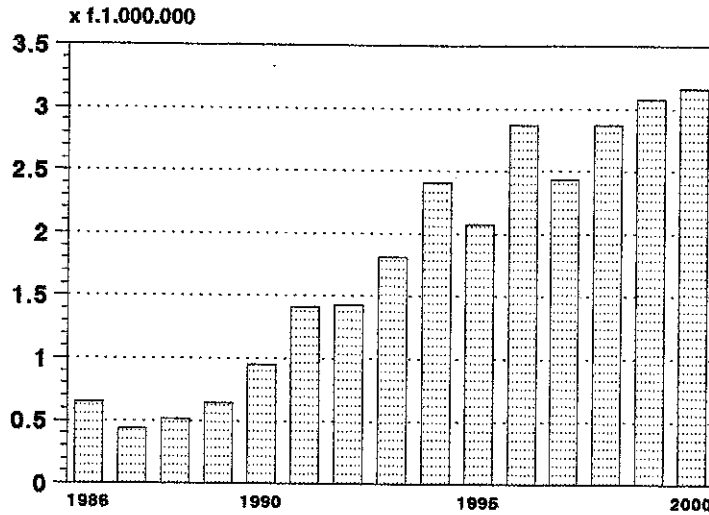

Figuur 41  
**UA: in-, door- en uitstroom**  
 Juridische Faculteit: studenten naar jaar van inschrijving

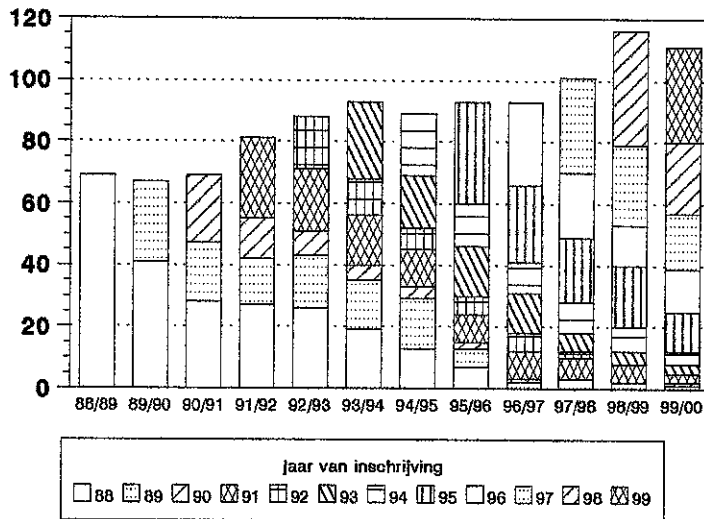

Figuur 42  
**UA: in-, door- en uitstroom**  
 Financieel-Economische Faculteit: studenten naar jaar van inschrijving

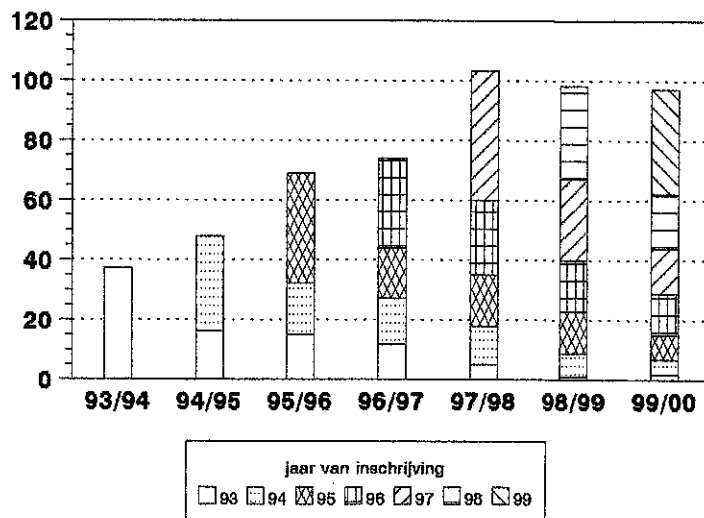

Figuur 43  
**Studenten UA naar leeftijd: 1999**  
 Juridische Faculteit

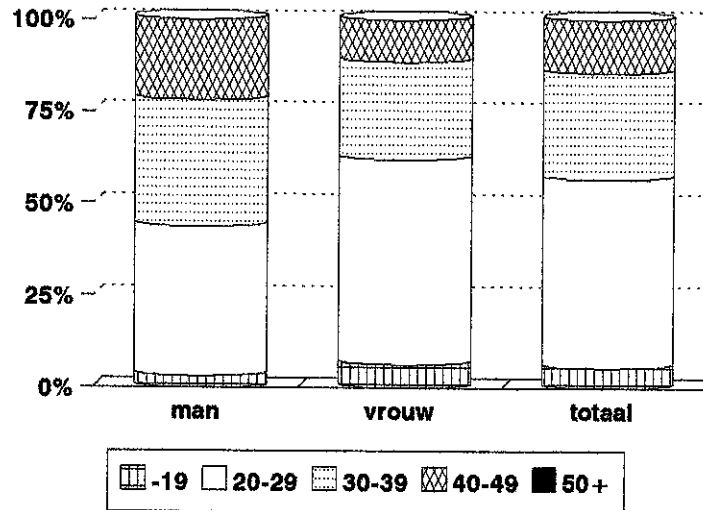

Figuur 44  
**Studenten UA naar leeftijd: 1999**  
 Financieel-Economische Faculteit

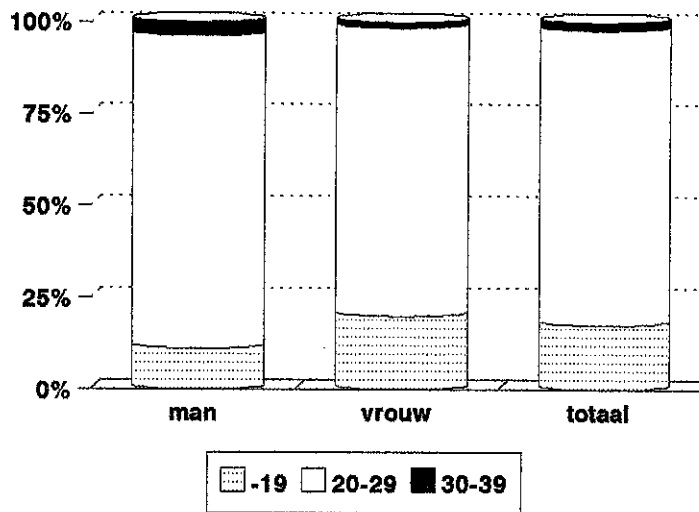

Figuur 45  
**Begroting UA**

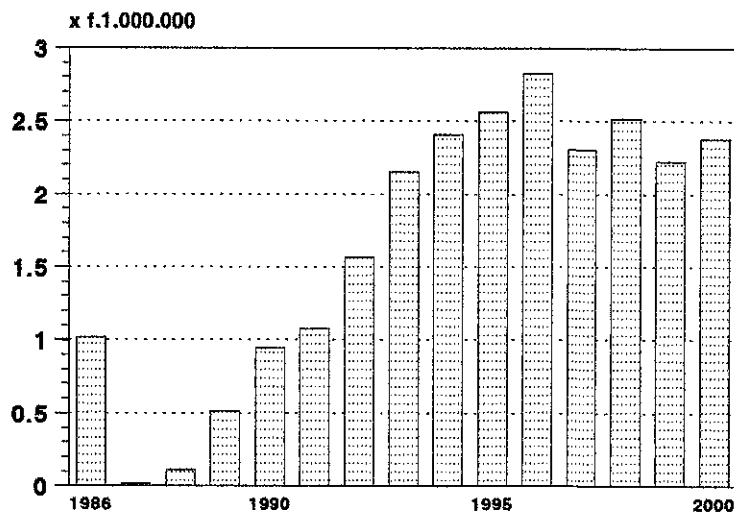

Figuur 46

### Bursalen naar studierichting

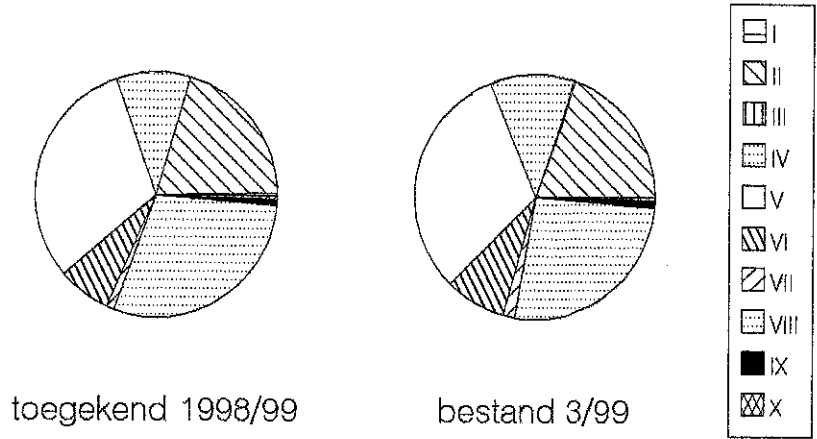

Figuur 47

### Bursalen naar studierichting

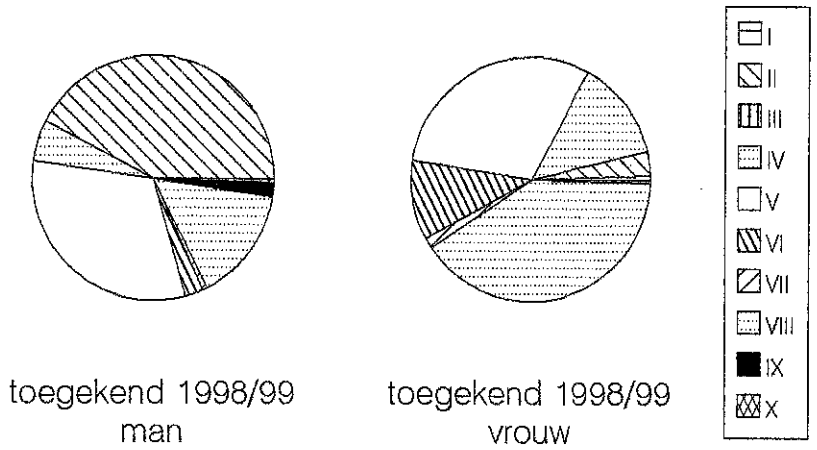

Figuur 48

### Bursalen naar studierichting

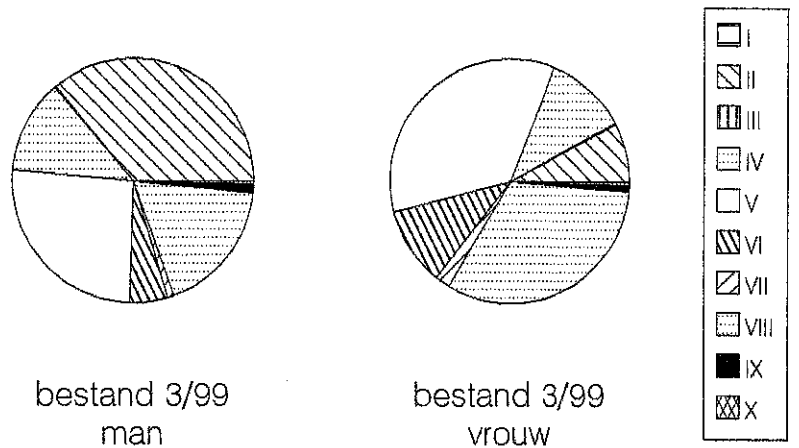

Figuur 49

### Bursalen naar studieland

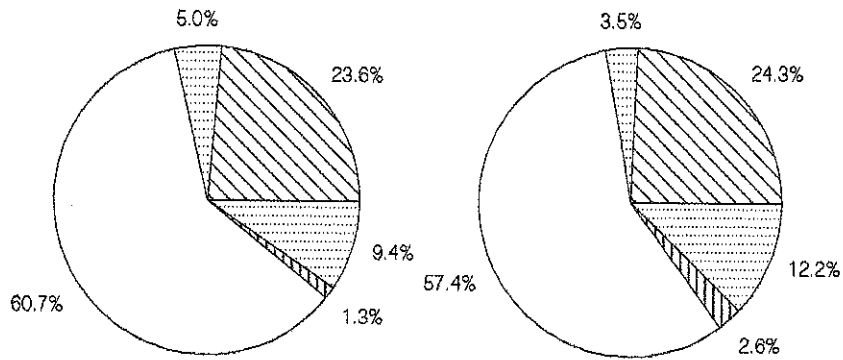

toegekend 1998/99

bestand 3/99

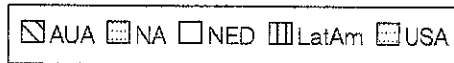

Figuur 50

### Studie in het buitenland: 1985-1998

Aantal toegekende studiefinancieringen naar studieland

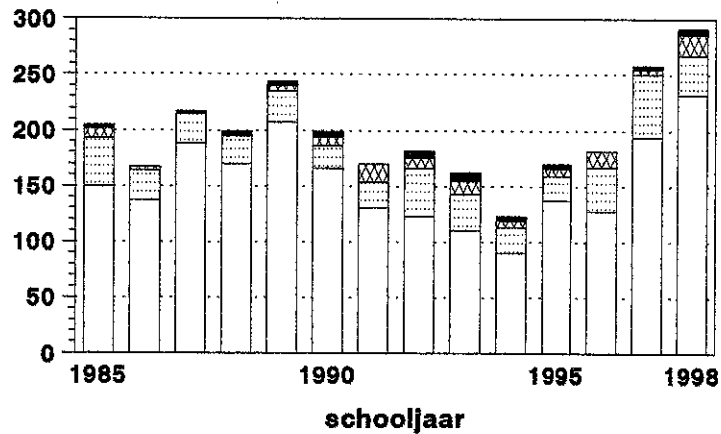

schooljaar



Figuur 51

### Bursalen naar onderwijsniveau

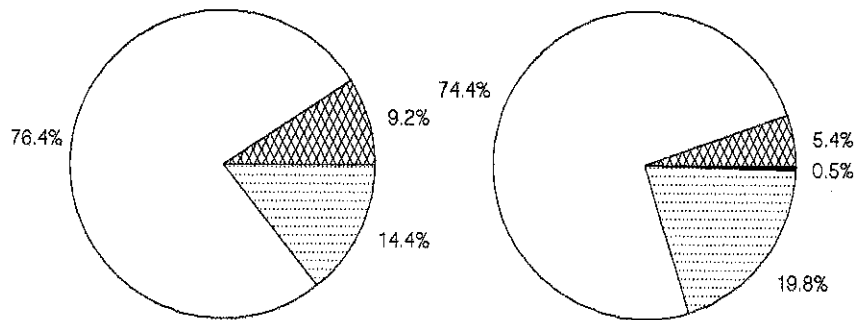

toegekend 1998/99

bestand 3/99

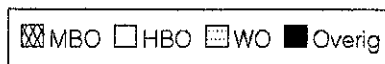

Figuur 52

### Bursalen naar sexe

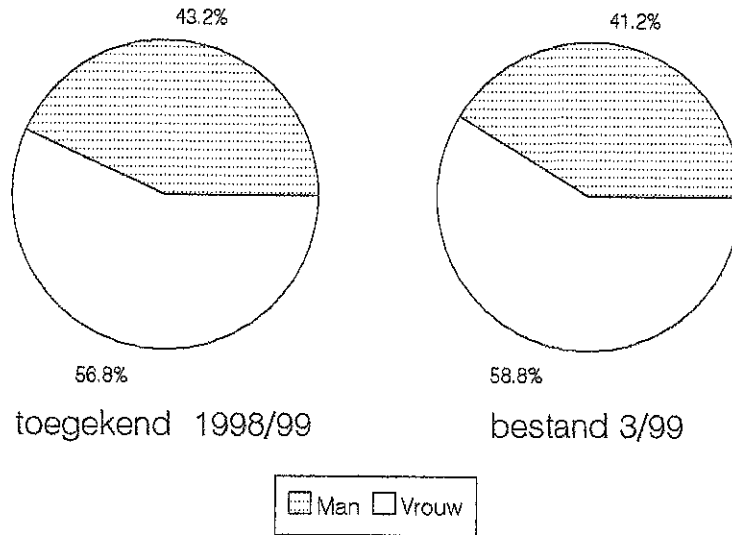

Figuur 53

### Aantal leerlingen avondonderwijs

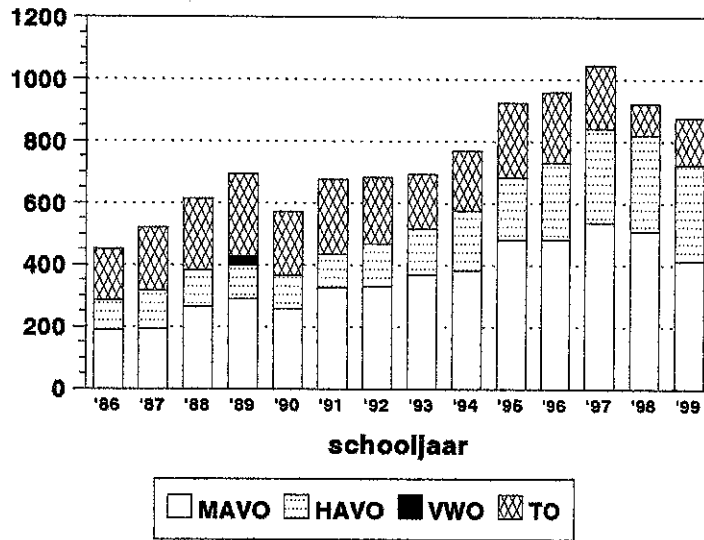

Figuur 54

### Leerlingen avondondwijs naar sexe en schooltype: 1999

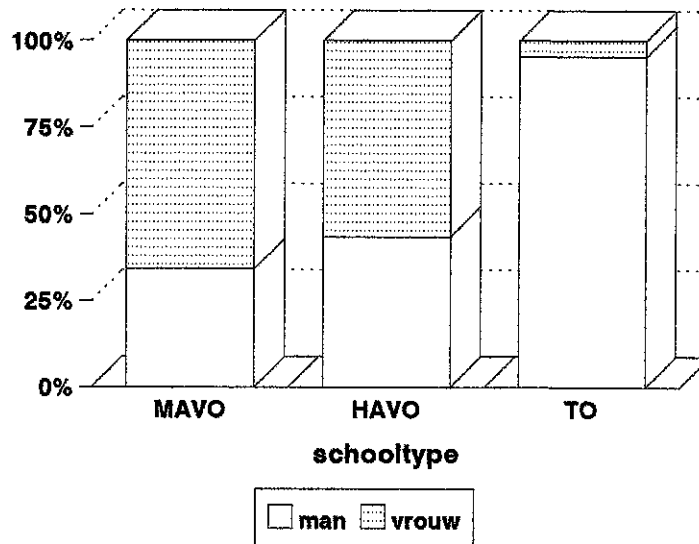

**Leerlingen avondonderwijs naar leeftijd en schooltype: 1999**

Figuur 55

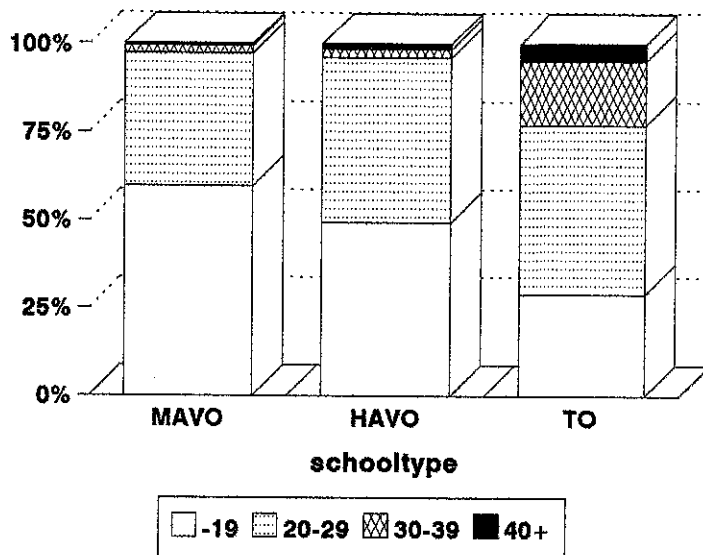

Figuur 56

**EpE: Cursisten naar richting**

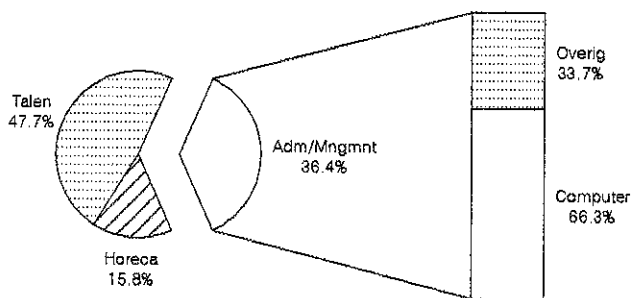

jan-sep 1999

Figuur 57

**EpE: Aantal beëindigd naar richting (%)**

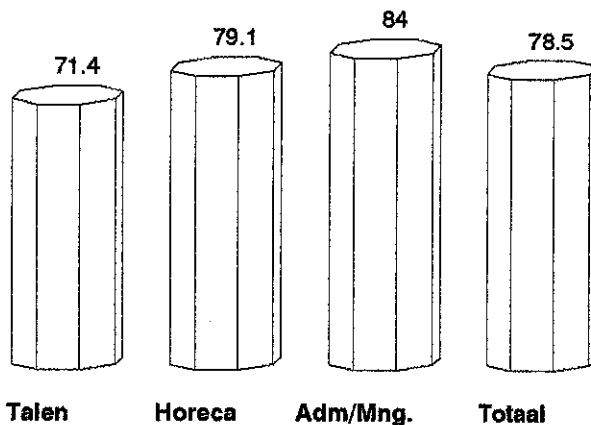

jan-sep 1999



Figuur 58

**EpE: Aantal met diploma naar richting (%)**

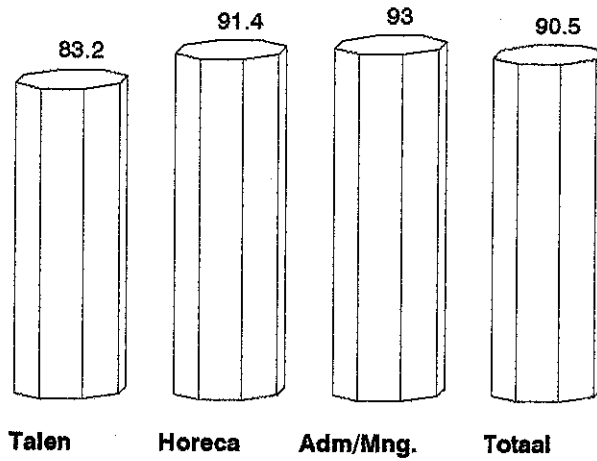

jan-sep 1999

Figuur 59

**Leerlingen ISA naar afdeling**

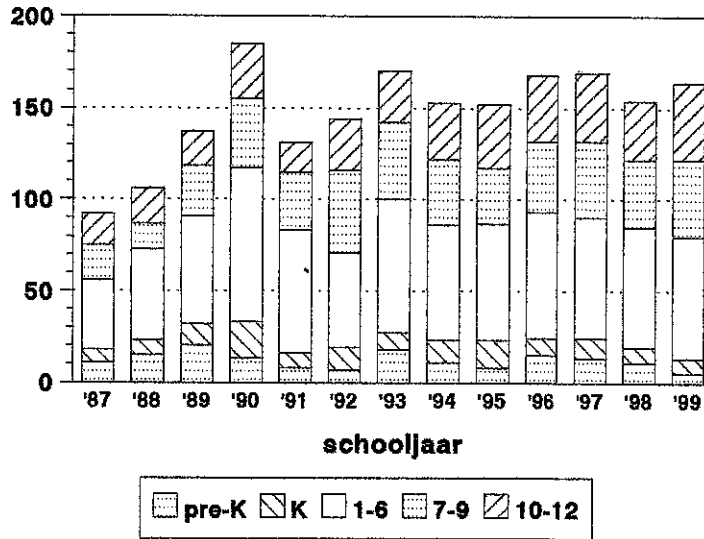

Figuur 60

**Leerlingen UdA naar cursus 1999**

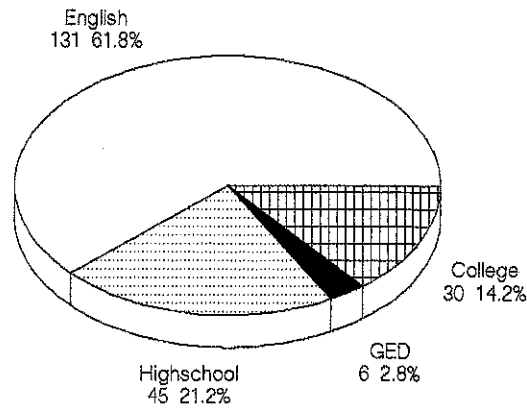

**Figuur 61**  
**Leerlingen FRC naar leerjaar**

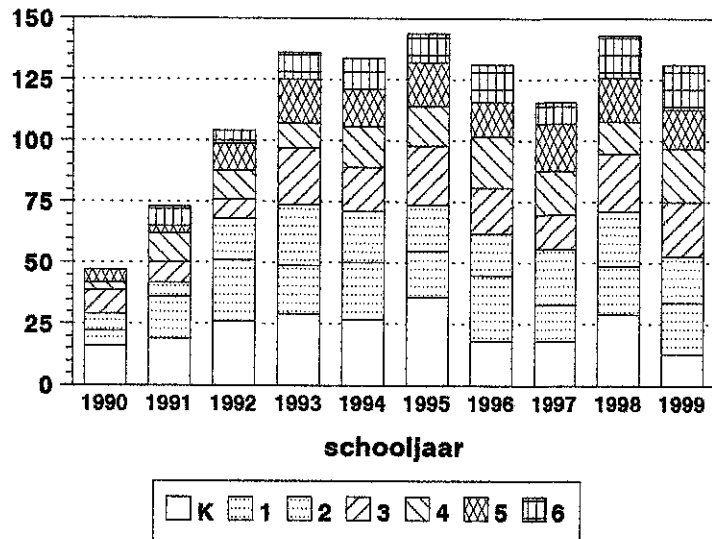

**Figuur 62**  
**Leerlingen De Schakel naar groep**

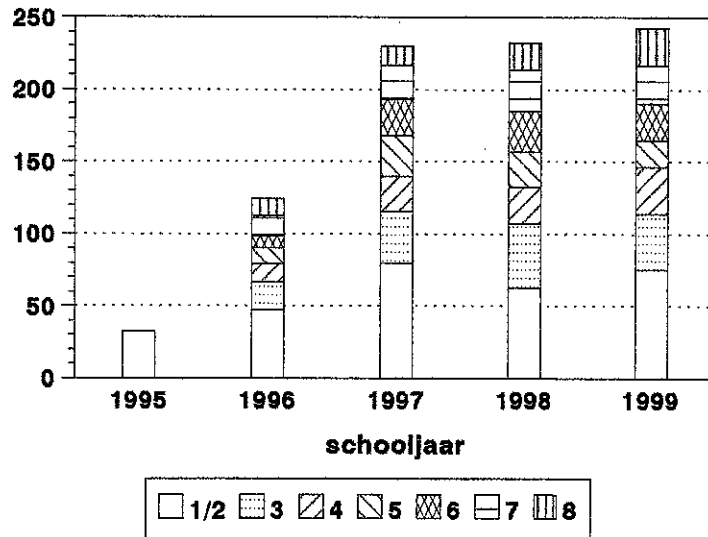

**Figuur 63**  
**Leerlingen Amerigo Vespucci College naar leerjaar**

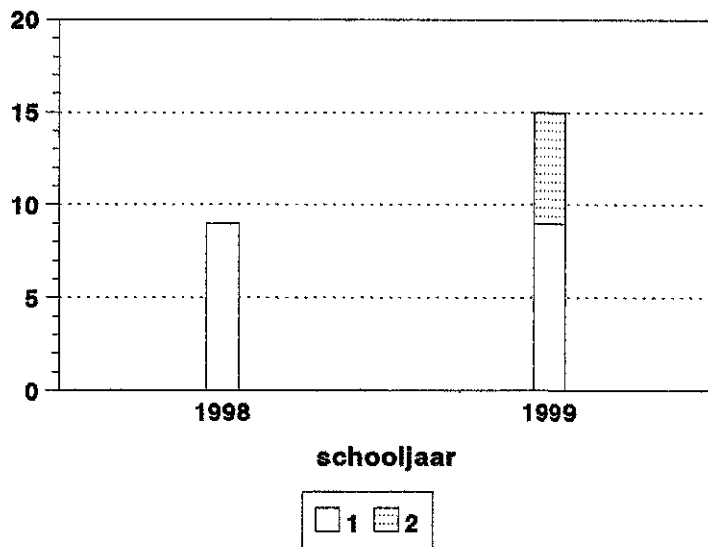

Figuur 64

### Onderwijs- vs. overheidsuitgaven (%)

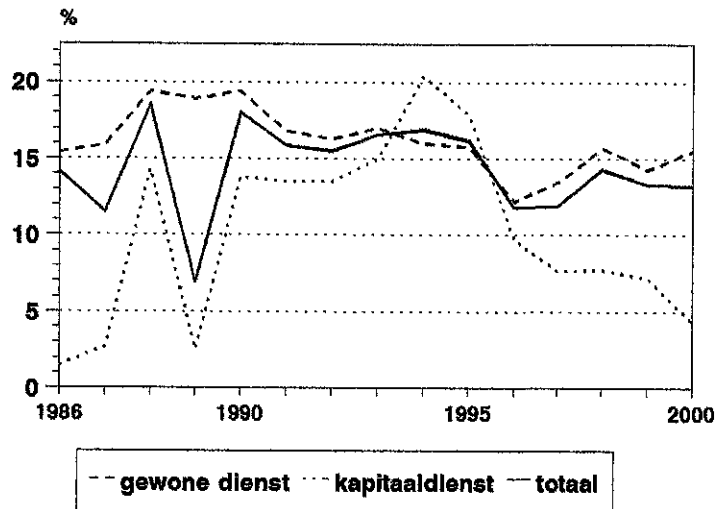

1998: excl. 25.96 milj. kapitaaldienst nog in discussie

Figuur 65

### Onderwijsuitgaven vs. BBP (GDP/PBI)

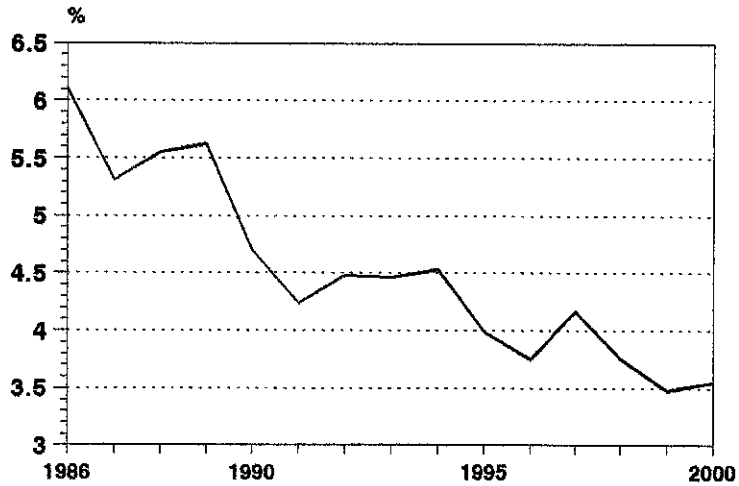

1998: Onderwijs excl. 25.96 milj. kapitaaldienst nog in discussie

Figuur 66

### Globale kosten per leerling, geïndexeerd

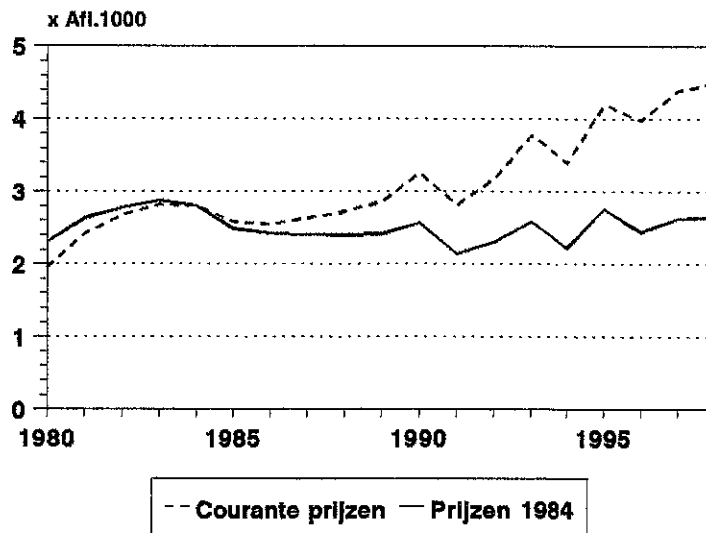

## **Structuur van het onderwijs op Aruba (zie schema)**

Het huidige Arubaanse onderwijs kent de volgende onderwijslagen en schooltypen:

\* de voorschoolse educatie voor de leeftijdsgroep 0 - 3 jaar

\* het kleuteronderwijs voor de leeftijdsgroep 4 - 5 jaar

naast het regulier kleuteronderwijs kent men op Aruba ook het speciaal onderwijs voor zeer moeilijk lerende kleuters aan de Pasadia Bibitopin

\* het basisonderwijs voor de leeftijdsgroep 6 - 11 jaar

naast het regulier basisonderwijs kent men op Aruba ook:

\* het speciaal onderwijs, onderverdeeld in:

- onderwijs voor moeilijk lerende kinderen (MLK)
- onderwijs voor zeer moeilijk lerende kinderen (ZMLK)
- onderwijs voor dove en slechthorende kinderen

\* het voortgezet onderwijs (AVO en LBO) voor de leeftijdsgroep 12 - 15 à 18 jaar onderverdeeld in:

- educacion profesional basico (EPB),  
met de basiscyclus en beroepsyclus en daarnaast de assistentenopleiding  
de beroepsyclus is onderverdeeld in:
  - + sector techniek (T)
  - + sector administratie en economie (A&E)
  - + sector verzorging (V)
- middelbaar algemeen voortgezet onderwijs (MAVO)
- hoger algemeen voortgezet onderwijs (HAVO)
- voorbereidend wetenschappelijk onderwijs (VWO)

\* het post-secundair onderwijs (MBO, HBO, WO) voor de leeftijdsgroep ouder dan 15 à 18 jaar onderverdeeld in:

- educacion profesional intermedio (EPI)
  - + sector tecnico (T)
  - + sector salubridad & servicio (S&S)
  - + sector horeca (H)
  - + sector economico (E)
- de opleiding voor onderwijsgeevenden (IPA)
- de Universiteit van Aruba (UA), met de Juridische Faculteit (JF) en de Financieel Economische Faculteit (FEF)

- de volwasseneneducatie voor schoolverlaters van 15 jaar en ouder

Zowel de voorschoolse educatie als het merendeel van de volwasseneneducatie vallen buiten de onderwijswetgeving en het toezicht en de zorg van de Directie Onderwijs.

# ORGANOGRAM DIRECTIE ONDERWIJS

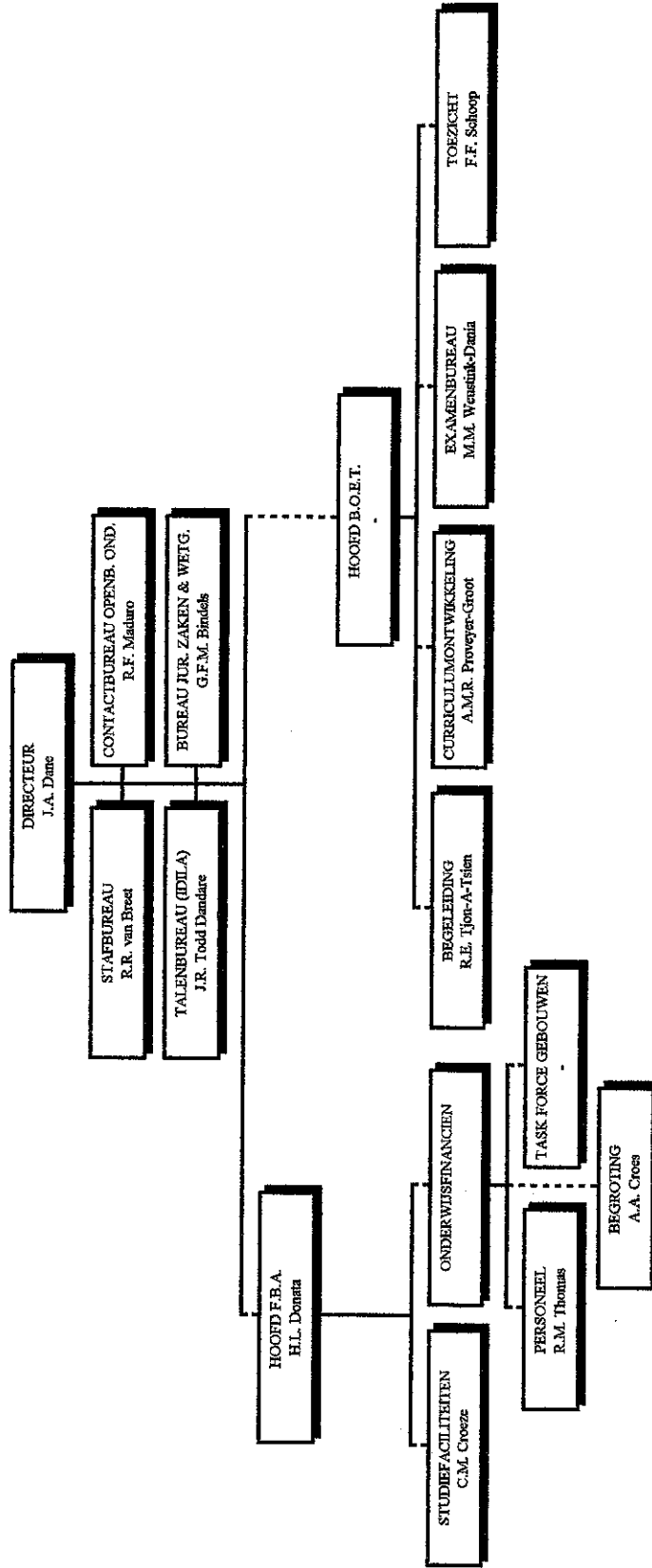

Gegevens omtrent de besturen van het bijzonder onderwijs

College van Curatoren van de Universiteit van Aruba

President-Curator - de heer mr. A.L. Nicolaas  
Contactpersoon - de heer mr. drs. P. Pronk  
Postadres - J.E. Irausquinplein 4/Postbus 5, Oranjestad  
Telefoon/Fax - 823901/831770

Fundacion Universidat di Aruba

Voorzitter - mevrouw L. Thomson  
Contactpersoon - mevrouw L. Thomson  
Postadres - Dr. Schaepmanstraat, San Nicolas  
Telefoon/Fax - 845287/-

Stichting Volle Evangelie Onderwijs

Voorzitter - mevrouw R.V. Essed-Alberga  
Contactpersoon - mevrouw R.V. Essed-Alberga  
Postadres - Rooi Afo nr. 10  
Telefoon/Fax - 851230/-

Foundation International School of Aruba

Voorzitter - de heer E. Henriquez  
Contactpersoon - de heer D. Klumpp  
Postadres - I.S.A., Cero Colorado  
Telefoon/Fax - 845365/847341

Stichting Avondonderwijs Aruba

Voorzitter - de heer mr. Ch. Lejuez  
Contactpersoon - de heer mr. Ch. Lejuez  
Postadres - Pos Abao # 46  
Telefoon/Fax - 833303/833313

Stichting Basisonderwijs Combina

Voorzitter - de heer T. den Outer  
Contactpersoon - de heer T. den Outer  
Postadres - Boegoeroei # 7-B  
Telefoon/Fax - 871583/871582

Stichting de Geestelijk Gehandicapte

Voorzitter - mevrouw C. van den Berg-de Freitas  
Contactpersoon - de heer A.D. Werleman  
Postadres - Piedra Plat nr. 86-A/Postbus 314  
Telefoon/Fax - 853806;858767/851580

Stichting Educacion Profesional Basico

Voorzitter - mevrouw F.M. Frank  
Contactpersoon - de heer H.B.A. Weustink  
Postadres - Santa Cruz # 42  
Telefoon/Fax - 857780;857781/855982

Stichting voor Slechthorenden Aruba (SSA)

Voorzitter - de heer H.R. Theysen  
Contactpersoon - de heer H.R. Theysen  
Postadres - Engelandstraat nr. 15  
Telefoon/Fax - 831016/834627

Stichting Katholiek Onderwijs Aruba

Vice-Voorzitter - de heer R.O. Acosta  
Contactpersoon - mevrouw V.M. Peterson  
Postadres - Copernicusstraat nr. 11  
Telefoon/Fax - 821848/820780

Stichting Middelbaar Onderwijs Aruba

Voorzitter - de heer drs. A. Ringeling  
Contactpersoon - mevrouw G. Kelly  
Postadres - Vondellaan nr. 14  
Telefoon/Fax - 831265/831257

Stichting Nederlands Middelbaar Onderwijs Aruba

Voorzitter - de heer R. van der Velde  
Contactpersoon - mevrouw I. Riko  
Postadres - Caya Frere Bernardinus # 12, Paradijswijk  
Telefoon/Fax - 889821;889819/-

Stichting Onderwijs van de Advent Zending Aruba

Voorzitter - de heer E. Presentacion  
Contactpersoon - mevrouw A. Carty-Hooker  
Postadres - Pos Chiquito # 271-C  
Telefoon/Fax - 874300 ext. 135;848485/-

Stichting Protestants Christelijk Onderwijs Aruba

Voorzitter - de heer F.P. Meyer  
Contactpersoon - de heer M.H.A. Jeffrey  
Postadres - Pedro Gallegostr. # 23-B/Postbus 491, O'stad  
Telefoon/Fax - 820288/839330

Overzicht van het aantal scholen (per schooltype en schoolbestuur), aantal leerlingen en leerkrachten (naar sexe), voltijdequivalenten en leerlingen-leerkrachtenratio's met de betreffende gegevens van het voorafgaand schooljaar

	aantal scholen		aantal leerlingen						aantal leerkrachten						volt. eq.	ln/kr.t. ratio
	1-9-98		1-9-99		1-9-98		1-9-99		1-9-98		1-9-99					
	M	V	T	M	V	T	M	V	T	M	V	T				
<b>Kleuteronderwijs</b>	1-9-98	1-9-99														
Openbaar	4	4	241	213	454	274	238	512	19	19	19	19	19	19	19	26.95
S.K.O.A.	16	16	1004	1000	2004	1050	1006	2056	73	73	73	75	75	75	74.91	27.45
S.O.A.Z.A.	1	1	10	11	21	11	10	21	1	1	1	1	1	1	1	21.00
S.P.C.O.A.	2	2	61	61	122	66	54	119	5	5	5	5	5	5	5	23.80
Sub.totaal	23	23	1316	1285	2601	1400	1308	2708	0	98	98	100	100	100	99.91	27.10
<b>Basisonderwijs</b>																
Openbaar	5	5	713	696	1409	754	732	1486	11	60	71	9	64	73	73.85	20.12
S.K.O.A.	26	26	3311	3247	6568	3380	3295	6675	80	226	306	82	229	311	306.94	21.75
S.P.C.O.A.	2	2	262	227	489	247	225	472	1	19	20	2	18	20	20.13	23.45
Sub-totaal	33	33	4286	4170	8456	4381	4252	8633	92	305	397	93	311	404	400.92	21.53
<b>Speciaal onderwijs</b>																
F.E.P.O.	1	1	9	8	17	6	8	14	1	13	14	1	12	13	13	1.08
Openbaar	1	1	89	54	143	89	51	140	3	17	20	3	17	20	19.38	7.22
S.G.G.	1	1	22	19	41	27	15	42	3	6	9	3	7	10	10	4.20
S.K.O.A.	1	1	59	31	90	59	22	81	2	9	11	3	8	11	10.16	7.97
Sub-totaal	4	4	179	112	291	181	96	277	9	45	54	10	44	54	52.54	5.27
<b>L.B.O.</b>																
S.E.P.B.	1	1	1216	717	1933	1196	673	1869	84	64	148	81	64	145	159.34	11.73
excl. Lto-afbouw			35		35											
Sub-totaal	1	1	1251	717	1968	1196	673	1869								
<b>M.A.V.O.</b>																
Openbaar	2	2	224	343	567	239	342	591	11	20	31	12	19	31	31.22	18.61
S.K.O.A.	5	5	667	866	1523	695	844	1539	39	47	86	41	47	88	85.75	17.95
S.P.C.O.A.	2	2	189	206	395	207	185	392	8	16	24	9	17	26	21.38	18.33
Sub-totaal	9	9	1080	1405	2485	1141	1371	2512	58	83	141	62	83	145	138.35	18.16
<b>H.A.V.O./V.W.O.</b>																
S.M.O.A.	1	1	644	984	1628	657	1041	1698	50	31	81	51	40	91	91.78	18.50
<b>M.B.O.</b>																
Openbaar	1	1	559	517	1076	599	588	1187	54	46	100	56	50	106	94.85	12.51
w.v. Sector DGO			12	139	151	17	147	164	9	20	29	8	20	28	19.88	8.25
Sector Horeca			57	64	121	57	63	120	4	5	9	4	7	11	9.91	12.11
Sector Techniek			417	50	467	417	53	470	28	8	36	29	8	37	37.47	12.54
Sector Economie			73	264	337	108	325	433	13	13	26	15	15	30	27.59	15.69
<b>TOTAAL</b>	72	72	9315	9190	18505	9555	9329	18984	347	672	1019	353	692	1045	1037.69	18.20



