

Het Onderwijs op Aruba 1991 - 1992

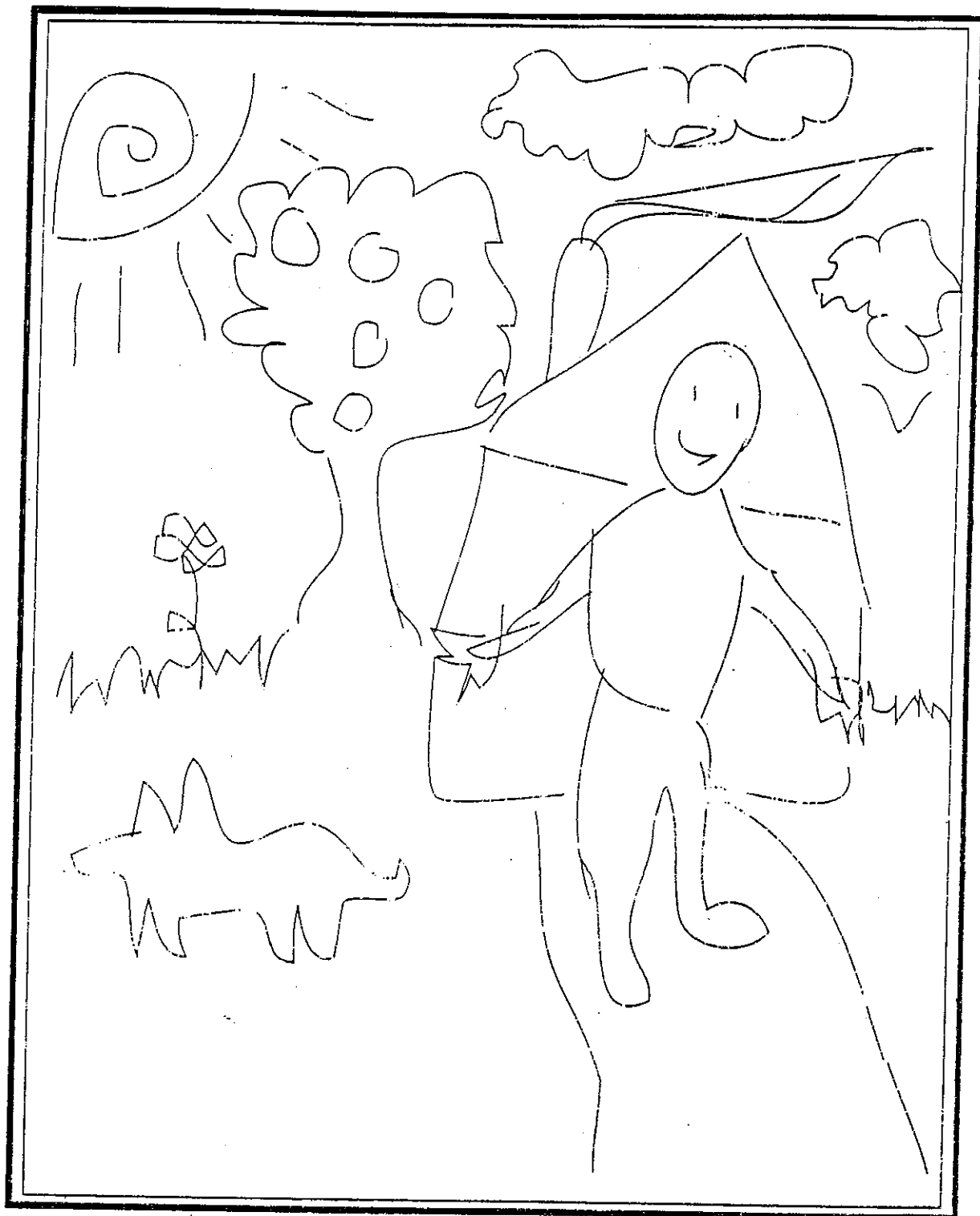

Statistisch Jaarverslag

Samengesteld

door de Sektie Onderwijsstatistiek

Directie Onderwijs

INHOUDSOPGAVE

	PAGINA
INLEIDING	2
DEEL I : ALGEMENE INFORMATIE	3
DEEL II : LEERLINGEN	18
DEEL III : LEERKRACHTEN	70
DEEL IV : HET I.P.A.	95
DEEL V : DE UNIVERSITEIT VAN ARUBA	98
DEEL VI : STUDIE IN HET BUITENLAND	101
DEEL VII : HET AVONDONDERWIJS	109
DEEL VIII : HET HOTELVAKONDERWIJS	116
DEEL IX : ENSEÑAÑA PA EMPLEO	121
DEEL X : HET NIET-GESUBSIDIEERD ONDERWIJS	124
DEEL XI : ONDERWIJSFINANCIËN	130
BIJLAGE 1 : SUMMARY OF THE EDUCATIONAL SYSTEM	139
BIJLAGE 2 : LIST OF TABLES	141
BIJLAGE 3 : INLEVERING STANDAARDFORMULIEREN	144

INLEIDING

Wat betreft inhoud en vormgeving wordt in het onderhavige statistisch jaarverslag (SJV 1991/92) voortgebouwd op de sterke punten van de voorgaande verslagen, terwijl tegelijkertijd zoveel mogelijk is getracht om de zwakke punten te verbeteren. Zo bij voorbeeld is ook nu weer op ruime schaal gebruik gemaakt van computerapparatuur, zowel bij de dataverwerking, als in de vormgeving van het verslag. Daarnaast is, in overeenstemming met de positieve reactie op de voorgaande jaarverslagen, ook nu weer veelvuldig gebruik gemaakt van grafieken om de gegevens te illustreren.

Helaas moet worden geconstateerd dat de medewerking van de scholen de laatste tijd achteruit begint te gaan (Bijlage 3), zoals bij voorbeeld blijkt uit de gegevens met betrekking tot het verloop van het aantal leerlingen gedurende het schooljaar 1990/91. Om dezelfde reden zijn in de loop van de tijd de gegevens met betrekking tot het schoolverzuim en de doorstroming van basis- naar voortgezet onderwijs komen te vervallen. Dankzij echter het feit dat we inmiddels het leerlingenbestand hebben geautomatiseerd, wordt nu weer voor het eerst na SJV 1988/89 (pag. 56) gegevens gepubliceerd met betrekking tot de doorstroming van basis- naar voortgezet onderwijs. Voor wat betreft de uitstroom vanuit het voortgezet onderwijs wordt verwezen naar: 'Cahiers Onderwijsstatistiek no. 2: Uitstroom A.V.O. 1989/90-1990/91' (mei 1991). Niettemin blijft het van belang dat de scholen steeds hun volle medewerking verlenen, mede ook met het oog op het opzetten van volledig bij de tijd zijnde databanken. Ook nu weer spreken we de hoop uit dat deze publikatie tegemoet komt aan de bestaande behoefte aan informatie over ons onderwijs en zoals gewoonlijk houden we aanbevolen voor suggesties van de zijde van de gebruikers.

Aruba, mei 1992
Sectie Onderwijsstatistiek
Directie Onderwijs

DEEL I: ALGEMENE INFORMATIE

Deel 1 van het verslag bevat informatie van algemene aard over het onderwijs op Aruba en bestaat uit de volgende overzichten, schema's en tabellen:

- * Schets van de structuur van het onderwijs op Aruba, ingedeeld naar onderwijslagen en schooltypen;
 - * Organigram van de Directie Onderwijs;
 - * Overzicht van de schoolbesturen van het bijzonder onderwijs;
 - * Overzicht van de geografische spreiding van de scholen op Aruba gebaseerd op de indeling van het eiland in vier districten;
 - * Overzicht van het aantal scholen naar schooltype en schoolbestuur, het aantal leerlingen en leerkrachten naar sexe, het aantal voltijdequivalenten voor wat betreft de leerkrachten en de leerlingen/leerkrachtenratio; het een en ander met vermelding van de cijfers van het voorgaande schooljaar;
 - * Overzicht van de onderwijsdeelname, voor wat betreft de leeftijdsgroep 3-21 jaar, gespecificeerd naar sexe en schooltype.
- De gegevens in genoemde overzichten, schema's en tabellen geven aanleiding tot de volgende opmerkingen.

Evenals het vorig schooljaar (Figuur 1), en in tegenstelling tot de periode 1970-1988 (vgl. SJV 1988/89, pag. 4 en Figuur 2), is ook dit schooljaar weer sprake van een stijging (+2,32%) van het aantal leerlingen, mede als gevolg van de toegenomen immigratie (Figuur 3). De toename van het aantal leerlingen is het grootst (Figuur 4) in het l.h.n.o. (+5,4%), het speciaal onderwijs (+4,5%) en het basisonderwijs (+3,2%). Voor het eerst sinds 1976 is er op het niveau van het secundair onderwijs weer sprake van een groei (+1,6%); in het post-secundair onderwijs echter is nog steeds sprake van een daling (-0,4%) van het aantal leerlingen.

Ook het aantal leerkrachten is gestegen, zowel absoluut (+2,98%), als in termen van het aantal voltijdequivalenten (+3,64%). Als gevolg hiervan zien we een daling (-1,29%) van de leerlingen/leerkrachten-ratio (Figuur 5).

Wat de onderwijsdeelname betreft, doet zich opnieuw het probleem voor van de onbetrouwbaarheid van de bevolkingsgegevens; niettemin wordt de onderwijsdeelname als volgt geschat:

leeftijd	onderwijsniveau	1981	1991
4-5	kleuteronderwijs	86,0%	±90%
6-11	basisonderwijs	99,4%	>99%
12-17	secundair onderwijs	87,2%	±95%
18-21	post-secundair onderwijs	25,5%	±30%

Figuur 1
Aantal leerlingen 1984-1991

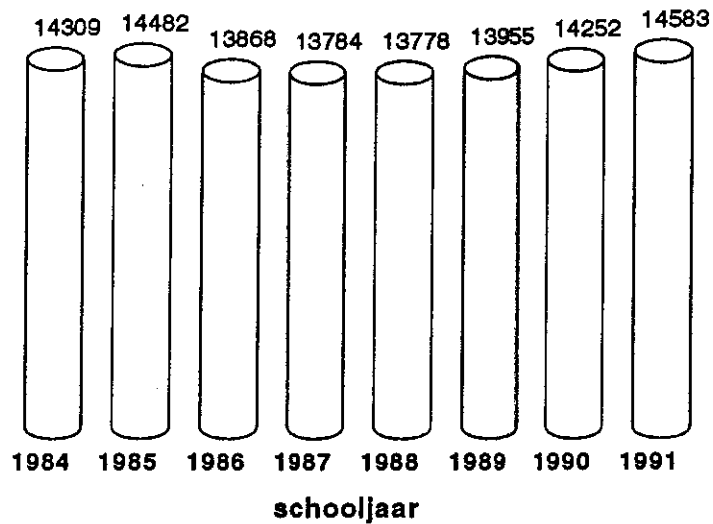

Fig. 2
Aantal leerlingen: 1900-1990

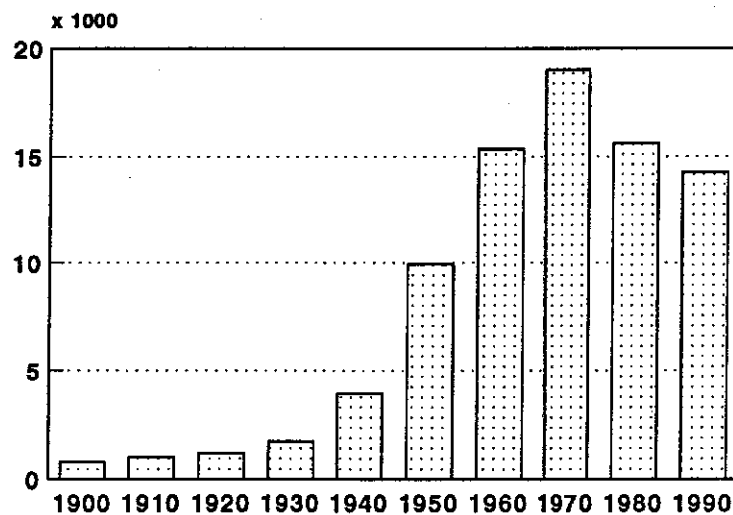
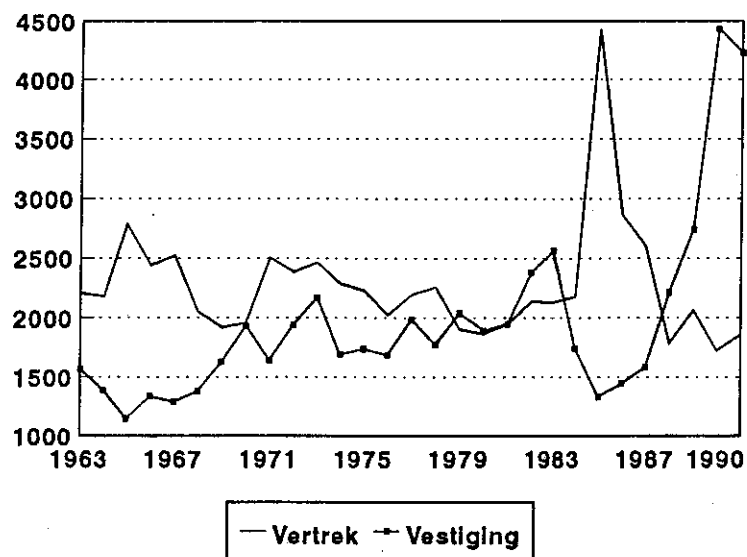
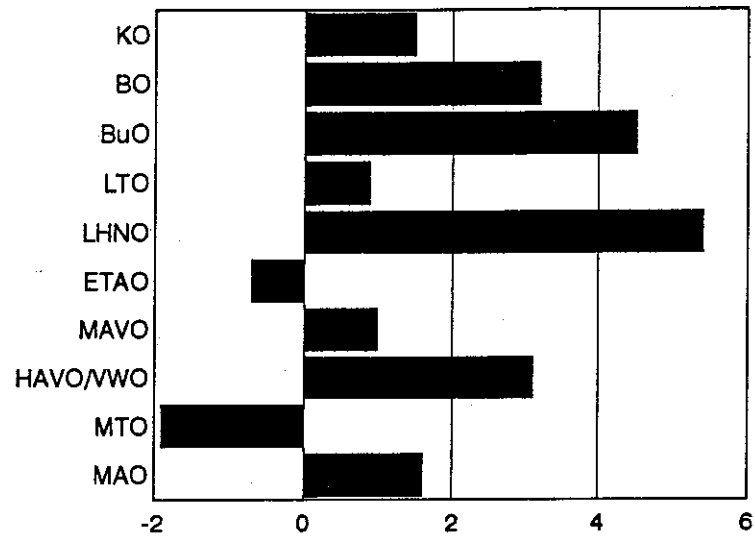

Fig. 3
Vestiging en vertrek: 1963-1991



Groei (%) naar schooltype: 1990/91-1991/92



Figuur 5
LIn/lknratio vanaf 1986

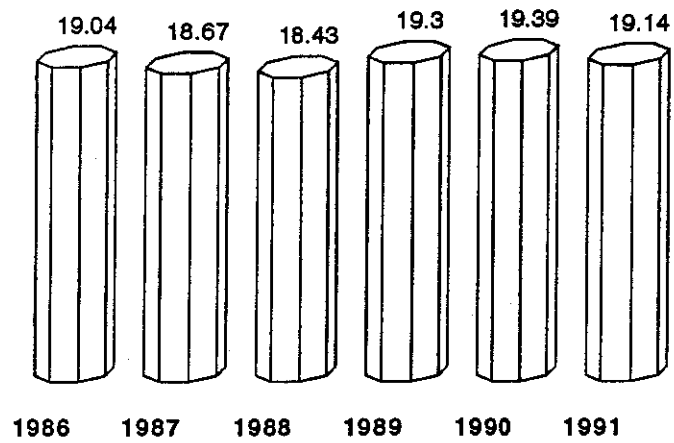

Structuur van het onderwijs op Aruba (zie schema)

Het huidig Arubaans onderwijs kent de volgende onderwijslagen en schooltypen:

- de voorschoolse educatie voor de leeftijdsgroep 0 - 3 jaar
 - het kleuteronderwijs voor de leeftijdsgroep 4 - 5 jaar
 - het basisonderwijs voor de leeftijdsgroep 6 - 11 jaar
- naast het regulier basisonderwijs kent men op Aruba ook:
- het speciaal onderwijs, onderverdeeld in:
 - onderwijs voor moeilijk lerende kinderen (MLK)
 - onderwijs voor zeer moeilijk lerende kinderen (ZMLK)
 - het voorgezet onderwijs (AVO en LBO) voor de leeftijdsgroep 12 - 15 à 18 jaar onderverdeeld in:
 - lager technisch onderwijs (LTO)
 - lager huishoud- en nijverheidsonderwijs (LHNO) en de vervolgopleidingen aan de Paso Sigurschool (PSS)
 - economisch, toeristisch en administratief onderwijs (ETAO)
 - middelbaar algemeen voortgezet onderwijs (MAVO)
 - hoger algemeen voortgezet onderwijs (HAVO)
 - voorbereidend wetenschappelijk onderwijs (VWO)
 - het post-secundair onderwijs (MBO, HBO, WO) voor de leeftijdsgroep ouder dan 15 à 18 jaar onderverdeeld in:
 - middelbaar technisch onderwijs (MTO)
 - middelbaar administratief onderwijs (MAO)
 - hotelvakonderwijs (AHS)
 - opleiding onderwijsgevenden (IPA)
 - de Universiteit van Aruba (UA), Faculteit der rechtsgeleerdheid
 - de volwasseneneducatie voor schoolverlaters van 15 jaar en ouder

Zowel de voorschoolse educatie als het merendeel van de volwasseneneducatie valt thans buiten de onderwijswetgeving en het toezicht en de zorg van de Directie Onderwijs en worden om deze redenen niet in dit jaarverslag opgenomen.

Fig.1
Organigram van de Directie Onderwijs
met vermelding van de afdelingshoofden
en de coördinatoren

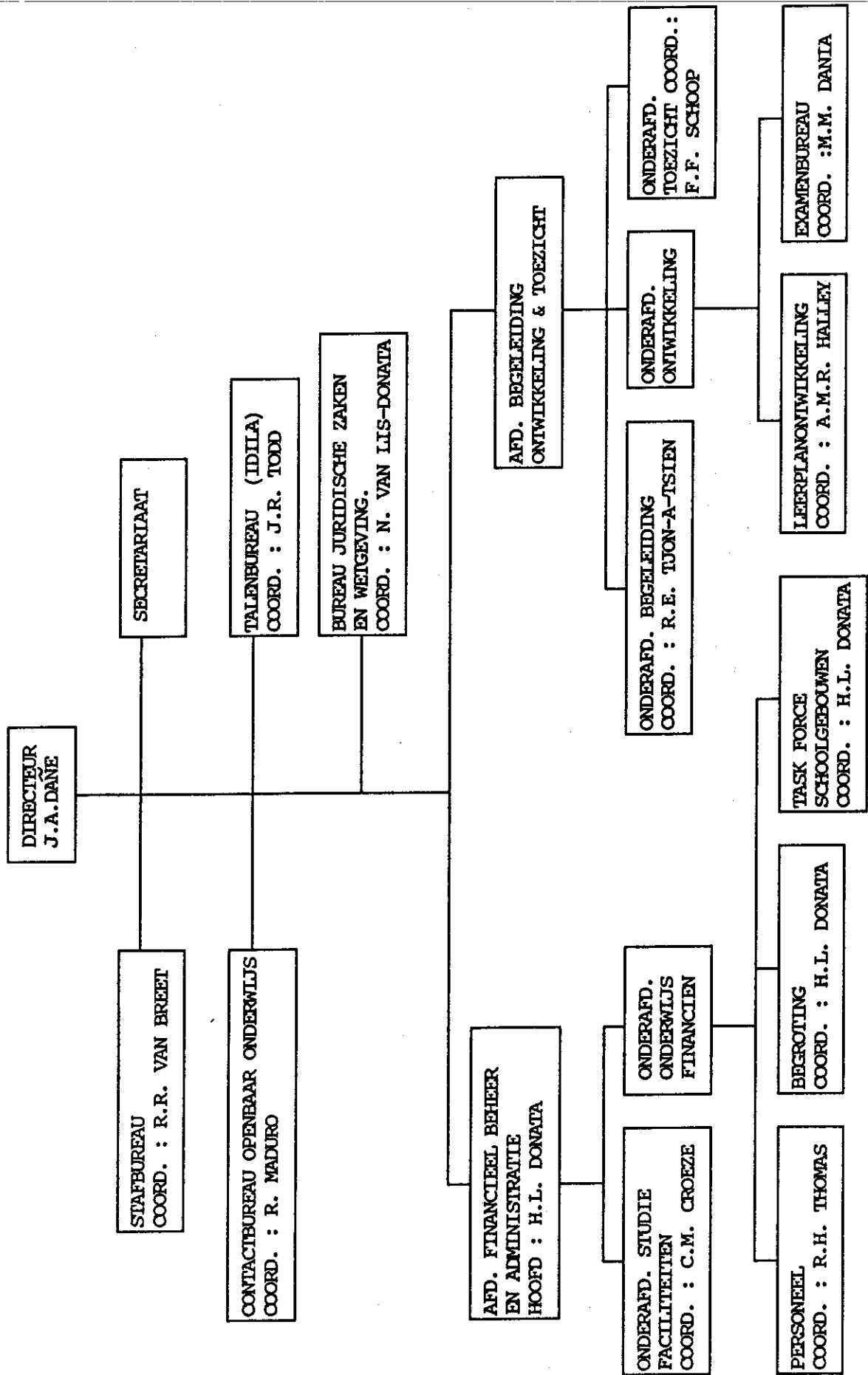

~~Gegevens omtrent de besturen van het bijzonder onderwijs~~College van Curatoren van de Universiteit van Aruba

President Curator	-	de heer M.R. Croes
Contactpersoon	-	de heer P. Pronk
Postadres	-	Postbus 5, Oranjestad

Fundacion Universidat di Aruba

Voorzitter	-	de heer F. Spratt
Contactpersonen	-	de heer F. Spratt
	-	de heer R. Pantophlet
Postadres	-	Dr. Schaepmanstr., San Nicolas

International School of Aruba

Voorzitter	-	de heer H. Theysen
Contactpersoon	-	de heer R. Trogisch
Postadres	-	Postbus 2422, San Nicolas

Stichting Aruba Hospitality Trades Training Center

Voorzitter	-	de heer M.H. Henriquez
Contactpersoon	-	de heer M.H. Henriquez
Postadres	-	Madurostr. # 22 , Oranjestad

Stichting Avondonderwijs Aruba

Voorzitter	-	de heer H.E.P. Hessen
Contactpersoon	-	mev. J. Tromp-Bregitta
Postadres	-	Koyari # 30-A

Stichting de Geestelijk Gehandicapte

Voorzitter	-	mevr. C. v.d. Berg-de Freitas
Contactpersoon	-	de heer A.D. Werleman
Postadres	-	Postbus 314, Oranjestad

Stichting Katholiek Onderwijs Aruba

Vice-Voorzitter	-	de heer J.E. Wever
Contactpersonen	-	de heer J.E. Wever
	-	mevr. M. Curiel-Henriquez
Postadres	-	Postbus 1065, Oranjestad

Stichting Middelbaar Onderwijs Aruba

Voorzitter	—	de heer H.O. Toppenberg
Contactpersonen	—	mej. G.N. Kelly
	—	de heer A. Buckley
Postadres	—	Vondellaan # 14 , Oranjestad

Stichting Onderwijs van de Antilliaanse Zending der Advent Kerk

Voorzitter	—	de heer N. Boekhoudt
Contactpersonen	—	mevr. A. Carty
	—	de heer V. Illidge
Postadres	—	Postbus 1255 , Oranjestad

Stichting Protestants Christelijk Onderwijs Aruba

Voorzitter	—	de heer D.O. Ferrol
Contactpersoon	—	de heer M.H.A. Jeffrey
Postbus	—	Postbus 491 , Oranjestad

Overzicht van het aantal scholen naar schooltype
en schoolbestuur naar regio (zie kaart voor
indeling regio)

district	1	2	3	4	TOT.	district	1	2	3	4	TOT.
<u>Kleuteronderwijs</u>						<u>M.A.V.O.</u>					
Openbaar	1			2	3	Openbaar	1			1	2
S.K.O.A.	4	4	3	6	17	S.K.O.A.	2		1	2	5
S.O.A.Z.A.				1	1	S.P.C.O.A.	1			1	2
S.P.C.O.A.	1			1	2						
TOTAAL	6	4	3	10	23	TOTAAL	4		1	4	9
<u>Basisonderwijs</u>						<u>H.A V.O./</u>					
Openbaar	1			2	3	<u>V.W.O.</u>					
S.K.O.A.	8	3	4	8	23	<u>S.M.O.A.</u>	1				1
S.P.C.O.A.	1			1	2						
TOTAAL	10	3	4	11	28	<u>M.T.O.</u>					
<u>Speciaal onderwijs</u>						<u>Openbaar</u>					
<u>M.L.K.-onderwijs</u>						<u>M.A.O.</u>					
Openbaar	1				1	<u>Openbaar</u>	1				1
S.K.O.A.				1	1						
Z.M.L.K.-onderwijs											
S.G.G.			1		1						
TOTAAL	1		1	1	3	<u>Opleiding tot</u>					
<u>L.T.O.</u>						<u>hotelpersoneel</u>					
<u>Openbaar</u>	2			1	3	<u>S.A.H.T.T.C.</u>	1				
<u>L.H.N.O.</u>						<u>Opleidingen</u>					
S.K.O.A.	1	1	1	1	4	<u>onderwijzend</u>					
						<u>personeel</u>					
<u>E.T.A.O.</u>						<u>Openbaar</u>					
<u>Openbaar</u>	1			1	2					1	1
S.K.O.A.	1		1		2	<u>W.O.</u>					
						<u>Universiteit</u>					
TOTAAL	2		1	1	4	<u>van Aruba</u>	1				1
						TOTAAL	31	8	11	30	80

Kaart van Aruba

(bron: Dienst Landmeetkunde en Vastgoedregistratie)

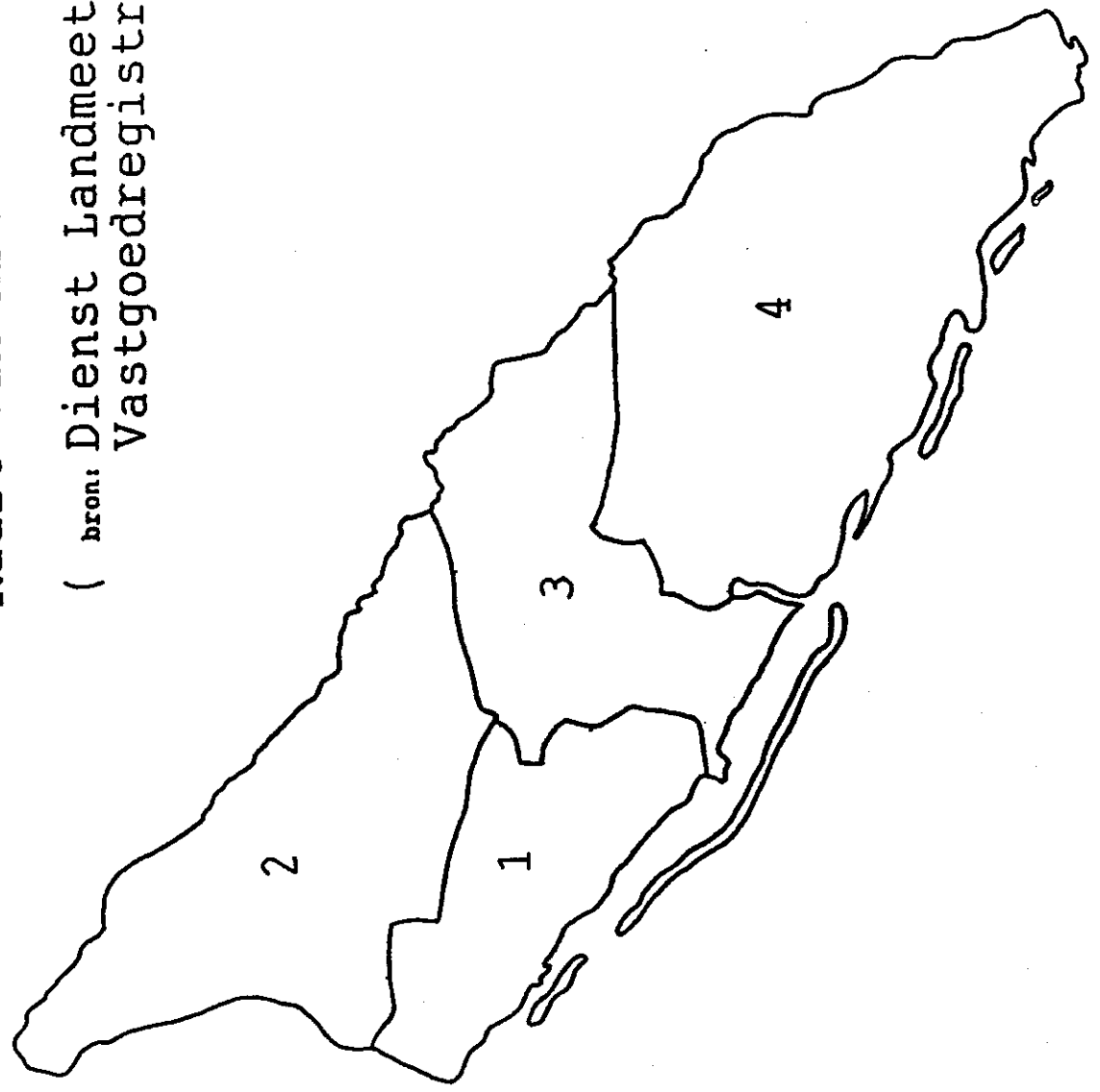

	aantal scholen		aantal leerlingen						aantal leerkrachten						volt.eq.	lIn/lkrt ratio
	1-9-90		1-9-90		1-9-91		1-9-90		1-9-90		1-9-91					
	M	V	M	T	M	V	T	M	V	M	V	T				
<u>M.A.V.O.</u>																
Openbaar	2	216	341	147	242	389	11	14	25	11	13	24	22.25	17.48		
S.K.O.A.	5	756	1299	521	736	1257	38	32	70	38	35	73	67.22	18.70		
S.P.C.O.A.	2	136	188	324	152	186	338	7	11	18	7	12	16.91	19.99		
Sub.totaal	9	804	1160	1964	820	1164	1984	56	57	113	56	60	106.38	18.65		
<u>H.A.V.O./V.W.O.</u>																
<u>S.M.O.A.</u>																
M.T.O.	1	439	667	1106	456	684	1140	44	18	62	45	18	66.33	17.19		
Openbaar	1	241	27	268	238	25	263	22	1	23	22	1	20.88	12.60		
<u>M.A.O.</u>																
Openbaar	1	51	141	192	56	139	195	8	8	16	10	7	12.47	15.64		
TOTAAL	76	7229	7023	14252	7351	7232	14583	285	488	773	291	505	761.76	19.14		

Overzicht van de onderwijsdeelname van de 3-21 jarigen naar leeftijd en schooltype per 1 sept. 1991 (Man)

Leeftijd	Bev. op school	KO	BO	BxO	LTO	LHNO	PSS	ETAO	MAVO	HAVO	VWO	MTO	MAO	AHS MBO LLST	ISA	IPA	UA	FRC	
3	7	2													2			3	
4	490	485													1			4	
5	580	567	1												5			7	
6	554	3	537	2											8			4	
7	541		522	7											10			2	
8	536		507	16											9			4	
9	517		496	13											5			3	
10	531		505	18											4			4	
11	530		493	27	2			1	1						2			4	
12	539		286	23	31	1		5	110	73					8			2	
13	508		96	18	97	15		26	189	34	28				4			1	
14	451		17	18	144	22		29	156	28	30				7				
15	444		2	1	178	22		40	153	22	20			2	4				
16	389		1	3	161	10		26	110	33	27	7	3	5	3				
17	298		3	105	4			17	59	54	12	29	9	1	3	2			
18	242		3	89	2			8	33	41	8	38	7	7	4	2			
19	166		5	33	2		1	7	6	14	18	43	22	11	4				
20	89				11		2		3	6		46	11	7	1	1	1		
21	65				5		2	1		1	4	33	3	13	2		1	15	
	7477	1057	3463	157	856	78	5	159	820	307	147	196	55	39	21	76	1	2	38

Overzicht van de onderwijsdeelname van de 3-21 jarigen naar leeftijd en schooltype per 1 sept. 1991 (Vrouw)

Leeftijd	Bev. op school	KO	BO	BvO	LTO	LHNO	FSS	ETAO	MAVO	HAVO	VWO	MIO	MBO	AHS	MBO IILST	ISA	IPA	UA	FRC
3	6	3														2			1
4	462	453	1													4			4
5	516	508	1													1			6
6	578	7	564	1												1			5
7	561		550	3												4			4
8	565		548	6												9			2
9	516		496	11												5			4
10	536		524	6												4			2
11	530		511	7	2				1	2						4			3
12	541		218	11	6			22	163	110	2					7			2
13	483		72	9	30			51	223	44	49					4			1
14	470		14	5	1	48		67	236	38	58					2			1
15	425		3	1	2	51		86	202	40	36					1	2		
16	388				3	38		71	161	48	41					2	5		
17	322		1	1	1	19		48	94	80	38	2	24	2	8	1			
18	173				1	11		18	47	33	12	3	30	2	4			3	
19	155		3	1	1	6		18	29	23	10	3	31	13	3			4	2
20	90		3	1	1	1		1	3	9	9	6	22	14	2			5	8
21	45		1					3	1	4		1	4	10	2			5	2
	7362	971	3500	71	10	212	34	383	1163	427	256	18	133	43	22	55	17	12	35

Overzicht van de onderwijsdeelname van de 3-21 jarigen naar leeftijd en schooltype per 1 sept. 1991 (Totaal)

Leeftijd	Bev. op school	KO	BO	BLO	LTO	LHNO	PSS	ETAO	MAVO	HAVO	VWO	MIO	MAO	AHS MBO	ILST	ISA	IPA	UA	FRC
3	13	5														4			4
4	952	938	1													5			8
5	1096	1075	1	1												6			13
6	1132	10	1101	3												9			9
7	1102		1072	10												14			6
8	1101		1055	22												18			6
9	1033		992	24												10			7
10	1067		1029	24												8			6
11	1060		1004	34	2	2			2	3						6			7
12	1080		504	34	31	7			27	273	183	2				15			4
13	991		168	27	97	45			77	412	78	77				8			2
14	921		31	23	145	70			96	392	66	88				9			1
15	869		5	2	180	73	1		126	355	62	56				3			
16	777		1	4	164	48	2		97	271	81	68	7	19		7			
17	620		4	106	23	4			65	153	134	50	31	33	3	11			
18	415		3	90	13	9			26	80	74	20	41	37	9	8	2		3
19	321		8	34	8	10			25	35	37	28	46	53	24	7			2
20	179		3	12	1	8			1	6	15	9	52	33	21	3			9
21	110		1	5		5			2	4	1	5	37	13	25	4			3
14839	2028	6963	228	866	290	39	542	1983	734	403	214	188	82	43	131	18	14	73	

DEEL II: INFORMATIE M.B.T. DE LEERLINGEN

Deel 2 van het verslag bevat informatie met betrekking tot de leerlingen en bestaat uit de volgende tabellen:

- * Overzicht, per schooltype en per school, van het aantal leerlingen naar sexe, groep/leerjaar en indien van toepassing ook stroom en afdeling;
- * Overzicht, per schooltype, van het aantal leerlingen per leerjaar in 1990/91 en 1991/92, met vermelding van het aantal zittenblijvers per begin schooljaar 1991/92;
- * Overzicht, per schooltype, van het aantal leerlingen naar leeftijd, leerjaar en sexe, waarbij de leeftijd is bepaald per 1 oktober 1991;
- * Overzicht van de doorstroming van het basis- naar het voortgezet onderwijs: 1990/91-1991/92
- * Overzicht van het verloop van het aantal leerlingen per schooltype gedurende het schooljaar 1990/91;
- * Overzicht, per schooltype, van de resultaten van de eindexamens van 1990/91, voor zover van toepassing gespecificeerd naar afdeling en stroom;
- * Overzicht, per schooltype, van de resultaten, per vak, van de eindexamens van 1990/91, voor zover van toepassing gespecificeerd naar afdeling en stroom;

De gegevens in genoemde tabellen geven aanleiding tot de volgende opmerkingen.

Eerder is reeds gesproken over de groei van het aantal leerlingen van, onder meer, het basisonderwijs. Deze groei heeft niet alleen geleid tot een toename van het aantal onderwijzers (vgl. Deel 1 en Deel 3), maar ook van het aantal klassen (Figuur 1); vergeleken met 1987 is er in 1991 sprake van een groei van 9,7% (Figuur 2).

Uit de gegevens met betrekking tot het zittenblijven in het basisonderwijs blijkt dat het percentage zittenblijvers gemiddeld 12,3% bedraagt. Hoewel het percentage zittenblijvers in de loop van de jaren is gedaald (SJV 1988/89, pag. 19), is het zittenblijven nog steeds een veel voorkomend verschijnsel zoals onder meer kan worden afgelezen uit de leeftijd/leerjaarverdeling van de leerlingen van het basisonderwijs (Figuur 3). Uit deze verdeling blijkt tevens dat zo'n vier van elke elf leerlingen van het basisonderwijs te oud zijn voor het leerjaar waarin zij zitten (Figuur 4). Uit de leeftijd/leerjaarverdeling kan tenslotte tevens worden afgelezen dat slechts 57,1% van de leerlingen van de 6de klas de theoretisch te verwachten leeftijd heeft van leerlingen die nooit zijn blijven zitten en dat 26,6% waarschijnlijk één keer, 13,8% waarschijnlijk twee keer en 2,6% waarschijnlijk drie of meer keren is blijven zitten (Figuur 5).

Een tweede manier om het doorstromingspatroon in het basisonderwijs uit te beelden is via de zgn. hypothetische cohortstroom (SJV 1986/87, p.22/23). Uitgaande van de gegevens over 1990 en 1991 krijgen we het volgend beeld (Figuur 6). Uit Figuur 6 kunnen we het volgende aflezen: van de 1000 leerlingen die in 1991 de basisschool binnentreden en de 15 leerlingen die tussentijds instromen (drop in)

Figuur 1
Aantal klassen b.o. 1990/91-1991/92

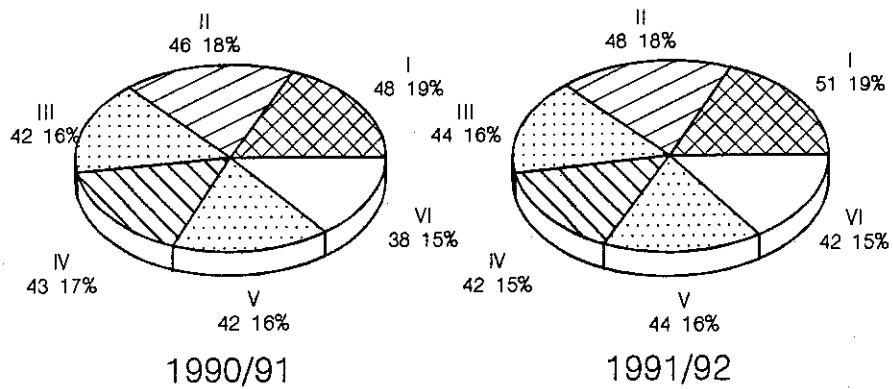

Figuur 2
Aantal klassen b.o. 1987-1991

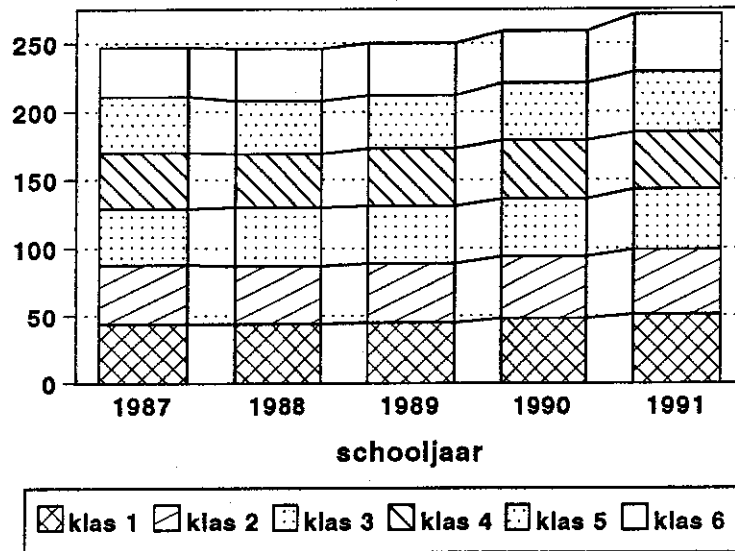

Figuur 3
BO: Leeftijdsverdeling naar leerjaar (%)

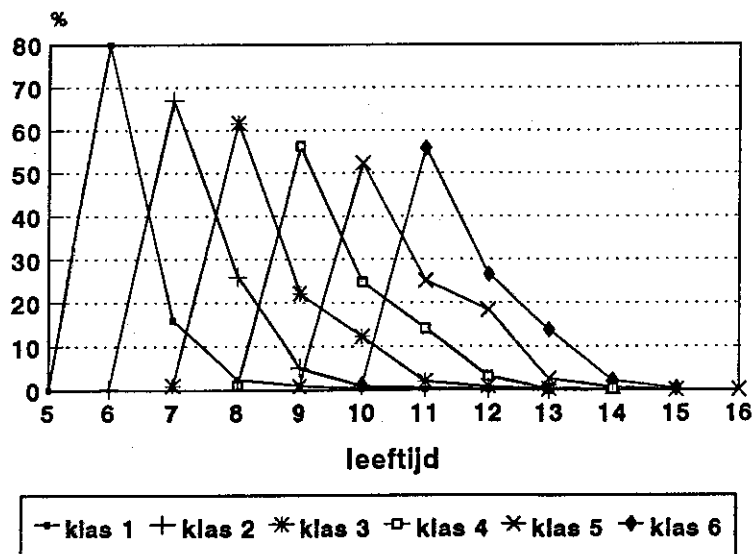

Figuur 6: Hypothetische cohortstroom basisonderwijs

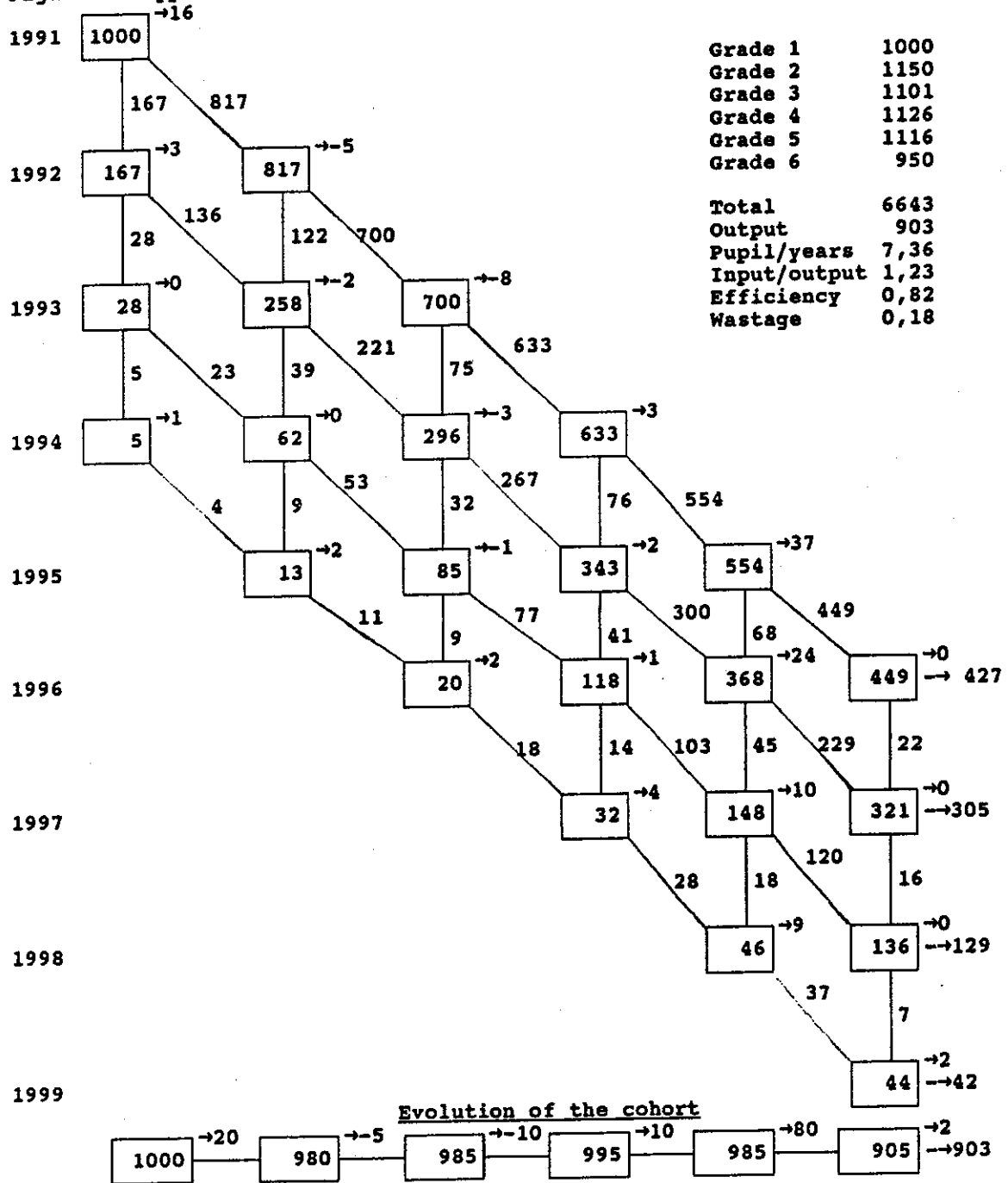

bereiken 905 de 6de klas, waarvan 449 zonder ooit te blijven zitten. 903 stromen door naar het voortgezet onderwijs. 112 leerlingen verlaten het basisonderwijs voortijdig, waaronder de leerlingen die naar het speciaal onderwijs worden verwezen, de leerlingen die vanuit de 5de klas naar het voortgezet onderwijs doorstromen en de leerlingen die het eiland verlaten. Wat het intern rendement van het basisonderwijs betreft, vinden we een input/outputratio van 1,23 (hetgeen betekent dat voor elke leerling die de basisschool afmaakt een investering van 7,36 leerlingjaren is vereist) en een verspilling van 1225 leerlingjaren, oftewel 18,4 percent. De evolutie van de cohort geeft naast een drop out van 112 leerlingen ook een drop in van 15 leerlingen te zien, hetgeen kan worden toegeschreven aan de reeds eerder geconstateerde groei van de schoolbevolking (zie Deel 1, Figuur 1).

Bezien we de doorstroming van het basis- naar het voortgezet onderwijs (Figuur 7), dan zien we dat 22% doorstroomt naar het Colegio Arubano (havo/vwo), 40% naar het mavo en 28% naar het lager beroepsonderwijs. Daarnaast blijft 3% zitten en zijn van 6% geen doorstroomgegevens beschikbaar. Vergelijken we mannen en vrouwen, dan zien we dat de vrouwen in grotere getale doorstromen naar het avo: 68% vs. 56%.

Het zittenblijven beperkt zich echter niet tot het basisonderwijs, maar is ook in het voortgezet onderwijs een veel voorkomend verschijnsel (Overzicht 1). Zelfs dient te worden opgemerkt dat het zittenblijven in het voortgezet onderwijs een groter probleem is dan in het basisonderwijs (Figuur 8).

Overzicht 1: Zittenblijvers in het V.O. naar leerjaar (%)
Schooltype

Schooltype	Leerjaar							gem
	V	1	2	3	4	5	6	
LTO ¹	3,7	14,6	6,3	18,7	23,2			14,0
LHNO ²	0	1,1	2,3	1,9				2,0
ETAO		17,1	11,7	4,5	9,6			11,0
MAVO		17,2	20,8	15,3	29,5			20,7
HAVO ³		0	41,9	13,7	24,2	26,4		18,5
HAVO(E)		0	16,3	26,9				10,9
VWO			9,7	4,2	25,3	8,2	17,8	13,4
MTO		20,4	20,6	0	17,8			16,8
MAO(S)		9,7	31,3					17,0
MAO(A/AA)		9,2	24,3	9,4				13,1

1: leerjaar V = voorbereidend jaar

2: excl. Paso Sigurschool

3: leerjaar 1 = brugklas HAVO/VWO

Eén manier om het effect van het zittenblijven zichtbaar te maken, is om per schooltype de gemiddelde leeftijd van de leerlingen in de opeenvolgende leerjaren te bepalen, zoals in Overzicht 2. Nemen we in acht dat de nominale leeftijd voor de eerste klas van het secundair onderwijs 12 jaar is en die voor de eerste klas van het MBO 16, dan is de conclusie, dat de mate van studievertraging als gevolg van het zittenblijven toch wel bijzonder groot is.

Figuur 4
BO: Te oude lln. naar leerjaar (%)

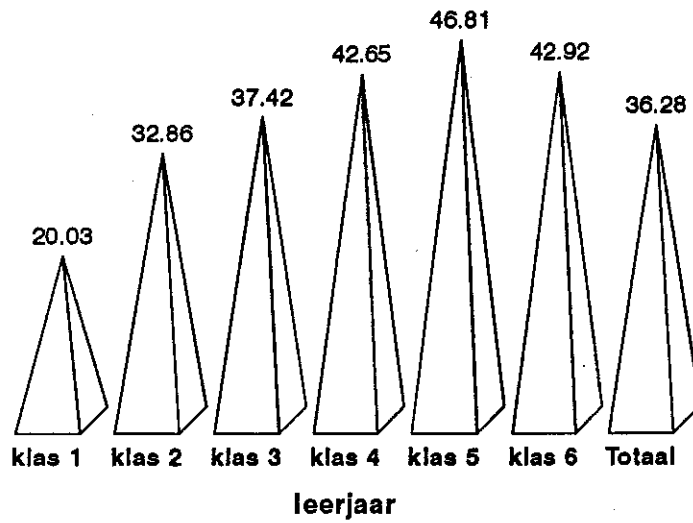

Figuur 5
BO: Leeftijdverdeling klas 6

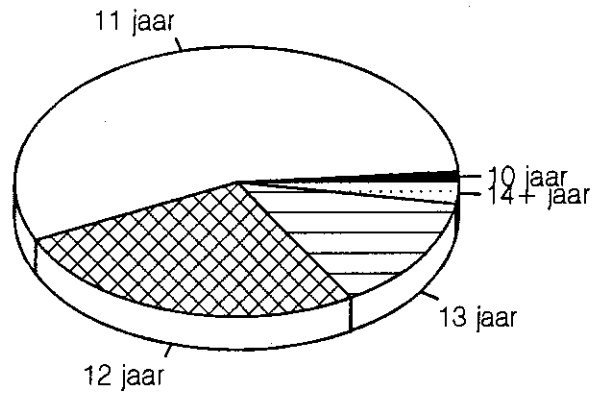

Figuur 7
Doorstroming BO-VO: 1990/91-1991/92

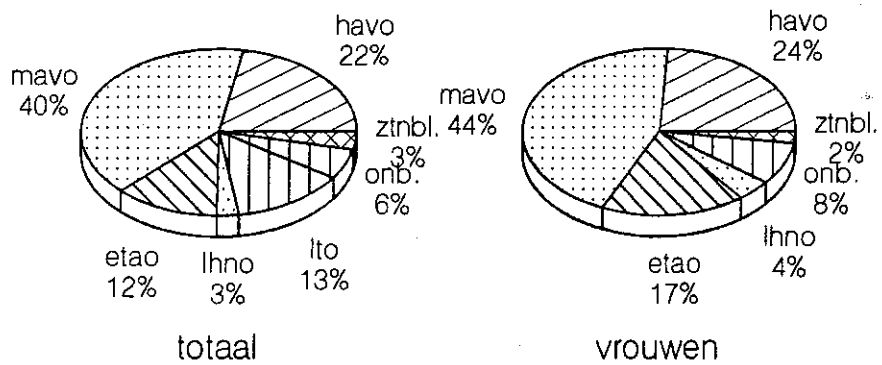

Overzicht 2: Gemiddelde leeftijd in het V.O. naar leerjaar

Schooltype	Leerjaar						
	0	1	2	3	4	5	6
LTO ¹	13,5	14	15,4	16,8	17,7		
LHNO ²	15,4	13,9	14,9	16,3			
ETAO		13,6	14,9	16,1	17,0		
MAVO		12,6	13,9	15,2	16,4		
HAVO ³		12,1	13,4	14,7	16,5	17,7	
HAVO(E)		16,5	17,5	18,6			
VWO			13,1	14,1	15,4	17,0	18,1
MTO		18,2	19,5	20,6	21,7		
MAO(S)		18,0	19				
MAO(A/AA)		17,9	19,1	19,7			

Een ander aspekt van het intern rendement van het voortgezet onderwijs zijn de resultaten van de afsluitende examens (Figuur 9). Zoals uit Figuur 9 blijkt, wordt bijna één derde van de leerlingen die aan de afsluitende examens van het voortgezet onderwijs deelnemen, afgewezen, waarbij vooral de slechte resultaten in het mavo, havo en mao opvallen. Uit Figuur 9 kunnen we bovendien aflezen dat de vrouwen door de bank genomen betere resultaten boeken dan de mannen, maar dat het beeld van schooltype tot schooltype verschilt. De resultaten van het schooljaar 1990/91 in historisch perspectief plaatsend (Figuur 10), zien we dat deze in vergelijking met de voorgaande twee schooljaren vooruit zijn gegaan, maar nog steeds minder zijn dan zo'n zes jaar geleden.

Een analyse van de resultaten per vak leert ons dat in het mavo vooral de resultaten in de exacte vakken te wensen overlaten, terwijl in het havo vooral de zaakvakken -met name economie en handelskennis- het struikelblok blijken te zijn (Figuur 11). Specificeren we naar sexe (Figuur 12-14) dan zien we dat, met uitzondering van het mavo, de vrouwen beter presteren in de talen en de zaakvakken. In de exacte vakken, daarentegen, presteren de mannen beter. Tenslotte (Figuur 15-17) zien we dat in alle drie schooltypen van het avo de talen en de zaakvakken relatief vaker door vrouwen worden gekozen en de exacte vakken relatief vaker door mannen.

Bezien we tenslotte het verloop van het aantal leerlingen gedurende 1990/91, dan zien we dat, zoals te doen gebruikelijk, het kleuteronderwijs de grootste drop in (+14.0%) heeft gekend, terwijl het mao (-17,7%) en het mto (-11,9%) de grootste drop out hebben gekend. Helaas is het zo, dat door het ontbreken van gegevens van de Julianaschool, het Colegio Guadirikiri en de Reina Beatrixschool de gegevens m.b.t. het basisonderwijs, het etao en het mavo onvolledig zijn en daarmee ook het totale verloop over alle schooltypen.

Figuur 8

Zittenblijvers naar schooltype (%)

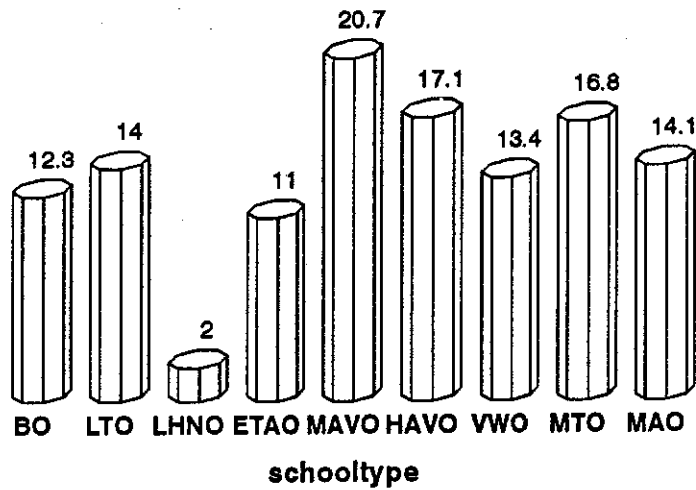

Figuur 9

Geslaagden naar schooltype en sexe (%)

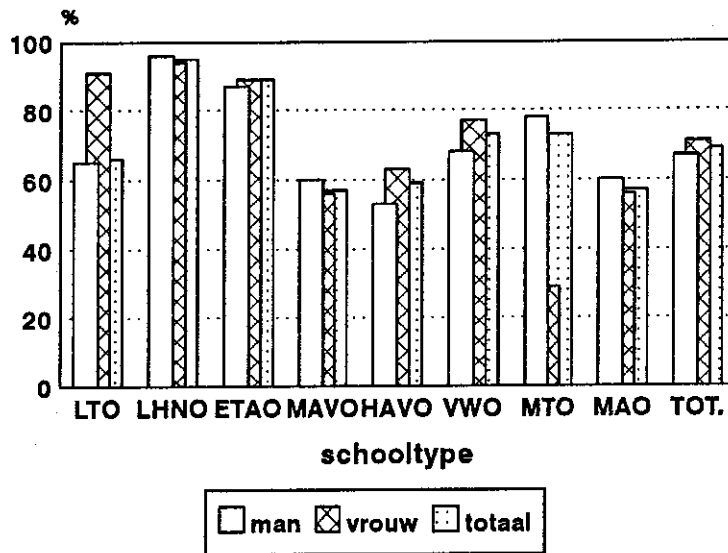

Figuur 10

Geslaagden V.O. 1984-1990 (%)

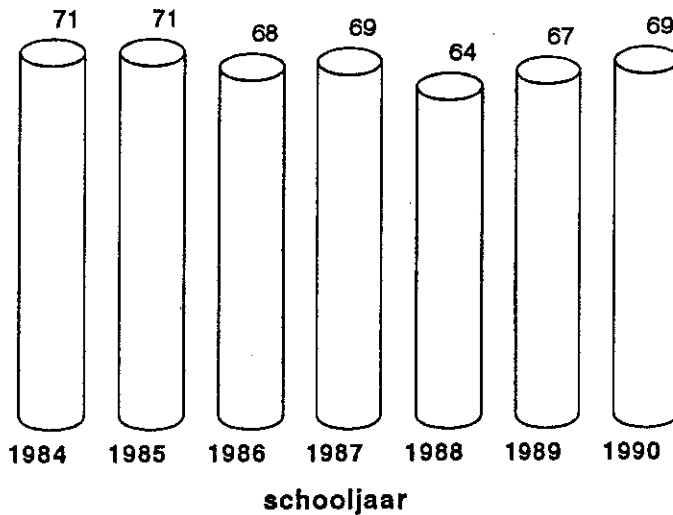

Figuur 11
Examenresultaten AVO (% vold)

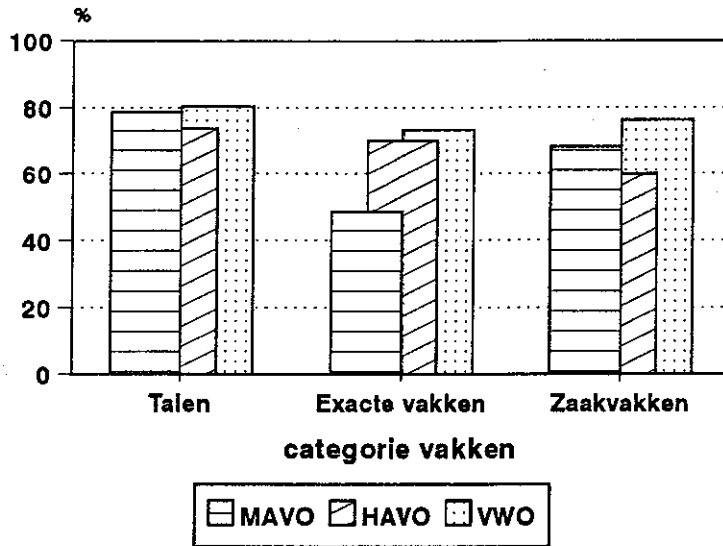

Figuur 12
Examenresultaten MAVO naar sexe (% vold)

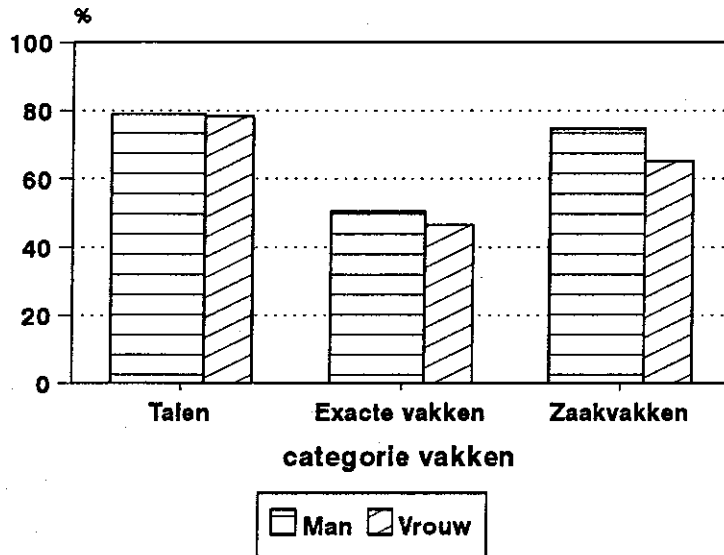

Figuur 13
Examenresultaten HAVO naar sexe (% vold)

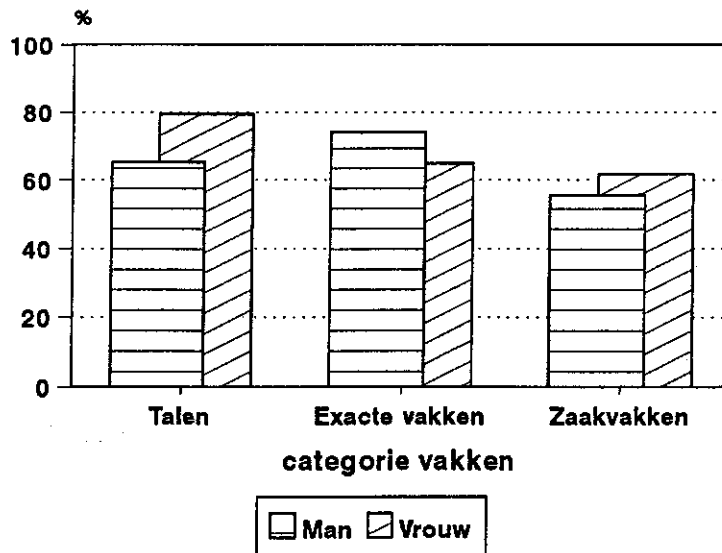

Examenresultaten VWO naar sexe (%vold)

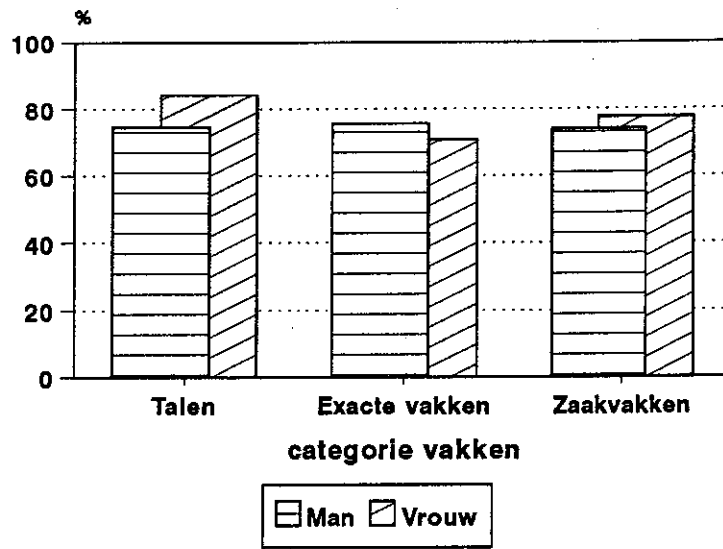

Figuur 15

MAVO: pakketkeuze naar sexe

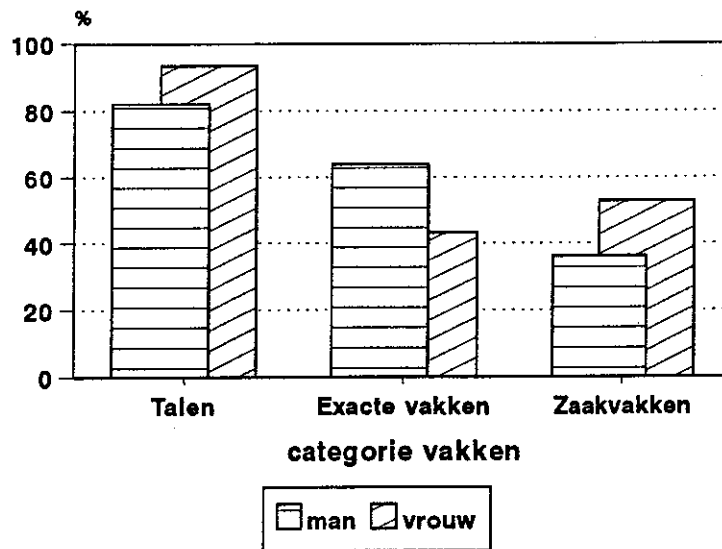

Figuur 16

HAVO: pakketkeuze naar sexe

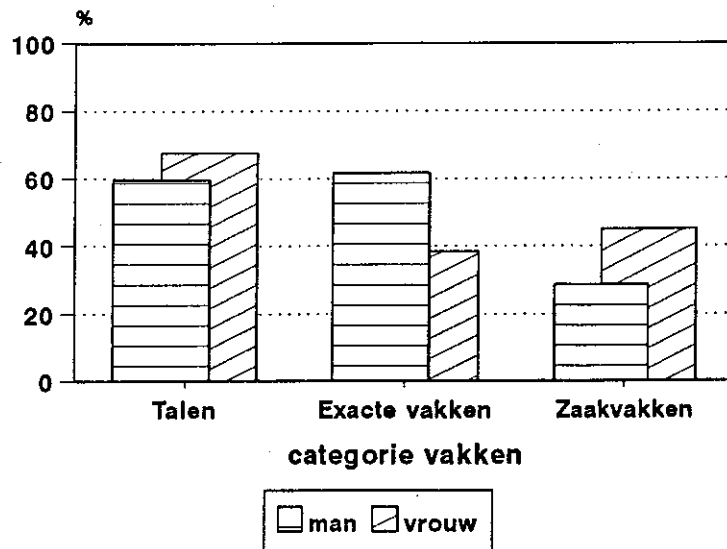

VWO: pakketkeuze naar sexe

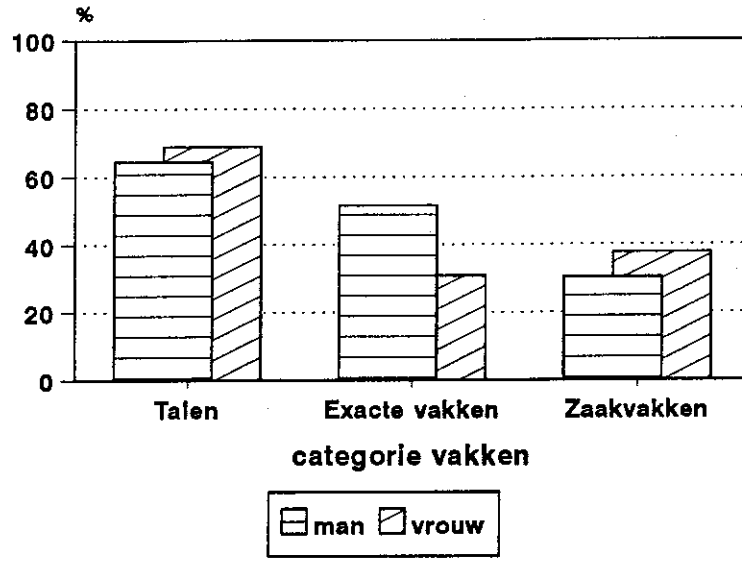

Overzicht van het aantal leerlingen in het kleuter-
onderwijs naar sexe per 1 september 1991

	MAN	VROUW	TOT.
<u>Openbaar</u>			
Comm. Pieter Boerkleuterschool	28	23	51
Fonteinkleuterschool	22	18	40
Reina Beatrix kleuterschool	54	55	109
Sub. tot.	104	96	200
<u>S.K.O.A.</u>			
Agneskleuterschool	53	49	102
Anglokleuterschool	43	44	87
Arubanitakleuterschool	46	31	77
Aurorakleuterschool	50	37	87
Ayokleuterschool	16	10	26
Blenchikleuterschool	10	11	21
Cacique Macuarimakleuterschool	30	26	56
Cayenakleuterschool	120	89	209
Franciscakleuterschool	55	43	98
Imeldakleuterschool	88	66	154
Jacinthakleuterschool	60	66	126
Kukwisakleuterschool	29	38	67
Prome Pasokleuterschool	47	54	101
Rayo di Solokleuterschool	77	84	161
St. Jankleuterschool	28	26	54
Tarcisiuskleuterschool	41	35	76
Trupialkleuterschool	77	85	162
Sub. tot.	870	794	1664
<u>S.O.A.Z.A.</u>			
J.N. Andrewskleuterschool	6	11	17
<u>S.P.C.O.A.</u>			
Graf von Zinzendorfkleuterschool	29	26	55
Mon Plaisirkleuterschool	48	44	92
Sub.tot.	77	70	147
TOTAAL	1057	971	2028
Aantal groepen	78		
Gemiddelde groepsgrootte	26		

Overzicht van het aantal leerlingen in het lager technisch onderwijs naar stroom, leerjaar en sexe per 1 september 1991

V	G			A-2			A-3		
	M	V	T	M	V	T	M	V	T
30	57	57	36	36	39	39	39	39	39
28	40	40	2	2	17	17	17	17	17
	126	126	94	94	73	73	73	73	75
58	223	223	128	128	129	129	129	129	131

Openbaar

Dr. M.L. Kingschool
Technische School Tarabana
Pres. J.F. Kennedyschool

Sub.tot.

T-2			T-3			T-4		
M	V	T	M	V	T	M	V	T
9	9	9	21	2	23	10	10	10
42	42	42	56	3	59	71	71	71
51	51	51	77	5	82	81	81	81

Dr. M.L. Kingschool
Technische School Tarabana
Pres. J.F. Kennedyschool

Sub.tot.

P-2			P-3		
M	V	T	M	V	T
19	19	19	7	7	7
36	36	36	12	12	12
25	1	26	12	12	12
80	1	81	31	31	31

Dr. M.L. Kingschool
Technische School Tarabana
Pres. J.F. Kennedyschool

Sub.tot.

V	G			2			3			4			Totaal		
	M	V	T	M	V	T	M	V	T	M	V	T	M	V	T
30	57	57	64	64	67	69	10	10	10	228	2	230	228	2	230
28	40	40	36	36	29	29	71	71	71	133	133	133	133	133	133
	126	126	159	3	162	141	5	146	71	497	8	505	497	8	505
58	223	223	259	3	262	237	7	244	81	858	10	868	858	10	868
4	11	11	22	22	26	26	8	26	81	71	71	71	71	71	71
14,5	20,27	20,27	11,91	11,91	9,39	9,39	10,13	10,13	12,23	12,23	12,23	12,23	12,23	12,23	12,23

Totaal

Aantal klassen
Gemiddelde Klassegrootte

Overzicht van het aantal leerlingen op de Paso Sigurschool naar afdeling, leerjaar en sexe per 1 september 1991

	1ste			2de			3de			Totaal		
	M	V	T	M	V	T	M	V	T	M	V	T
S.K.O.A.												
Paso Sigurschool												
Apothekersassistent(e)	4	8	12	4	5	9				8	13	21
Bejaardenhulp		23	23								23	23
Bejaardenzorg							8	8			8	8
Internaatswerk					7	7	2	2			9	9
Orthopedagogische medewerker	1	5	6							1	5	6
Urgentie bejaardenverzorging		15	15								15	15
Totaal	5	51	56	4	12	16	10	10	10	9	73	82
Aantal klassen		5			2						9	
Gemiddelde klassegrootte		11,2			8						9,11	

Overzicht van het aantal leerlingen in het economisch, toeristisch en administratief onderwijs naar leerjaar en sexe per 1 september 1991

	1ste			2de			3de			Kant. Adm.			Winkelopl.			TOTAAL		
	M	V	T	M	V	T	M	V	T	M	V	T	M	V	T	M	V	T
Openbaar																		
Julianaschool	22	29	51	13	39	52	4	23	27	4	21	25				43	112	155
Pr. Christineschool	12	25	37	14	22	36	10	30	40	6	13	19	1	10	11	43	100	143
Sub. tot.	34	54	88	27	61	88	14	53	67	10	34	44	1	10	11	86	212	298
S.K.O.A.																		
Mariacollege	12	42	54	21	27	48	15	23	38	15	35	50				63	127	190
St. Antoniuscollege	5	15	20	3	16	19	2	13	15							10	44	54
Sub. tot.	17	57	74	24	43	67	17	36	53	15	35	50				73	171	244
TOTAAL	51	111	162	51	104	155	31	89	120	25	69	94	1	10	11	159	383	542
Aantal Klassen	8			7			6			4			1			26		
Gemiddelde Klasse-grootte	20,25			22,14			20			23,5			11			20,85		

Overzicht van het aantal leerlingen in het middelbaar algemeen voortgezet onderwijs naar leerjaar en sexe per 1 september 1991

	1ste			2de			3de			4de			TOTAAL		
	M	V	T	M	V	T	M	V	T	M	V	T	M	V	T
	Openbaar														
Comm. Gen. Abraham de Veerschool Julianaschool	21 25	24 36	45 61	12 20	31 33	43 53	16 22	26 34	42 56	15 16	23 35	38 51	64 83	104 138	168 221
Sub.tot.	46	60	106	32	64	96	38	60	98	31	58	89	147	242	389
S.K.O.A.															
Filomenacollege La Sallecollege Mariacollege St. Antoniuscollege St. Augustinuscollege	19 41 21 30 16	27 58 32 36 19	46 99 53 66 35	33 44 31 23 21	29 67 43 35 27	62 111 74 58 48	20 48 21 18 14	27 52 51 19 20	47 100 72 37 34	22 47 28 14 10	24 57 70 28 15	46 104 98 42 25	94 180 101 85 61	107 234 196 118 81	201 414 297 203 142
Sub.tot.	127	172	299	152	201	353	121	169	290	121	194	315	521	736	1257
S.P.C.O.A.															
John Wesleycollege Mon Plaisircollege	17 29	17 29	34 58	12 26	17 25	29 51	12 23	15 31	27 54	19 14	23 29	42 43	60 92	72 114	132 206
Sub.tot.	46	46	92	38	42	80	35	46	81	33	52	85	152	186	338
TOTAAL Aantal klassen Gemiddelde klassegrootte	219	278	497	222	307	529	194	275	469	185	304	489	820	1164	1984
		20	21		20	20		20			20			81	
	24,85		25,19		23,45			23,45			24,45			24,49	

Overzicht van het aantal leerlingen in het hoger algemeen voortgezet en voorbereidend wetenschappelijk onderwijs naar leerjaar en sexe per 1 september 1991

	M	V	T	Aantal klassen	Gemiddelde Klassegrootte
S.M.O.A.					
Colegio Arubano					
Brugklas - O'stad	58	83	141	5	28,2
Brugklas - San Nic.	28	31	59	3	19,67
H.A.V.O. - 2 - O'stad	25	50	75	3	25
H.A.V.O. - 2 - San Nic.	17	13	30	2	15
H.A.V.O. - 3 - O'stad	18	34	52	2	26
H.A.V.O. - 3 - San Nic	10	5	15	1	15
H.A.V.O. - 4	51	81	132	5	26,4
H.A.V.O. - 5	47	65	112	4	28
Exp. 1	18	29	47	2	23,5
Exp. 2	16	18	34	2	17
Exp. 3	19	18	37	2	18,5
Sub.tot.	307	427	734	31	23,68
V.W.O.					
V.W.O. - 2 - O'stad	25	44	69	3	23
V.W.O. - 2 - San Nic.	5	10	15	1	15
V.W.O. - 3 - O'stad	25	48	73	3	24,33
V.W.O. - 3 - San Nic.	5	13	18	1	18
V.W.O. - 4	32	42	74	3	24,67
V.W.O. - 5	29	53	82	3	27,33
V.W.O. - 6	28	47	75	3	25
Sub.tot.	149	257	406	17	23,88
TOTAAL	456	684	1140	48	23,75

Overzicht van het aantal leerlingen in het middelbaar technisch onderwijs
naar afdeling, leerjaar en sexe per 1 september 1991

		1ste			2de			3de			4de			TOTAAL		
		M	V	T	M	V	T	M	V	T	M	V	T	M	V	T
Afgestudeerde leerlingen																
Bouwkunde		25	2	27	16	7	23	23	2	25	26	9	35	90	20	110
Electrotechniek		49	1	50	29	1	30	9	2	11	21	1	22	108	5	113
Werktuigbouwkunde		14		14	10		10	4		4	12		12	40		40
TOTAAL		88	3	91	55	8	63	36	4	40	59	10	69	238	25	263
Aantal klassen																
Gemiddelde Klassegrootte		5			4			3			4			16		
		18,2			15,75			13,33			17,25			16,44		

Overzicht van het aantal leerlingen in het middelbaar administratief onderwijs naar afdeling, leerjaar en sexe per 1 september 1991

	1ste			2de			3de			TOTAAL		
	M	V	T	M	V	T	M	V	T	M	V	T
Openbaar												
School voor Middelbaar Administratief Onderwijs												
Secretarisseopleiding	28		28	1	17	18				1	45	46
Administratie	26	41	67	7	15	22	2	11	13	35	67	102
Assistent administratie				18	21	39	2	6	8	20	27	47
Totaal	26	69	95	26	53	79	4	17	21	56	139	195
Aantal klassen		5			4			2			11	
Gemiddelde Klassegrootte		19			19,75			10,5			17,73	

Overzicht van het aantal leerlingen naar sexe per leerjaar in 1990/91 en 1991/92 alsmede het aantal zittenblijvers per begin schooljaar 1991

V	B			1ste			2de			3de			4de			5de			6de			TOTAAL			
	M	V	T	M	V	T	M	V	T	M	V	T	M	V	T	M	V	T	M	V	T	M	V	T	
Basisonderwijs																									
1990 - 1991	590	642	1332	564	587	1151	594	554	1148	576	523	1099	549	570	1119	425	473	898	3398	3349	6747				
1991 - 1992	704	669	1373	618	642	1260	527	582	1109	611	559	1170	570	528	1098	433	520	953	3463	3500	6963				
waarvan zittenblijvers																									
	147	76	223	94	78	172	68	55	123	85	47	132	81	56	137	17	28	45	492	340	832				
L.H.N.O.																									
1990 - 1991	31	58	89	16	72	88	32	72	104	naaien			coupeuse opleiding						84	220	304				
1991 - 1992	44	118	162	26	86	112	14	75	89										87	285	372				
waarvan zittenblijvers																									
	1		1	2	2	2	1	1	2	kant.adm.			kant.secr.			winkel opl.			2	3	5				
E.T.A.O.																									
1990 - 1991	62	84	146	51	111	162	35	99	134	19	51	70	7	19	26	2	6	8	176	370	546				
1991 - 1992	51	111	162	51	104	155	31	89	120	25	69	94	1	10	11	1	10	11	159	383	542				
waarvan zittenblijvers																									
	9	16	25	10	9	19	3	3	6	3	6	9				1	1	1	25	35	60				
M.A.V.O.																									
1990 - 1991	227	289	516	208	291	499	178	286	464	191	294	485							804	1160	1964				
1991 - 1992	219	278	497	222	307	529	194	275	469	185	304	489							820	1164	1984				
waarvan zittenblijvers																									
	43	46	89	46	58	104	34	37	71	51	92	143							174	233	407				

	V			G			2de			3de			4de			5de			TOTAAL			
	M	V	T	M	V	T	M	V	T	M	V	T	M	V	T	M	V	T	M	V	T	
L.T.O.	53	1	54	224	2	226	219	5	224	250	7	257	98	1	99	844	16	860	844	16	860	
1990 - 1991	58		58	223		223	259	3	262	237	7	244	81		81	858	10	868	858	10	868	
1991 - 1992	2		2	33		33	14		14	47	1	48	23		23	119	1	120	119	1	120	
waarvan zitten- blijvers																						
H.A.V.O.				brugklas																		
1990 - 1991				64	109	173	36	50	86	29	44	73	56	93	149	224	344	568	224	344	568	
1991 - 1992				86	114	200	42	63	105	28	39	67	51	81	132	254	362	616	254	362	616	
waarvan zitten- blijvers				15	21	36	15	21	36	4	6	10	12	24	36	44	61	105	44	61	105	
H.A.V.O. (E)				2de			3de															
1990 - 1991	32	27	59	16	27	43	10	16	26							58	70	128	58	70	128	
1991 - 1992	18	29	47	16	18	34	19	18	37							53	65	118	53	65	118	
waarvan zitten- blijvers				1	6	7	4	3	7							5	9	14	5	9	14	
V.W.O.				2de			3de			4de			5de			6de						
1990 - 1991				33	60	93	31	40	71	28	55	83	27	46	73	157	253	410	157	253	410	
1991 - 1992				30	54	84	30	61	91	32	42	74	29	53	82	149	257	406	149	257	406	
waarvan zitten- blijvers				4	5	9	1	2	3	8	13	21	1	5	6	22	33	55	22	33	55	

1ste		2de			3de			4de			TOTAAL			
M	V	T	M	V	T	M	V	T	M	V	T	M	V	T
M.T.O.														
84	9	93	64	4	68	29	5	34	64	9	73	241	27	268
88	3	91	55	8	63	36	4	40	59	10	69	238	25	263
18		18	14		14				9	4	13	41	4	45
waarvan zitten- blijvers														
M.A.O. (S)														
2	29	31		16	16							2	45	47
	28	28	1	17	18							1	45	46
3		3	5		5								8	8
waarvan zitten- blijvers														
M.A.O. (A/AA)														
30	46	76	11	26	37	8	24	32				49	96	145
26	41	67	25	36	61	4	17	21				55	94	149
5	2	7	5	4	9	1	2	3				11	8	19
waarvan zitten- blijvers														

Overzicht van het aantal leerlingen in het
kleuteronderwijs naar leeftijd en sexe per
1 september 1991

Leeftijd	MAN	VROUW	TOT.
3	2	3	5
4	485	453	938
5	567	508	1075
6	3	7	10
	1057	971	2028

Overzicht van het aantal leerlingen in het basisonderwijs naar leerjaar, leeftijd en sexe per 1 september 1991

Leeftijd	1ste		2de		3de		4de		5de		6de		TOTAAL								
	M	V	M	V	M	V	M	V	M	V	M	V	M	V	T						
5	1	1											1		1						
6	536	561	1	3	4								537	564	1101						
7	134	85	384	458	842	4	7	11					522	550	1072						
8	20	13	182	145	327	298	385	683	7	5	12		507	548	1055						
9	6	8	39	25	64	125	120	245	318	341	659	8	2	10	496	992					
10	3	2	8	4	12	79	57	136	148	142	290	261	313	574	505	524	1029				
11	3	3	3	4	7	14	8	22	114	51	165	148	127	275	493	511	1004				
12	1	1	1	2	3	6	3	9	20	17	37	134	67	201	286	218	504				
13				1	1	1	2	3	3	1	4	15	14	29	96	72	168				
14							2	3	1	2	3	3	4	7	17	14	31				
15										1	1	1	1	1	2	3	5				
16									1		1				1		1				
	704	669	1373	618	642	1260	527	582	1109	611	559	1170	570	528	1098	433	520	953	3463	3500	6963

Overzicht van het aantal leerlingen in het speciaal onderwijs(m.l.k.k.) naar groep, leeftijd en sexe per 1 september 1991

Leeftijd	PE		KL		1ste		2de		3de		4de		5de		6de		7de		TOTAAL							
	M	V	M	T	M	V	M	T	M	V	M	T	M	V	M	T	M	V	M	T						
4	1	1																		1	1					
5	1	1																		1	1					
6	1	1			2	2														2	1	3				
7			2	1	3	5	2	7												7	3	10				
8			10	2	12	6	2	8												16	4	20				
9			3	3	6	4	6	10			1									13	11	24				
10						1		1	10	2	12	4	4	8	2	2				17	6	23				
11						1		1	14	1	15	4	3	7	6	1	1			25	5	30				
12												4	3	7	8	8	5	13	1	21	8	29				
13									1	1	1	1	3	2	5	10	2	12	1	2	3	21				
14									4			4	4		5	5	10	5	5	14	5	19				
15																		1	1	1	1	1				
16															2	2	4	1	1	3	3	3				
	3	3	2	1	3	12	8	20	29	5	34	14	10	24	23	2	25	25	13	38	8	3	11	133	52	185

Overzicht van het aantal leerlingen in het speciaal onderwijs(z.m.l.k.) naar groep, leeftijd en sexe per 1 september 1991

Leeftijd	1ste			2de			3de			4de			TOTAAL			
	M	V	T	M	V	T	M	V	T	M	V	T	M	V	T	
	8		2	2											2	
9																
10	1		1													1
11	2	2	4											2	2	4
12	1	2	3	1	1	2								2	3	5
13	1	1	2	2	2	4								3	3	6
14				3		3	1		1					4		4
15				1		1								1		1
16																
17												1	1	1	1	1
18							2	2	2			1	2	3	1	4
19							3	3	3					3	3	3
20							4	4	4			1	3	5	3	8
21												1	1	1	1	1
	5	7	12	7	3	10	10	10	10	2	9	11	24	19	43	45

Overzicht van het aantal leerlingen in het lager huishoud- en nijverheidsonderwijs naar leerjaar, leeftijd en sexe per 1 september 1991

leeftijd	V		1ste			2de			3de			TOTAAL			
	M	V	M	V	T	M	V	T	M	V	T	M	V	T	
11				2	2								2	2	
12			1	4	5		2	2				1	6	7	
13	1	1	12	23	35	2	7	9				15	30	45	
14	1	1	14	22	36	6	22	28	1	4	5	22	48	70	
15	1	2	9	10	19	9	23	32	3	16	19	22	51	73	
16		2	3	2	5	3	11	14	4	23	27	10	38	48	
17		1		2	2	1	5	6	3	11	14	4	19	23	
18		1		2	2		3	3	2	5	7	2	11	13	
19						1	1	2	1	5	6	2	6	8	
20									1	1	1		1	1	
	3	6	9	39	67	106	22	74	96	14	65	79	78	212	290

leeftijd

Overzicht van het aantal leerlingen in het economisch, toeristisch en administratief onderwijs naar leerjaar, leeftijd en sexe per 1 september 1991

Leeftijd	1ste			2de			3de			Kant. Adm.			Winkelopl.			TOTAAL		
	M	V	T	M	V	T	M	V	T	M	V	T	M	V	T	M	V	T
	12	5	22	27													5	22
13	20	36	56	6	15	21										26	51	77
14	14	34	48	14	25	39	1	8	9							29	67	96
15	9	14	23	20	37	57	8	25	33	3	10	13				40	86	126
16	2	4	6	7	15	22	10	33	43	7	18	25	1	1		26	71	97
17				3	9	12	5	13	18	9	23	32	3	3		17	48	65
18	1	1	2				4	4	8	2	9	11	1	4	5	8	18	26
19				1	2	3	2	6	8	4	9	13	1	1		7	18	25
20				1	1	1										1	1	1
21							1	1	1				1	1		1	1	2
	51	111	162	51	104	155	31	89	120	25	69	94	1	10	11	159	383	542

Overzicht van het aantal leerlingen in het middelbaar algemeen voortgezet onderwijs naar leerjaar, leeftijd en sexe per 1 september 1991

Leeftijd	1ste			2de			3de			4de			TOTAAL		
	M	V	T	M	V	T	M	V	T	M	V	T	M	V	T
	11	1	1	2										1	1
12	110	161	271		2	2							110	163	273
13	85	80	165	103	139	242		1	4	5			189	223	412
14	18	29	47	72	95	167		66	106	172		6	156	236	392
15	5	7	12	34	42	76		71	71	142		43	153	202	355
16				10	19	29		34	49	83		66	110	161	271
17				2	7	9		16	22	38		41	59	94	153
18					2	2		5	14	19		28	33	47	80
19					1	1		1	7	8		5	6	29	35
20				1		1						2	3	3	6
21								2	2	2				4	4
22												1	1	1	1
	219	278	497	222	307	529	194	275	469	185	304	489	820	1164	1984

Overzicht van het aantal leerlingen in het hoger algemeen voortgezet onderwijs naar leerjaar, leeftijd en sexe per 1 september 1991

Leeftijd	1ste			2de			3de			4de			5de			TOTAAL		
	M	V	T	M	V	T	M	V	T	M	V	T	M	V	T	M	V	T
	11	1	2	3													1	2
12	72	108	180	1	2	3										73	110	183
13	11	2	13	23	41	64	1	1								34	44	78
14	2	2	4	14	19	33	11	17	28	1	1					28	38	66
15				3	1	4	12	20	32	7	17	24				22	38	60
16				1		1	3	1	4	16	25	41	3	9	12	23	35	58
17							2		2	17	28	45	16	30	46	35	58	93
18										10	8	18	15	12	27	25	20	45
19											2	2	9	9	18	9	11	20
20											1	1	3	5	8	3	6	9
21													1		1	1		1
	86	114	200	42	63	105	28	39	67	51	81	132	47	65	112	254	362	616

Overzicht van het aantal leerlingen in het hoger algemeen voortgezet onderwijs (experimentklassen) naar leerjaar, leeftijd en sexe per 1 september 1991

Leeftijd	1ste			2de			3de			Totaal		
	M	V	T	M	V	T	M	V	T	M	V	T
	15		2	2								2
16	9	13	22	1		1				10	13	23
17	9	13	22	8	9	17	2		2	19	22	41
18	1		1	7	6	13	9	6	15	16	13	29
19				3	3	3	5	9	14	5	12	17
20							3	3	6	3	3	6
	18	29	47	16	18	34	19	18	37	53	65	118

Overzicht van het aantal leerlingen in het voorbereidend wetenschappelijk onderwijs naar leerjaar, leeftijd en sexe per 1 september 1991

Leeftijd	2de			3de			4de			5de			6de			Totaal			
	M	V	T	M	V	T	M	V	T	M	V	T	M	V	T	M	V	T	
	12		2	2														2	2
13	26	48	74	2	1	3											28	49	77
14	4	4	8	25	52	77	1	2	3								30	58	88
15				3	8	11	17	25	42	3	3						20	36	56
16							11	15	26	15	26	41	1	1	1	27	41	68	
17				1			1		1	4	14	18	7	24	31	12	38	50	
18				1			1		1	2	2	2	5	12	17	8	12	20	
19				1			1		1	7	4	11	10	6	16	18	10	28	
20											5	5		4	4		9	9	
21										1		1	3	1	4	4	1	5	
22											1	1	2		2	2	1	3	
	30	54	84	30	61	91	32	42	74	29	53	82	28	47	75	149	257	406	

Overzicht van het aantal leerlingen in het middelbaar technisch onderwijs naar leerjaar, leeftijd en sexe per 1 september 1991

Leeftijd	1ste			2de			3de			4de			Totaal		
	M	V	T	M	V	T	M	V	T	M	V	T	M	V	T
	16	7		7										7	
17	22		22	7	2	9							29	2	31
18	26	1	27	9	1	10	2	1	3	1			38	3	41
19	19		19	13	1	14	7		7	4	2	6	43	3	46
20	10	1	11	13	3	16	12	1	13	11	1	12	46	6	52
21	4	1	5	4	1	5	10	1	11	15	1	16	33	4	37
22				4		4			4	9	3	12	13	3	16
23				2		2	2		2	9	2	11	13	2	15
24				3		3	2		2	6		6	11		11
25							1	1	2	3		3	3		3
26							1	1	2	1	1	2	2	2	4
	88	3	91	55	8	63	36	4	40	59	10	69	238	25	263

Overzicht van het aantal leerlingen in het middelbaar administratief onderwijs naar leerjaar, leeftijd en sexe per 1 september 1991

Leeftijd	Secretaresse I			Secretaresse II			A-I			A/AA-II			A/AA-III			Totaal		
	M	V	T	M	V	T	M	V	T	M	V	T	M	V	T	M	V	T
16	4		4				3	12	15							3	16	19
17	10		10	1	1	1	5	9	14	4	4	8				9	24	33
18	8		8	1	5	6	5	9	14	1	4	5		4	4	7	30	37
19	1		1		6	6	9	5	14	12	15	27			1	22	31	53
20	1		1		3	3	3	4	7	6	8	14		2	6	11	22	33
21	2		2		1	1	1	2	3	2	3	5			2	3	10	13
22	2		2	1	1	1			2		2	2			1		6	6
23														1		1		1
	28		28	1	17	18	26	41	67	25	36	61	4	17	21	56	139	195

Doorstroming vanuit het basisonderwijs, schooljaar 1990/91

Sexe	Totaal begin schooljaar	Niet bevorderd	Onbekend	Doorstroming naar V.O.				
				HAVO	MAVO	ETAO	LTO	LHNO
M	425	20	13	86	153	29	120	4
V	473	11	39	114	208	82		19
Tot.	898	31	52	200	361	111	120	23

Verloop van het aantal leerlingen per schooltype gedurende het schooljaar 1990/91

	AUG.	SEP.	OKT.	NOV.	DEC.	JAN.	FEB.	MRT.	APR.	MEI	JUN.	JUL.
Kleuteronderwijs	1992	2016	2102	2148	2185	2198	2237	2233	2232	2284	2276	2271
Basisonderwijs *1	6740	6749	6752	6748	6752	6751	6776	6676	6674	6253	6246	6237
Speciaal Onderwijs	218	218	222	224	223	225	227	226	228	227	227	226
L.T.O.	860	860	871	868	863	856	848	841	836	832	828	809
L.H.N.O.	353	353	353	353	353	340	338	335	331	331	331	331
E.T.A.O. *2	547	541	532	398	391	390	389	377	337	377	376	376
M.A.V.O. *3	1651	1640	1616	1613	1613	1604	1427	1419	1415	1412	1409	1409
H.A.V.O./V.W.O.	1106	1106	1106	1105	1103	1102	1104	1096	1094	1087	1086	1084
M.T.O.	268	268	264	258	256	253	248	247	245	240	238	236
M.A.O.	192	192	189	186	183	181	177	176	173	169	166	158
Totaal	13927	13943	14007	13901	13922	13900	13771	13626	13565	13212	13183	13137

*1 vanaf maart: exclusief Colegio Guadarikiri
 vanaf mei: exclusief Reina Beatrixschool
 *2 vanaf november: exclusief Julianaschool
 *3 vanaf februari: exclusief Julianaschool

Examenresultaten over het schooljaar 1990/91
naar schooltype en sexe

L.T.O.	aant. kand.		terug- getr.		afg.		gesl.		%		
	M	V	M	V	M	V	M	V	M	V	T
<u>T- stroom</u>											
Electrotechniek	53	1	2		15		36	1	71	100	71
Houtbewerken	16	1	1		9		6	1	40	100	44
Metaalbewerken	11				6		5		45		45
scheepvaarttechniek	1				1		0		0		0
Sub.tot.	81	2	3		31		47	2	60	100	61
<u>A-stroom</u>											
Electrotechniek	37	2	2		14		21	2	60	100	62
Fijnmetaalbewerken	5		1		3		1		25		25
Houtbewerken	35	1			12		23	1	66	100	67
Installatietechniek	10	1	1	1	2		7		78		78
Metaalbewerken	7				5		2		29		29
Motorvoertuigtechniek	9		2		5		2		29		29
Scheepvaarttechniek	6				3		3		50		50
Sub.tot.	109	4	6	1	44		59	3	57	100	58
<u>P-stroom</u>											
Houtbewerken	25	5			1	1	24	4	96	80	93
Metaalbewerken	13	1	1		1		11	1	92	100	92
Schilderen	6				1		5		83		83
Sub.tot.	44	6	1		3	1	40	5	93	83	92
TOTAAL	234	12	10	1	78	1	146	10	65	91	66
<u>L.H.N.O.</u>											
T-stroom	1	20		1			1	19	100	100	100
A-stroom	8	43		3	1	5	7	35	88	88	88
P-stroom	13	22					13	22	100	100	100
Bejaardenzorg	1	3					1	3	100	100	100
Internaatswerk		6						6		100	100
TOTAAL	23	94		4	1	5	22	85	96	94	95
<u>E.T.A.O.</u>											
E.T.A.O.-3	34	96	3	10	2	3	29	83	94	97	96
k.a.	24	65	2	7	5	13	17	45	77	78	78
w.a.	1	2					1	2	100	100	100
TOTAAL	59	163	5	17	7	16	47	130	87	89	89

Examenresultaten over het schooljaar 1990/91
naar schooltype en sexe

	aant. kand.		terug- getr.		afg.		gesl.		%		
	M	V	M	V	M	V	M	V	M	V	T
<u>M.A.V.O.</u>	194	289	15	15	72	121	107	153	60	56	57
<u>H.A.V.O.</u>	49	64	2	2	22	23	25	39	53	63	59
<u>V.W.O.</u>	38	52			12	12	26	40	68	77	73
<u>M.T.O.</u>											
Bouwkunde d.p.	5	2	2	1	2		1	1	33	100	50
Bouwkunde n.d.p.	15	4			2	4	13	0	87	0	68
Electrotechniek d.p.	13	3	2	1	2	1	9	1	82	50	77
Electrotechniek n.d.p.	14		1		3		10		77		77
Werktuigbouwkunde d.p.	9		3		2		4		67		67
Werktuigbouwkunde n.d.p.	8		1		1		6		86		86
TOTAAL	64	9	9	2	12	5	43	2	78	29	73
<u>M.A.O.</u>											
Secretaresse		16					9	7		44	44
Assistent administratie	2	7			1	2	1	5	50	71	67
Administratie	3	19		1	1	7	2	11	67	61	62
TOTAAL	5	42		1	2	18	3	23	60	56	57

Overzicht van de resultaten per vak bij de eindexamens L.T.O. in het schooljaar 1990/91

T-stroom													
Electrotechniek		en.	ma./ge.	me.	mo.	na.	ne.	sp.	vte.	vth.	wi.		
aant. kandidaten		52	52	52	52	52	52	52	51	52	52		
w.v. voldoende		36	43	46	45	25	49	50	40	37	35		
percentage		69	83	88	87	48	94	96	78	71	67		
Houtbewerken		bt.	en.	mhb.	ma./ge.	na.	ne.	sp.	vte.	vth.	wi.		
aant. kandidaten		17	17	17	17	17	17	17	17	17	17		
w.v. voldoende		14	9	17	17	3	14	16	17	17	11		
percentage		82	53	100	100	18	82	94	100	100	65		
Metaalbewerken		bw.	en.	la.	ma./ge.	na.	ne.	pw.	sp.	vte.	vth.	wi.	
aant. kandidaten		11	10	11	10	10	10	11	11	10	10	11	
w.v. voldoende		11	5	11	8	0	6	11	11	10	8	4	
percentage		100	50	100	80	0	60	100	100	100	80	36	
Scheepvaart		instr.	eng.	ka.	k.sch.	m.k.p.	m.k.th.	na.	ne.	pr.oef.	re.	sp.	wi.
aant. kandidaten		1	1	1	1	1	1	1	1	1	1	1	1
w.v. voldoende		1	1	1	1	1	1	0	1	1	1	1	0
percentage		100	100	100	100	100	100	0	100	100	100	100	0
A-stroom		ma./ge	me.	mo.	na.	vte.	vth.	wi.					
aant. kandidaten		37	37	37	37	37	37	37					
w.v. voldoende		31	31	28	22	27	20	22					
percentage		84	84	76	59	73	54	59					

P-stroom

Houtbewerken	bt.	mhb.
aant. kandidaten	20	20
w.v. voldoende	19	18
percentage	95	90

Metaalbewerken	bw.	la.	pw.
aant. kandidaten	13	13	13
w.v. voldoende	13	12	11
percentage	100	92	85

Schilderen	dec.	h.sc.
aant. kandidaten	6	6
w.v. voldoende	6	6
percentage	100	100

Lijst van afkortingen

bt.	= banktimmeren	mo.	= montage
bw.	= bankwerken	m.k.p.	= motor kennis praktisch
dec.	= decoratief schilderen	m.k.th.	= motor kennis theorie
el.mo.	= electro montage	na.	= natuurkunde
en.	= engels	ne.	= nederlands
h.sc.	= huis schilderen	pi.	= pipe fitten
instr.	= instrumenten	pr.oef.	= praktisch oefening
ka.	= kaarten	pw.	= plaatwerken
k.sch.	= kennis van het schip	re.	= reglamente
la.	= lassen	sa.mo.	= sanitair montage
mhb.	= machinaal houtbewerken	sp.	= spaans
ma./ge.	= materiaal en gereedschapskennis	vte.	= vaktekenen
me.	= metingen	vth.	= vaktheorie
		wi.	= wiskunde

Overzicht van de resultaten per vak bij de eindexamens L.H.N.O. in het schooljaar 1990/91

T-stroom	en.	hk.	k.en o.	na.	ne.	sp.	z.v.pr.	z.v.th.	z.w.k.pr.	z.w.k.th.
aant. kandidaten	20	20	20	20	20	20	20	20	20	20
w.v. voldoende	17	19	19	19	18	19	20	17	20	18
percentage	85	95	95	95	90	95	100	85	100	90

A-stroom	na.	k.en o.	z.v.pr.	z.w.k.pr.
aant. kandidaten	28	28	28	28
w.v. voldoende	23	19	26	28
percentage	82	68	93	100

P-stroom	na.	k.en o.	z.v.pr.	z.w.k.pr.
aant. kandidaten	35	28	35	35
w.v. voldoende	26	25	34	33
percentage	74	89	97	94

Bejaardenzorg	Li.	or.	pr.
aant. kandidaten	4	4	4
w.v. voldoende	4	4	4
percentage	100	100	100

Internaatswerk	ps./pe.	spl./spl.l.	st.
aant. kandidaten	6	6	6
w.v. voldoende	6	6	6
percentage	100	100	100

LIJST VAN AFKORTINGEN

en. = engels
 hk. = handelskennis
 k.en o. = kinderverzorging en opvoeding
 li. = lichaams - en ziekenverzorging
 na. = naaien
 ne. = nederlands
 or. = orientatie bejaardenzorg
 pr. = praktische geneesmiddelenleer
 ps./pe. = psychologie/pedagogiek

sp. = spaans
 spl./spl.l. = spel en spelleiding
 st. = stage
 z.v.pr. = zorg voor de voeding
 praktijk
 z.v.th. = zorg voor de voeding
 theorie

z.w.k.pr. = zorg voor de woning en
 kleding praktisch
 z.w.k.th. = zorg voor de woning en
 kleding theorie

Overzicht van de resultaten per vak bij de eindexamens E.T.A.O. in het schooljaar 1990/91

E.T.A.O. -3	en.	hk.	kp.	ms.	ne.	sp.	wo.
aant. kandidaten	117	117	117	117	117	117	117
w.v. voldoende	81	69	91	88	102	100	105
percentage	69	59	78	75	87	85	90

Kantooropleiding

Administratie	eb.	en.	kp.	ms.	ne.	sp.
aant. kandidaten	84	84	83	84	84	84
w.v. voldoende	58	46	70	66	68	84
percentage	69	55	84	79	81	100

Winkelopleiding

	bedr.k.	en.	hk.	r.schr./ g.pres	sp.	verk.k.
aant. kandidaten	3	3	3	3	3	3
w.v. voldoende	3	3	2	3	3	3
percentage	100	100	67	100	100	100

LIJST VAN AFKORTINGEN

bedr.k.	= bedrijfskennis	ms.	= machineschrijven	wo.	= wereldorientatie
eb.	= economisch bedrijfs- administratie	ne.	= nederlands	r.schr./	= reclameschrift/goederen presentatie
en.	= engels	sp.	= spaans	g.pres.	
hk.	= handelskennis	verk.k.	= verkoopkunde		
kp.	= kantoorpraktijk				

Overzicht van de resultaten per vak bij de eindexamens M.A.V.O. in het schooljaar 1990/91
gespecificeerd naar sexe

ak.	bi.		en.		gs.		hk.		na.		ne.		sk.		sp.		wi.			
	M	V	M	V	M	V	M	V	M	V	M	V	M	V	M	V	M	V		
aant. kandidaten	86	152	106	148	182	273	69	155	42	126	110	60	181	273	98	117	85	220	151	148
w.v. voldoende	65	102	75	95	127	170	57	124	25	56	49	18	146	229	54	58	81	201	57	49
percentage	76	67	71	64	70	62	83	80	60	44	45	30	81	84	55	50	95	91	38	33

Overzicht van de resultaten per vak bij de eindexamens H.A.V.O. in het schooljaar 1990/91
gespecificeerd naar sexe

ak.	bi.		ec.		en.		fr.		gs.		hk.		na.		ne.		sk.		sp.		wi.			
	M	V	M	V	M	V	M	V	M	V	M	V	M	V	M	V	M	V	M	V	M	V		
aant. kandidaten	3	15	29	26	21	31	46	61	3	8	10	31	20	33	25	12	47	60	22	19	16	36	40	37
w.v. voldoende	3	11	20	14	14	24	29	48	3	7	4	17	9	16	19	6	25	40	20	17	16	36	27	24
percentage	100	73	69	54	67	77	63	79	100	88	40	55	45	49	76	50	53	67	91	89	100	100	68	65

Overzicht van de resultaten per vak bij de eindexamens V.W.O. in het schooljaar 1990/91
gespecificeerd naar sexe

ak.	bi.		ec.I.		ec.II.		en.		fr.		gs.		na.		ne.		sk.		sp.		wi.I.		wi.II.			
	M	V	M	V	M	V	M	V	M	V	M	V	M	V	M	V	M	V	M	V	M	V	M	V		
aant. kandidaten	5	11	16	17	13	14	13	27	38	53	3	12	15	28	16	11	38	53	19	17	19	28	31	28	16	9
w.v. voldoende	5	10	14	13	9	10	8	17	25	40	3	10	12	25	10	5	31	45	14	8	14	28	24	24	12	8
percentage	100	91	88	76	69	71	62	63	66	75	100	83	80	89	63	45	82	85	74	47	74	100	77	86	75	89

Overzicht van de resultaten per vak bij de eindexamens M.T.O. in het schooljaar 1990/91

Bouwkunde d.p.	bwk.1	bwk.2	en.	na.	tn.	wi.
aant. kandidaten	3	3	5	4	4	4
w.v. voldoende	2	2	5	0	3	0
percentage	67	67	100	0	75	0

Bouwkunde n.d.p.	bdr.	bwk.1	bwk.2	bwk.3	bwk.4	tn.
aant. kandidaten	19	19	19	19	19	19
w.v. voldoende	14	12	16	12	15	13
percentage	74	63	84	63	79	68

Electrotechniek d.p.	el.	e.om.	en.	na.	tn.	wi.
aant. kandidaten	13	13	14	13	13	13
w.v. voldoende	13	11	13	8	11	9
percentage	100	85	93	62	85	69

Electrotechniek n.d.p.	bdr.	el.	e.om.	i.tnk.	tn.	tel.re.
aant. kandidaten	13	13	13	13	13	13
w.v. voldoende	9	11	9	11	9	13
percentage	69	85	69	85	69	100

Werktuigbouwkunde d.p.		en.	na.	tn.1	tn.2	wbk.1	tn.2	wbk.1	wi.
aant. kandidaten	7	7	7	7	7	7	7	7	6
w.v. voldoende	5	3	7	7	6	5	6	5	3
percentage	71	43	100	100	86	71	86	71	50

Werktuigbouwkunde n.d.p.		tn.1	tn.2	wbk.1	wbk.2	wbk.3	wbk.4
aant. kandidaten	7	7	7	7	7	7	7
w.v. voldoende	7	6	6	6	4	7	5
percentage	100	86	86	86	57	100	71

Lijst van afkortingen

bdr.	= bedrijfskunde
bwk.	= bouwkunde
el.	= electronica
e.om.	= energie omzetting
en.	= engels
i.tnk.	= installatie techniek
na.	= natuurkunde
tn.	= technologie
tel.re.	= telecommunicatie & regeltechniek
wbk.	= werktuigbouwkunde
wi.	= wiskunde

Overzicht van de resultaten per vak bij de eindexamens M.A.O. in het schooljaar 1990/91

Administratie	a.e.	ba.	be.	blw.	bs.	b.&sw.	en.	fr.	in.	ne.	sp.	st.
aant. kandidaten	20	21	22	21	21	22	22	12	22	16	12	22
w.v. voldoende	16	15	13	14	14	15	10	10	14	8	9	21
percentage	80	71	59	67	67	68	45	83	64	50	75	95

Assistent- administratie	a.e.	ba.	be.	blw.	bs.	b.&sw.	en.	fr.	hr.	in.	ne.	sp.	st.
aant. kandidaten	4	9	9	9	9	9	9	3	9	8	8	3	9
w.v. voldoende	4	6	6	5	5	6	5	0	9	3	5	2	9
percentage	100	67	67	56	56	67	56	0	100	38	63	67	100

Secretaresse	awzhd.	ec.	en.	h.d.t.	hk.&sw.	ne.	p.dt.	s.wzd.&kt.	sp.	st.	st.en.	st.ne.	st.sp.
aant. kandidaten	16	16	16	16	16	15	16	16	14	16	16	16	16
w.v. voldoende	12	14	9	12	11	12	15	16	7	16	11	5	13
percentage	75	88	56	75	69	80	94	100	50	100	69	31	81

LIJST VAN AFKORTINGEN

- a.e. = algemene economie
- awzhd. = administratieve werkzaamheden
- ba. = bedrijfsadministratie
- be. = bedrijfseconomie
- blw. = belastingwetgeving
- bs. = bedrijfsstatistiek
- b. & sw. = bedrijf & sociale wetgeving
- ec. = economie
- en. = engels
- fr. = financiële rekenkunde
- h.d.t. = handelsdiploma typen
- hk. & sw. = handelskennis & sociale wetgeving
- hr. = handelsrekenen
- in. = informatica
- ne. = nederlands
- p.d.t. = praktijkdiploma typen
- s.wzd. & kt. = secretarische werkzaamheden en kantoortechniek
- sp. = spaans
- st. = stage
- st.en. = stenografie engels
- st.ne. = stenografie nederlands
- st.sp. = stenografie spaans

DEEL III: INFORMATIE M.B.T. DE LEERKRACHTEN

Deel 3 van het verslag bevat informatie met betrekking tot de leerkrachten en bestaat uit de volgende tabellen:

- * Overzicht van het aantal leerlingen, klassen/groepen en leerkrachten per school, gespecificeerd naar schooltype en schoolbestuur;
- * Overzicht van het aantal leerkrachten naar schooltype en sexe, resp. burgerlijke staat, resp. geboorte(ei)land, resp. leeftijd, resp. onderwijsbevoegdheden;
- * Overzicht van de omvang der betrekkingen en de omvang van de betrekking van de leerkrachten per schooltype;
- * Overzicht van het aantal onbevoegd gegeven lessen in het voortgezet onderwijs, gespecificeerd naar categorie vakken;
- * Overzicht van het verzuim van de leerkrachten gedurende 1990/91 gespecificeerd naar leeftijd en schooltype;
- * Overzicht van het inkomen van de leerkrachten naar sexe en schooltype.

De gegevens in genoemde tabellen geven aanleiding tot de volgende opmerkingen.

In Deel 1 (zie: Figuur 5) is gesproken over de leerlingen/leerkrachten-ratio. Richten we ons nu op de klassegrootte dan zien we dat de gemiddelde klassegrootte 22,0 is (Figuur 1). Een nadere analyse naar schooltype leert ons echter dat de klassegrootte varieert van 9,5 in het speciaal onderwijs tot 26 in het kleuteronderwijs.

De in de vorige verslagen -met uitzondering van SJV 1989/90- geconstateerde gestage vervrouwelijking van het leerkrachtenkorps vindt in 1991/92 opnieuw bevestiging (Figuur 2). Het percentage vrouwelijke leerkrachten bedraagt thans 63,4%, het hoogste percentage sinds 1985. Zoals we in Figuur 3 kunnen zien, verschilt het percentage vrouwelijke leerkrachten per schooltype. Deze variatie weerspiegelt de positie van de vrouw in het onderwijs en in de samenleving in het algemeen.

De eerdere, tot 1989/90, geconstateerde gestage vergrijzing van het leerkrachtenkorps vindt in 1991/92 opnieuw geen bevestiging (Figuur 4); er is eerder sprake van een proces van verjonging. De gemiddelde leeftijd is thans 39,1 (met $s=8,1$), terwijl deze vorig jaar nog 39,6 (met $s=8,0$) bedroeg. Uit de leeftijdsverdeling per 1 september 1991 blijkt ook dat nog slechts 9,4% percent van de leerkrachten ouder is dan 50 jaar (1990/91=10,3%).

De hierboven genoemde verjonging van het leerkrachtenkorps kan deels worden toegeschreven aan de instroom van jonge buitenlandse leerkrachten. Zo zien we (Figuur 5) dat het aandeel van de op Aruba of in de Nederlandse Antillen geboren leerkrachten thans 85,1% bedraagt, terwijl dit vorig jaar nog 86,2% bedroeg.

Bezien we het overzicht van de omvang der betrekkingen en de omvang van de betrekking van de leerkrachten dan zien we dat per 1 september 1991 de vraag naar leerkrachten 761,76 voltijdequivalenten be-

Figuur 1
Klassegrootte naar schooltype

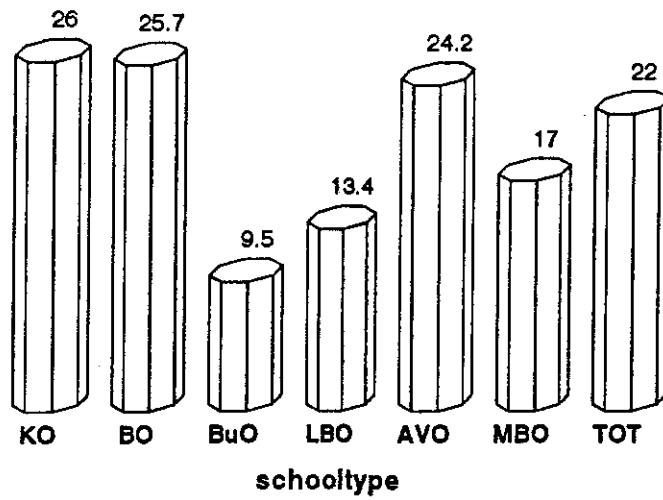

Figuur 2
Leerkrachten naar sexe: 1985-1991

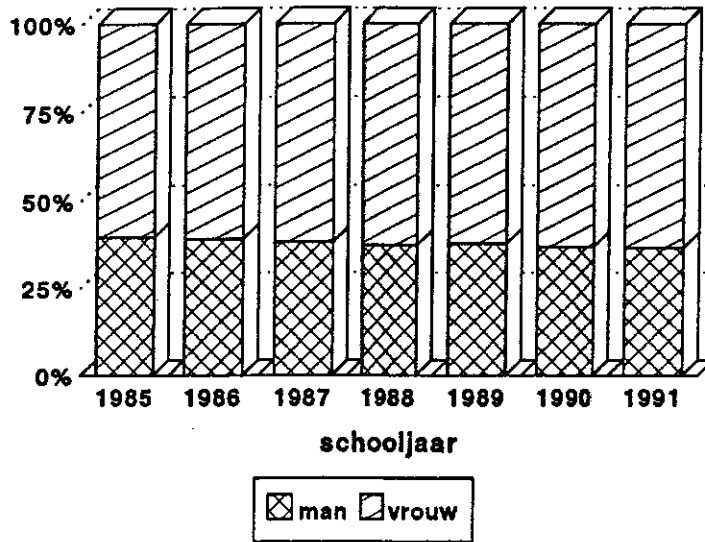

Figuur 3
Lkn. naar sexe en schooltype

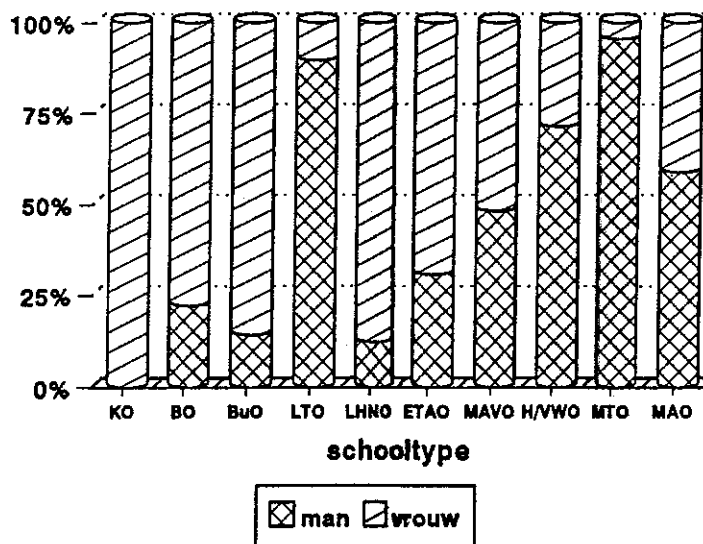

droeg, verdeeld over 627 volledige en 281 deeltijd banen. De vergelijkbare cijfers in 1990/91 waren resp. 602 en 283 hetgeen betekent dat thans meer leerkrachten een volle baan aan één school hebben. Bovengenoemde vraag werd vervuld door 796 leerkrachten, 669 (84,0%) met een volle betrekking en 127 (16,0%) met een deelbetrekking. Van de 669 leerkrachten met een volle betrekking hadden 114 (17,0%) tevens overuren.

Op grond van het overzicht van de leerkrachten naar onderwijsbevoegdheid kan worden geconcludeerd dat in het Arubaans onderwijs heden ten dage praktisch geen sprake meer is van een (formele) onbevoegdheidsproblematiek. In tegendeel, diverse leerkrachten zijn 'extra bevoegd'; zo bij voorbeeld hebben 11 (14%) van de 78 kleuterleidsters en 77 (28%) van de 279 onderwijzers van de basisschool een of meer extra aantekeningen of akten. Bezien we voorts het overzicht van het aantal onbevoegd gegeven lessen in het voortgezet onderwijs, dan zien we dat gemiddeld 4 percent van de lessen onbevoegd wordt gegeven. Nochtans moet worden opgemerkt dat als gevolg van het huidig tekort, naast de reeds genoemde buitenlandse leerkrachten, diverse gepensioneerde onderwijzers van de 4de en 3de rang opnieuw zijn aangetrokken om de bestaande vacatures te vervullen.

Bezien we het overzicht van het (bruto) inkomen van de leerkrachten dan zien we duidelijke verschillen per schooltype (Figuur 6). Deze verschillen zijn deels te herleiden tot verschillen in bevoegdheidseisen, maar deels ook tot verschillen in aantallen voltijd- en deeltijdbanen per schooltype (zie: Monografieën inzake het onderwijs op Aruba, nr. 4). Ook zien we duidelijke verschillen tussen de sexen (Figuur 7), die na de gelijktrekking van de salarissen vooral moeten worden toegeschreven aan de verdeling der sexen over de schooltypen (zie: Figuur 3) en de voltijd- en deeltijdbanen (zie: Monografieën inzake het onderwijs op Aruba, nr. 4).

Bezien we, tenslotte, het overzicht van het verzuim van de leerkrachten in het schooljaar 1990/91, dan zien we dat dit gemiddeld 4,84% bedroeg, variërend van 1,88% aan de Paso Sigurschool tot 8,38% in het kleuteronderwijs. Verder zien we (Figuur 8) dat het percentage bij de vrouwen (5,33%), zoals te doen gebruikelijk, hoger is dan bij de mannen (3,99%), dit mede als gevolg van het meetellen van zwangerschapsverloven, en (Figuur 9) dat het bij de ouderen (4,78%), tegen de verwachting in, lager is dan bij de jongeren (4,89%).

Figuur 4

Leerkrachten naar leeftijd: 1985-1991

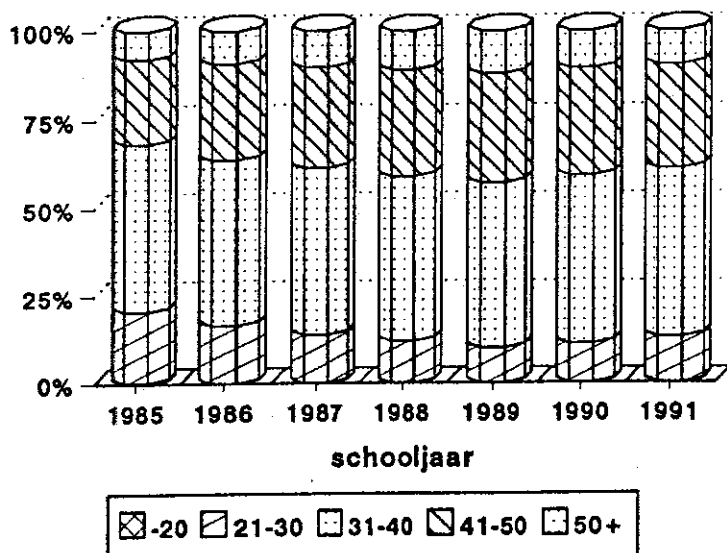

Figuur 5

Leerkrachten naar herkomst: 1970-1991

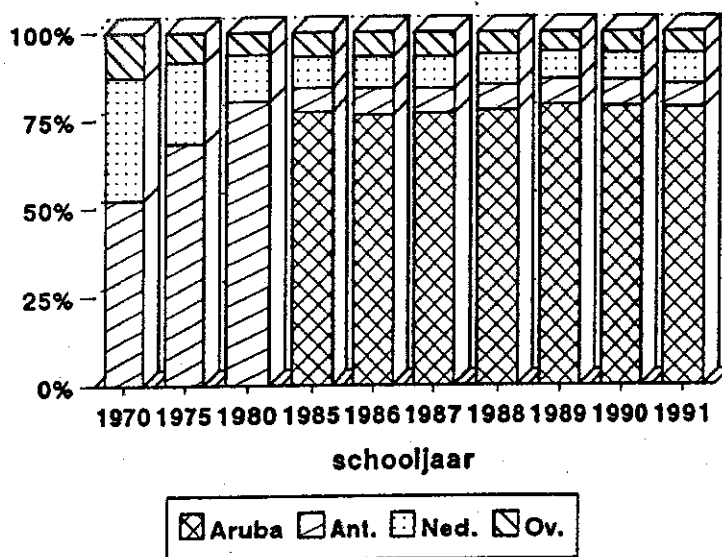

Figuur 6

Lkn. naar schooltype en inkomen

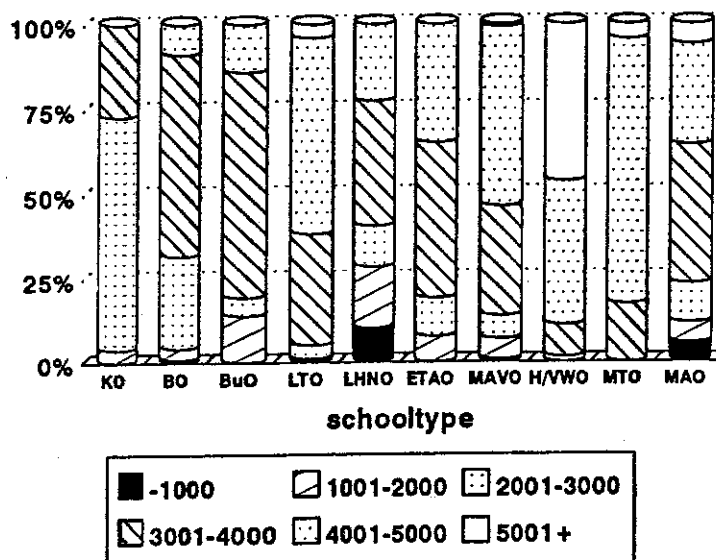

Figuur 7

Lkn. naar sexe en inkomen

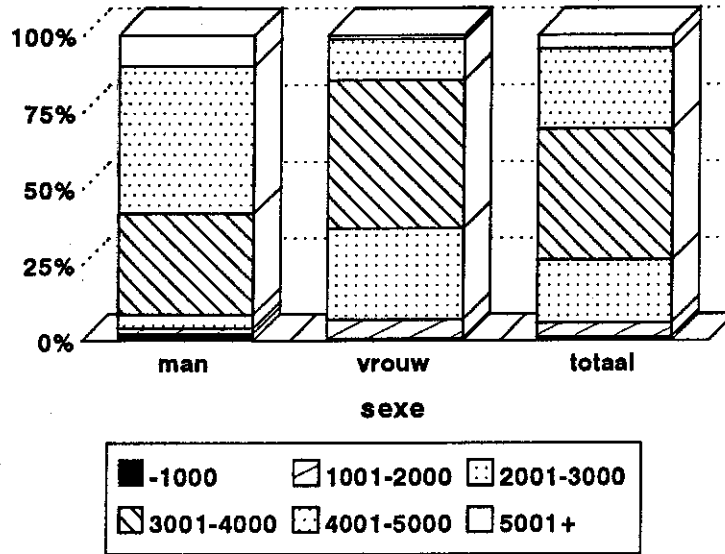

Figuur 8

Verzuim leerkrachten naar sexe

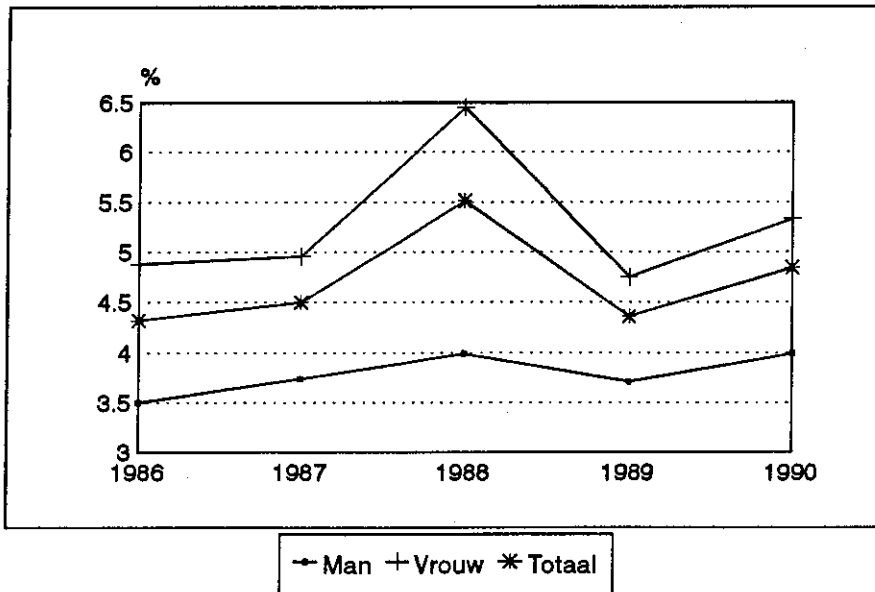

Figuur 9

Verzuim leerkrachten naar leeftijd

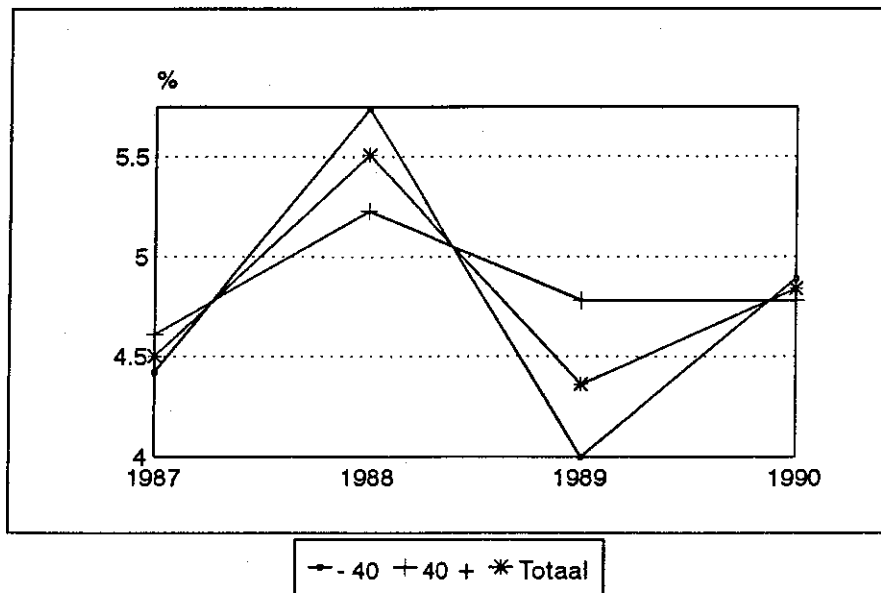

Overzicht van het aantal leerlingen, klassen/groepen en leerkrachten per school en schooltype per 1 september 1991

Kleuteronderwijs	aantal leerlingen	aantal klassen groepen	aantal leerkrachten
<u>Openbaar</u>			
Comm. Pieter Boerkleuterschool	51	2	2
Fonteinkleuterschool	40	2	2
Reina Beatrixkleuterschool	109	5	5
<u>S.K.O.A.</u>			
Agneskleuterschool	102	4	4
Anglokleuterschool	87	3	3
Arubanitakleuterschool	77	3	3
Aurorakleuterschool	87	3	3
Ayokleuterschool	26	1	1
Blenchikleuterschool	21	1	1
Cacique Macuarimakleuterschool	56	2	2
Cayenakleuterschool	209	7	7
Franciscakleuterschool	98	4	4
Imeldakleuterschool	154	6	6
Jacinthakleuterschool	126	5	5
Kukwisakleuterschool	67	3	3
Prome Pasokleuterschool	101	4	4
Rayo di Solokleuterschool	161	6	6
St. Jankleuterschool	54	2	2
Tarcisiuskleuterschool	76	3	3
Trupiaakleuterschool	162	6	6
<u>S.O.A.Z.A.</u>			
J.N. Andrewskleuterschool	17	1	1
<u>S.P.C.O.A.</u>			
Graf von Zinzendorfkleuterschool	55	2	2
Mon Plaisirkleuterschool	92	3	3
TOTAAL	2028	78	78

Overzicht van het aantal leerlingen, klassen/groepen en leerkrachten
per school en schooltype per 1 september 1991

Basisonderwijs	aantal leerlingen	aantal klassen groepen	aantal leerkrachten
<u>Openbaar</u>			
Comm. Pieter Boerschool	283	12	15
Colegio "Gaudirikiri"	119	6	9
Reina Beatrixschool	397	18	22
<u>S.K.O.A.</u>			
Cacique Macuarimaschool	151	6	9
Colegio "Bon Bini"	163	6	9
Colegio "Cristo Rey"	115	5	8
Colegio "L. Wernet-Paskel"	164	7	9
Colegio "Ora Ubao"	241	10	11
Colegio "San Hose"	210	8	12
Colegio "Sta. Teresita"	152	6	8
Fatimacollege	224	9	12
Filomenacollege	331	12	14
H. Hartcollege	334	13	16
Kukwiskaschool	151	6	9
Maria Goretticollege	397	15	17
dependance	13	1	1
Maria Reginaschool	183	8	10
Mariaschool	313	12	15
Paulusschool	145	6	8
Pius X school	230	9	12
Rosacollege	333	12	15
Rosariocollege	275	10	12
St. Aloysiusschool	338	12	14
St. Annaschool	383	14	16
St. Dominicuscollege	496	18	20
St. Franciscuscollege	180	7	9
St. Michaelschool	104	5	7
<u>S.P.C.O.A.</u>			
Graf von Zinzendorfschool	184	6	8
Mon Plaisirschool	354	12	16
TOTAAL	6963	271	311*

Overzicht van het aantal leerlingen, klassen/groepen en leerkrachten per school en schooltype per 1 september 1991

Speciaal Onderwijs	aantal leerlingen	aantal klassen groepen	aantal leerkrachten
M.L.K.-onderwijs			
<u>Openbaar</u>			
Emmaschool	115	13	18
<u>S.K.O.A.</u>			
Caiquetioschool	70	7	9
Z.M.L.K.-onderwijs			
<u>S.G.G.</u>			
Scol Dun'un Man	43	4	8
TOTAAL	228	24	35
L.T.O.			
<u>Openbaar</u>			
Dr. M.L. Kingschool	230	23	26
Pres. J.F. Kennedyschool	505	36	49
Technische School Tarabana	133	12	17
TOTAAL	868	71	78*
L.H.N.O.			
<u>S.K.O.A.</u>			
H.H.S. "Immaculata"	106	9	13
L.B.S. "Mater Dei"	127	12	20
Paso Sigurschool	82	9	20
Vormingscollege "Providentia"	57	6	9
TOTAAL	372	36	49*
E.T.A.O.			
<u>Openbaar</u>			
Julianaschool	155	6	15
Pr. Christineschool	143	8	11
<u>S.K.O.A.</u>			
Mariacollege	190	9	13
St. Antoniuscollege	54	3	11
TOTAAL	542	26	26*

Overzicht van het aantal leerlingen, klassen/groepen en leerkrachten per school en schooltype per 1 september 1991

M.A.V.O.	aantal leerlingen	aantal klassen groepen	aantal leerkrachten
<u>Openbaar</u>			
Comm. Gen. Abraham de Veerschool	168	8	14
Julianaschool	221	8	20
<u>S.K.O.A.</u>			
Filomenacollege	201	9	17
La Sallecollege	414	16	22
Mariacollege	297	12	17
St. Antoniuscollege	203	9	16
St. Augustinuscollege	142	7	12
<u>S.P.C.O.A.</u>			
John Wesleycollege	132	4	10
Mon Plaisircollege	206	8	14
TOTAAL	1984	81	116*
<u>H.A.V.O./V.W.O.</u>			
<u>S.M.O.A.</u>			
Colegio Arubano	1140	48	64 63*
<u>M.T.O.</u>			
<u>Openbaar</u>			
ir. Cesare Terzano M.T.S.	263	16	24 23*
<u>M.A.O.</u>			
<u>Openbaar</u>			
School voor middelbaar administratief onderwijs	195	11	18 17*
TOTAAL GENERAAL	14583	662	796*

* aantal met verdiscontering van dubbeltelling als gevolg van het feit dat diverse leerkrachten aan meer dan een school zijn verbonden.

Overzicht van het aantal leerkrachten per 1 september 1991 naar sexe, resp. burgerlijke staat en schooltype.

	Sexe			Burgerlijke staat				
	M	V	Tot.	G	O	D	W	Tot.
Kleuteronderwijs		78	78	37	38	3		78
Basisonderwijs	69	242	311	181	83	41	6	311
Speciaal onderwijs	5	30	35	24	9	1	1	35
L.T.O.	70	8	78	63	9	6		78
L.H.N.O.	6	43	49	25	15	9		49
E.T.A.O.	8	18	26	19	5	2		26
M.A.V.O.	56	60	116	72	25	18	1	116
H.A.V.O./V.W.O.	45	18	63	47	11	5		63
M.T.O.	22	1	23	20		3		23
M.A.O.	10	7	17	14	1	2		17
TOTAAL	291	505	796	502	196	90	8	796

Overzicht van het aantal leerkrachten per 1 september 1991 naar geboorte(ei)land en schooltype.

	AUA	BON	CUR	BWE	NED	SUR	Eld.	Tot
Kleuteronderwijs	71	1	1		2	1	2	78
Basisonderwijs	250	11	13	3	16	17	1	311
Speciaal onderwijs	32			1	2			35
L.T.O.	65		4	1	1	4	3	78
L.H.N.O.	39		2		6		2	49
E.T.A.O.	22		1		1	1	1	26
M.A.V.O.	84	1	6	1	14	10		116
H.A.V.O./V.W.O.	30	1	4	1	22	4	1	63
M.T.O.	20			1	2			23
M.A.O.	11				4	1	1	17
TOTAAL	624	14	31	8	70	38	11	796

Overzicht van het aantal leerkrachten per 1 september 1991 naar leeftijd en schooltype

	21-25	26-30	31-35	36-40	41-45	46-50	51-55	56-6	61-65	Tot.
Kleuteronderwijs	6	12	22	20	10	5	3			78
Basisonderwijs	14	38	69	65	39	40	32	10	4	311
Speciaal onderwijs		7	7	11	6	1	3			35
L.T.O.	1	5	8	36	17	8	2	1		78
L.H.N.O.	2	2	9	11	17	5	3			49
E.T.A.O.	1		8	14	1	2				26
M.A.V.O.		4	20	32	22	26	8	4		116
H.A.V.O./V.W.O.		8	19	17	12	3	3	1		63
M.T.O.			3	7	9	4				23
M.A.O.	1	4	4		6	1		1		17
TOTAAL	25	80	169	213	139	95	54	17	4	796

Overzicht van het aantal leerkrachten ouder dan 50 jaar per 1 september 1991 naar leeftijd en schooltype

	51	52	53	54	55	56	57	58	59	60	61 en ouder	Tot.
Kleuteronderwijs	1	2										3
Basisonderwijs	8	9	5	5	5	2	1	3	3	1	4	46
Speciaal onderwijs	1		1		1							3
L.T.O.		2				1						3
L.H.N.O.	2	1										3
E.T.A.O.												
M.A.V.O.	2	2	2	1	1	2	1	1				12
H.A.V.O./V.W.O.		1	2					1				4
M.T.O.												
M.A.O.										1		1
TOTAAL	14	17	10	6	7	5	2	5	3	2	4	75

Overzicht van het aantal leerkrachten per 1 september 1991
naar schooltype en bevoegheden

Kleuteronderwijs

Kleuterleidster A	20
Kleuterleidster A & B	47
Kleuterleidster A & B + akte(n)	11

TOTAAL	78
--------	----

Basisonderwijs

Kleuterleidster A + volledig bevoegd onderwijzer	2
Kleuterleidster A & B + applicatie	15
Kleuterleidster A & B + volledig bevoegd onderwijzer	2
Hulponderwijzer (4e rang)	6
Bevoegd onderwijzer (3e rang)	17
Bevoegd onderwijzer + aantekening(en)/akte(n)	8

w.v. L.O.-Spaans	(2)
L.O.-Engels/Spaans	(1)

Hoofdakte/volledig bevoegd onderwijzer	179
H.A./V.B. + aantekening(en)/akte(n)	65

w.v. vakstudie B.B.O.	(2)
L.O.-Engels	(4)
L.O.-Spaans	(20)
L.O.-Engels/Spaans	(3)

Vakleerkrachten	17
-----------------	----

w.v. akte K + akte(n)	(13)
L.O.-Engels/Spaans	(2)
L.O.-Engels	(1)

TOTAAL	311
--------	-----

Speciaal onderwijs

Kleuterleidster A & B & vakstudie B.B.O.	5
Hoofdakte/volledig bevoegd onderwijzer	11
H.A./V.B. + aantekening(en)/akte(n)	13
w.v. vakstudie B.B.O.	(5)
L.O.-handenarbeid	(2)
dovenspecialisatie	(1)
Assistent	3
w.v. opleiding pedagogisch medewerker	(3)
Vakleerkracht	1
w.v. akte K + akte(n)	(1)
Overige	2
TOTAAL	<hr/> 35

L.H.N.O.

Hoofdakte/volledig bevoegd onderwijzer	2
H.A./V.B. + aantekening(en)/L.O.-akte(n)	8
N-akte(n) + p.g.	18
N-akte(n) + p.g. + L.O.-akte(n)	4
Overige akte(n) van bekwaamheid van de 1e,2e en/of 3e graad	5
Overige	12
TOTAAL	<hr/> 49

<u>Technisch onderwijs</u>	<u>L.T.O.</u>	<u>M.T.O.</u>
Hoofdakte/volledig bevoegd onderwijzer	3	
H.A./V.B. + L.O.-akte(n)	9	1
Diploma/getuigschrift A.L.O.(T.O.) w.v. theorie- & praktijkakte(n) + p.g. praktijkakte(n) + p.g.	31 (20) (11)	5 (5)
A.L.O. (T.O.) + V.O. + p.g.	7	5
A.L.O. (T.O.) + L.O.-akte(n)	1	1
A.L.O. (T.O.) + L.O.-akte(n) + p.g.	3	
A.L.O. (T.O.) + L.O.-akte(n) + V.O.		1
A.L.O. (T.O.) + V.O. + L.O.-akte(n) + p.g.		2
A.L.O. (T.O.) + N.L.O. + p.g.	2	
N.L.O.	4	1
N.L.O.+ p.g.	2	
N.L.O.+ L.O.-akte(n) + p.g.	2	1
N.L.O.+ V.O. + p.g.	1	
N-akte(n) + p.g.	4	1
N-akte(n) + V.O. + p.g.		1
N-akte(n) + V.O. + L.O.-akte(n) + p.g.		1
Overige bewijzen van bekwaamheid v.d. 3e graad	3	2
idem 2e graad	3	
idem 1e graad		
Overige	3	1
TOTAAL	78	23

	E.T.A.O.	M.A.V.O.
Akte(n) van bekwaamheid van de 1e graad w.v. tevens hoofdakke/volledig bevoegd onderwijzer	2	2 (1)
Akte(n) van bekwaamheid van de 2e graad w.v. tevens hoofdakke/volledig bevoegd onderwijzer	2	17 (7)
Akte(n) van bekwaamheid van de 3e graad w.v. tevens hoofdakke/volledig bevoegd onderwijzer	15 (12)	84 (66)
Hoofdakke/volledig bevoegd onderwijzer (met andersoortige akte(n))	4	12
Overige	3	1
TOTAAL	26	116

	<u>H.A.V.O./V.W.O.</u>	<u>M.A.O.</u>
Akte(n) van bekwaamheid van de 1e graad w.v. doctoraal examen	54 (26)	9 (2)
Akte(n) van bekwaamheid van de 2e graad w.v. N.L.O A.L.O.	9 (3) (1)	3
Akte(n) van bekwaamheid van de 3e graad		2
Overige		3
TOTAAL	<u>63</u>	<u>17</u>

Overzicht van de vraag en het aanbod aan leerkrachten per 1 september 1991/92
naar schooltype

	Vraagzijde		Aanbodzijde				
	Volgtijd- eq.	waarvan		per schooltype		over alle school- typen leerkrachten met	
		volle baan	deel baan	VB (w.v. met overuren)	DB	VB (w.v. met overuren)	DB
Kleuteronderwijs	78		78		78		78
Basisonderwijs	301.41	68	275	68	277	2	278
Speciaal onderwijs	33.88	2	33	2	33		33
L.T.O.	77.28	30	62	30	65	4	68
L.H.N.O.	37.59	37	25	37	27	7	27
E.T.A.O.	27.54	35	15	35	15	3	18
M.A.V.O.	106.38	72	70	72	73	17	92
H.A.V.O./V.W.O.	66.33	17	47	17	47	43	47
M.T.O.	20.88	9	15	9	15		20
M.A.O.	12.47	11	7	11	7	7	8
TOTAAL	761.76	281	627	281	637	83	669
							114
							127

Overzicht van het aantal onbevoegd gegeven lessen in het voortgezet onderwijs (schooljaar 1991/92) gespecificeerd naar categorie vakken.

<u>L.T.O.</u>	Aantal lessen per week	Aantal onbevoegd gegeven	%
Talen	286		
Exacte en technisch theoretische vakken	692	75	11
Praktijkvakken	623	20	3
Overige	208	27	13
TOTAAL	1809	122	7
<u>L.H.N.O.</u>			
Talen	99		
Rekenkundige vakken	52	6	12
Expressievakken	136	16	12
Huishoudkundige vakken	375		
Overige	130	3	2
TOTAAL	792	25	3

Overzicht van het aantal onbevoegd gegeven lessen in het voortgezet onderwijs (schooljaar 1991/92) gespecificeerd naar categorie vakken

	Aantal lessen per week	Aantal onbevoegd gegeven	%
<u>Paso Sigurschool</u>			
Talen	13		
Exacte vakken	17		
Bej.-vakken	52		
Int.-vakken	16		
Apass.-vakken	11		
Overige algemene vakken	55		
TOTAAL	163		0
<u>E.T.A.O.</u>			
<u>AVO-vakken</u>			
- Talen	296		
- Expressievakken	254	2	2
- Overige	29		
Beroepsgerichte vakken	219	8	4
TOTAAL	798	10	1

Overzicht van het aantal onbevoegd gegeven lessen in het voortgezet onderwijs (schooljaar 1991/92) gespecificeerd naar categorie vakken

<u>M.A.V.O.</u>	Aantal lessen per week	Aantal onbevoegd gegeven	%
Talen	955		
Exacte vakken	742	59	8
Maatschappijvakken	562		
Expressievakken	378	68	18
Overige	169		
TOTAAL	2806	127	5
<hr/>			
<u>H.A.V.O./V.W.O.</u>			
Talen	601	18	3
Exacte vakken	549	12	2
Maatschappijvakken	364	4	1
Expressievakken	217	14	6
Overige	53	3	6
TOTAAL	1784	51	3

Overzicht van het aantal onbevoegd gegeven lessen in het voortgezet onderwijs (schooljaar 1991/92) gespecificeerd naar categorie vakken

M.T.S.

	Aantal lessen per week	Aantal onbevoegd gegeven	%
VO-vakken			
Talen	59		
Exacte vakken	95	22	23
Overige	69		
Technische-theoretische vakken			
Algemeen	46		
B-vakken	42		
E-vakken	55		
W-vakken	24		
Praktijkvakken	191		
TOTAAL	581	22	4

Overzicht van het aantal onbevoegd gegeven lessen in het voortgezet onderwijs (schooljaar 1991/92) gespecificeerd naar categorie vakken

M.A.O.	Aantal lessen per week	Aantal onbevoegd gegeven	%
<u>Secretarisse-opleiding</u>			
Secretariele vakken	33		
Talen	45		
Economisch administratieve vakken	6		
Exacte vakken	3		
Overige	6		
TOTAAL	93		0
<u>Administratieve opleiding</u>			
Talen	42		
Exacte vakken	19		
Economisch administratieve vakken	130		
Overige	28		
TOTAAL	219		0

Verzuim van de leerkrachten in het schooljaar 1990/1991 naar sexe, leeftijd en schooltype
(percentages)

	MAN			VROUW			TOTAAL		
	-40	40+	Tot.	-40	40+	Tot.	-40	40+	Tot.
Kleuteronderwijs				7,0	11,29	8,38	7,0	11,29	8,38
Basisonderwijs	3,38	3,63	3,48	5,0	4,97	4,99	4,56	4,73	4,64
Speciaalonderwijs	12,75	1,75	7,25	6,97	3,58	5,5	7,58	3,33	5,71
L.T.O.	3,02	5,24	4,29	5,0	0,5	4,0	3,39	5,01	4,25
L.H.N.O.	0	0	0	0,63	4,28	3,03	0,58	4,28	2,94
E.T.A.O.	2,5	2,92	2,75	2,85	1,44	2,31	2,76	2,07	2,45
M.A.V.O.	3,03	2,91	2,95	5,55	3,91	4,75	8,17	3,33	3,85
H.A.V.O./V.W.O.	4,7	5,71	5,14	8,91	5,79	7,69	5,99	5,73	5,88
M.T.O.	6,36	6,87	6,70		2,5	2,5	6,36	6,59	6,52
M.A.O.	2,0	1,3	1,56	10,6	1,0	7,0	7,38	1,19	4,28
Paso Sigur	0	0	0	2,5	3,0	2,81	1,25	2,5	1,88
TOTAAL	3,64	4,29	3,99	5,53	5,11	5,33	4,89	4,78	4,84

Leerkrachten naar schooltype, sexe en inkomen per april 1992

Inkomen	KO		BO		BUO		LTO		LHNO		ETAO		MAVO		HAVO/VMO		MTO		MAO		TOTAAL		TOTAAL %				
	M	V	M	V	M	V	M	V	M	V	M	V	M	V	M	V	M	V	M	V	M	V	M	V	T		
<1000				3			1		4	1				1						1		7	4	11	64	36	1
1001-1500				3					2	3		1		2								2	9	11	18	82	1
1501-2000	3			7	1	3				4		1		2	3					1		3	22	25	12	88	3
2001-2500	17	1	14			1	1	1	4	4		3		1	4		1					3	45	48	6	94	6
2501-3000	37	7	64			1		1		2				1	2					2		10	107	117	9	91	15
3001-3500	21	23	81			11	12	1	6	6		1		3	3		2			1	1	42	124	166	5	16	21
3501-4000		18	63			1	12	1	12	12		2	9	14	18		1	3	4	3	2	55	120	175	31	69	22
4001-4500		15	6			1	2	3	4	4		4	4	19	23		5	7	6		1	80	50	130	62	38	16
4501-5000		5	1			1	1	2	7	7		1		14	5		14	1	11	4		60	18	78	77	23	10
5001+							3							1		23	6	1		1		29	6	35	83	17	4
TOTAAL	78	69	242		5	30	70	8	6	43	8	18	56	60	45	18	22	1	10	7	291	505	796				

DEEL IV: INFORMATIE M.B.T. HET I.P.A.

Deel 4 van het verslag bevat informatie met betrekking tot het Instituto Pedagogico Arubano en bestaat uit de volgende tabellen:

- * Overzicht van het aantal studenten en docenten naar sexe;
- * Overzicht van het aantal studenten naar leerjaar, leeftijd en sexe;
- * Overzicht van het aantal docenten naar bevoegdheid, geboorte-(ei)land, leeftijd en aard van de betrekking.

De gegevens in genoemde tabellen geven aanleiding tot de volgende opmerkingen.

Het IPA is in 1990/91 van start gegaan met 27 studenten en 17 docenten, waarvan 8 in een deeltijdbetrekking. Per 1 september 1991 had het IPA 40 studenten, waarvan 18 eerste jaars, en 19 docenten, waarvan 6 in een deeltijdbetrekking (Figuur 1).

De eerste lichting van het IPA bestond voor een belangrijk deel uit oudere studenten (gemiddelde leeftijd=24,5 met $s=6,7$), een trend (Figuur 2) die zich in 1991/92 doorzet (gemiddelde leeftijd=24,6 met $s=6,3$).

De aard en kleine schaal van het IPA, gekoppeld aan het lage studenten/docenten-ratio, maakt het een relatief duur instituut, zoals tot uiting komend in de begroting (Figuur 3).

Figuur 1
IPA: in-, door- en uitstroom

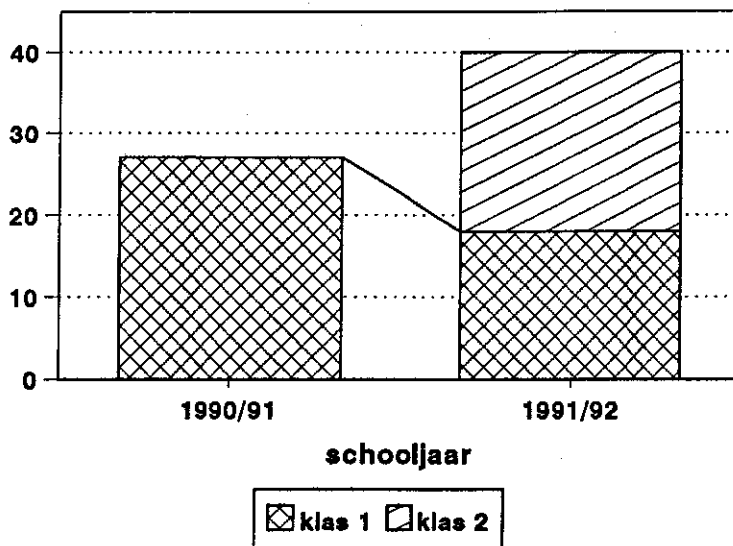

Figuur 2
Studenten IPA naar leeftijd

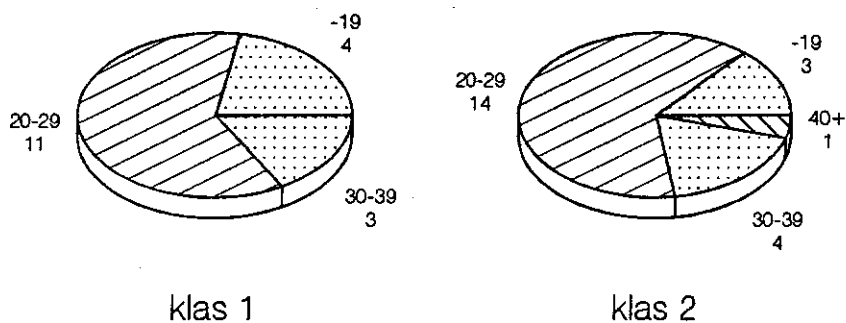

Figuur 3
Begroting APA/IPA

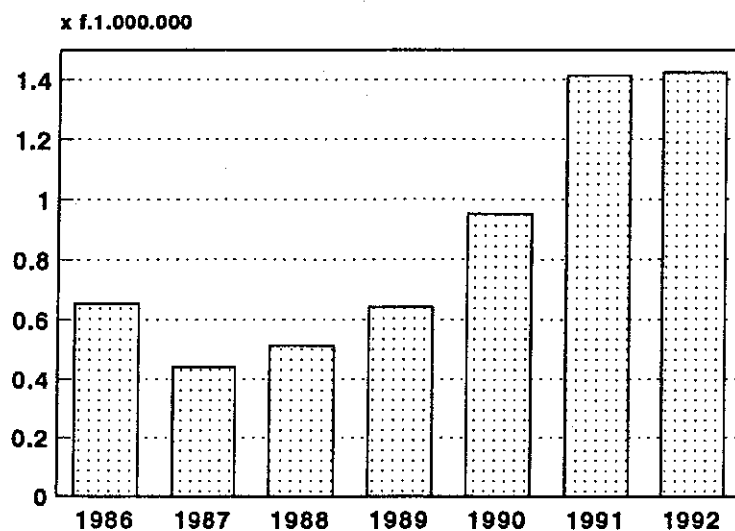

Overzicht van het Instituto Pedagogico Arubano schooljaar 1991/92

Leerjaar	Aantal leerlingen									Aantal leerkrachten		
	1			2			TOTAAL			M	V	T
	M	V	T	M	V	T	M	V	T			
	2	16	18		22	22	2	38	40	10	9	19

Overzicht van het aantal leerlingen naar leerjaar, leeftijd en sexe per 1 september 1991

leerjaar	1			2			TOTAAL		
	M	V	T	M	V	T	M	V	T
18		2	2		1	1		3	3
19		2	2		2	2		4	4
20	1	2	3		3	3	1	5	6
21		2	2		3	3		5	5
22		1	1					1	1
23	1		1		3	3	1	3	4
24		1	1		2	2		3	3
26		1	1					1	1
27					2	2		2	2
28		1	1					1	1
29		1	1		1	1		2	2
30		1	1					1	1
31					1	1		1	1
32					1	1		1	1
34		1	1		1	1		2	2
35		1	1		1	1		2	2
47					1	1		1	1
TOTAAL	2	16	18		22	22	2	38	40

Overzicht van het aantal leerkrachten naar bevoegdheid, geboorte(ei)land leeftijd en aard van de betrekking per 1 september 1991

Akte(n) van bekwaamheid van de 1e graad w.v. tevens hoofdakke/volledig bevoegd doctoraal examen	14 (4) (11)
Akte(n) van bekwaamheid van de 2e graad w.v. tevens hoofdakke/volledig bevoegd A.L.O.	4 (4) (1)
Overige	1
TOTAAL	<u>19</u>

Geboorte(ei)land	AUA 12	BON 1	CUR 1	NED 4	ELD 1	TOT 19
Leeftijd	31-35 4	36-40 5	41-45 5	46-50 3	51-55 2	TOT 19
Betrekking	voltijd 13		deeltijd 6		TOT 19	

DEEL V: INFORMATIE M.B.T. DE UNIVERSITEIT VAN ARUBA

Deel 5 van het verslag bevat informatie met betrekking tot de Universiteit van Aruba en bestaat uit de volgende tabellen:

- * Overzicht van het aantal studenten naar studierichting, sexe, studiejaar en jaar van inschrijving;
- * Overzicht van het aantal studenten naar sexe en leeftijd;
- * Overzicht van het aantal docenten naar sexe en bevoegdheid;
- * Overzicht van het aantal docenten naar sexe en aard van de betrekking.

De gegevens in genoemde tabellen geven aanleiding tot de volgende opmerkingen.

De mate van uitval en studievertraging is tamelijk hoog (Figuur 1). Zo zien we dat nog maar 27 (39%) van de 69 studenten die zich in 1988/89 hebben ingeschreven nog steeds staan ingeschreven en dat slechts 15 (56%) van deze 27 studenten geen studievertraging hebben ondervonden. Ook zien we dat nog maar 15 (58%) van de 26 studenten die zich in 1989/90 hebben ingeschreven nog steeds staan ingeschreven, maar dat 11 (73%) van deze 15 studenten de K2 hebben gehaald. Tenslotte zien we dat nog maar 13 (59%) van de 22 studenten die zich in 1990/91 hebben ingeschreven nog steeds staan ingeschreven en dat slechts 4 (21%) van de 19 toenmalige eerste jaars de K1 hebben gehaald. Een van de gevolgen van de hier gesignaleerde uitval is dat de U.A. thans met vier jaargangen slechts 17% meer studenten telt dan bij de opening in 1988/89. Van de andere kant echter zien we dat het aantal docenten meer dan verdubbeld is: van 6 in 1988/89, waarvan 1 voltijd, tot 16 in 1991/92, waarvan 7 voltijd.

In tegenstelling tot voorgaande jaren en in overeenstemming met het beeld in de andere onderwijslagen, met name het avo, bestaat de populatie van de UA dit jaar voor het eerst in meerderheid (51%) uit vrouwen.

Iets meer dan de helft (53%) van de studenten van de U.A. is ouder dan 30 jaar en minder dan vier percent is jonger dan 20 (Figuur 2). Op basis hiervan kan worden gesteld dat de UA nog steeds het karakter heeft van een instelling voor tweede kansonderwijs. Nochtans zien we dat de vrouwen significant jonger zijn dan de mannen.

De aard en kleine schaal van de UA, gekoppeld aan de reeds geconstateerde mate van uitval, maakt het een relatief duur instituut, zoals tot uitdrukking komt in de begroting (Figuur 3).

Figuur 1
UA: in-, door- en uitstroom

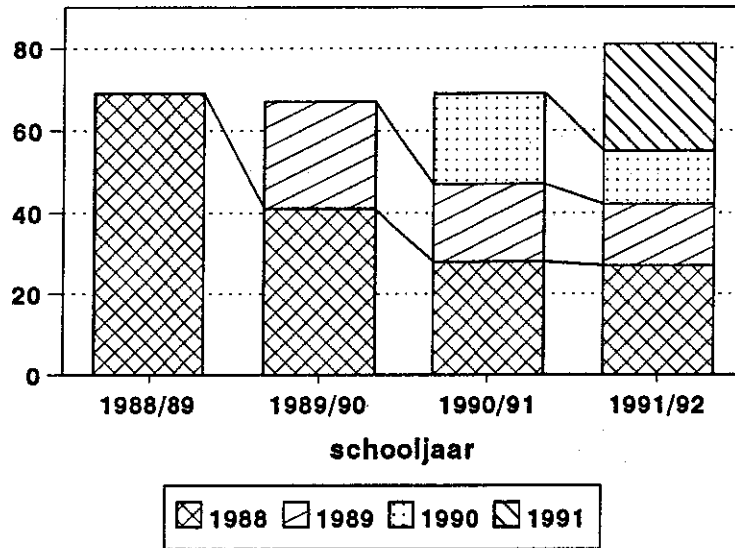

Figuur 2
Studenten U.A. naar leeftijd

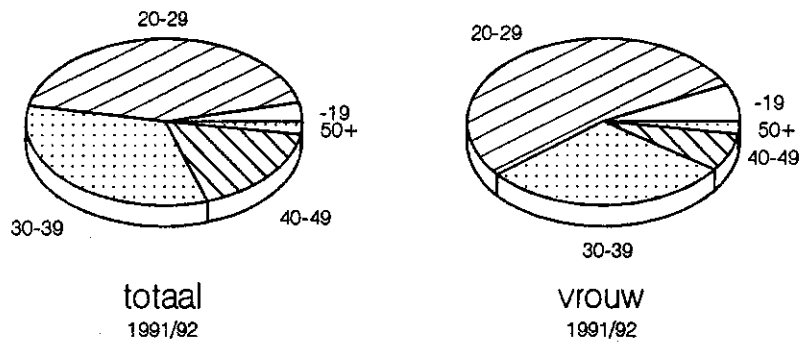

Figuur 3
Begroting UA

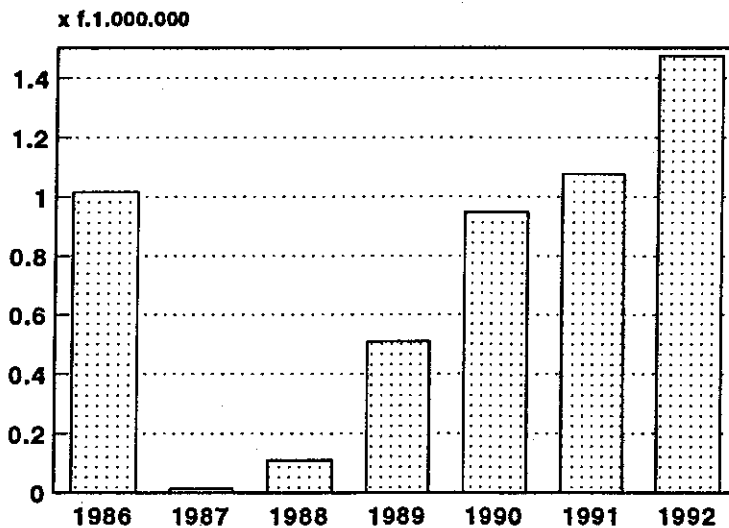

Overzicht van het aantal studenten aan de Universiteit van Aruba
(Faculteit der rechtsgeleerdheid) naar sexe, studiejaar en jaar
van inschrijving per 1 september 1991

Jaar van inschrijving	MAN					VROUW					TOTAAL				
	K1	K2	D1	D2	T	K1	K2	D1	D2	T	K1	K2	D1	D2	T
1988	1	1	6	13	21	1	2	1	2	6	2	3	7	15	27
1989	1	1	3		5		2	8		10	1	3	11		15
1990	2	1	2		5	5	3			8	7	4	2		13
1991	4	3	2		9	17				17	21	3	2		26
TOTAAL	8	6	13	13	40	23	7	9	2	41	31	13	22	15	81

Overzicht van het aantal studenten aan de Universiteit van Aruba
(Faculteit der rechtsgeleerdheid) naar sexe en leeftijd per 1 september 1991

Leeftijd t/m 19	Man	Vrouw	Totaal
		3	3
20 - 29	13	22	35
30 - 39	15	12	27
40 - 49	11	3	14
50 plus	1	1	2
TOTAAL	40	41	81

Overzicht van het aantal docenten verbonden aan de Universiteit van Aruba
(Faculteit der rechtsgeleerdheid) naar sexe en bevoegdheid per 1 september 1991

	MAN	VROUW	TOTAAL
Doctoraal	7	1	8
Promotie	2		2
Onbekend	6		6
TOTAAL	15	1	16

Overzicht van het aantal docenten verbonden aan de Universiteit van Aruba
(Faculteit der rechtsgeleerdheid) naar sexe en aard van de betrekking per 1 september 1991

	MAN	VROUW	TOTAAL
Voltijd	4	1	5
Deeltijd	7		7
Gastdocent	4		4
TOTAAL	15	1	16

DEEL VI: INFORMATIE M.B.T. STUDIE IN HET BUITENLAND

Deel 6 van het verslag bevat informatie met betrekking tot studie in het buitenland en bestaat uit de volgende tabellen:

- * Overzicht van het aantal toegekende studieleningen in 1990/91, gespecificeerd naar studierichting en -niveau en land van studie;
- * Overzicht van het bestand aan bursalen e.d., gespecificeerd naar studierichting en -niveau en land van studie;

De gegevens in genoemde tabellen geven aanleiding tot de volgende opmerkingen.

De meest gekozen studierichting was in 1990/91 'Economische wetenschappen, bedrijfskunde, accountancy, e.d.' (43%). Dit geldt ook voor de vrouwen (Figuur 1), zelfs in meerdere mate (49%).

Ook in het bestand (Figuur 2) vinden we de grootste concentratie bij de studierichting 'Economische wetenschappen, bedrijfskunde, accountancy e.d.' (28%), gevolgd door 'Gezondheidswetenschappen, biologie, e.d.' (20%), 'Onderwijs, pedagogiek en sociale dienstverlening' (19%) en 'Techniek, architectuur, stedenbouwkunde, verkeerskunde, e.d.' (17%). Ook bij de vrouwen vinden we de grootste concentratie bij de studierichting 'Economische wetenschappen, bedrijfskunde, accountancy, e.d.' (31%); in dit geval echter gevolgd door 'Onderwijs, pedagogiek en sociale dienstverlening' (24%) en 'Gezondheidswetenschappen, biologie, e.d.' (21%).

De in de eerdere jaarverslagen geconstateerde toegenomen trek naar Nederland heeft zich blijkbaar gestabiliseerd (Figuur 3): evenals vorig jaar waren 74% van de toegekende studiefinancieringen voor studie in Nederland. In het bestand is het aandeel van Nederland echter gestegen van 74% naar 79%.

Het meest gekozen studieniveau was in 1990/91 (Figuur 4) het HBO niveau met 48%. Vergelijken we de verdeling van de toegekende studiefinancieringen met de verdeling in het bestand, dan zien we dat er sprake is van een verschuiving van het WO niveau naar het MBO niveau, hetgeen in de toekomst gevolgen kan hebben voor het aanbod aan hoger kader.

Verder (Figuur 5) valt op dat de vrouwen blijkbaar hun achterstand aan het inlopen zijn. Immers, bestaat het bestand reeds voor 55% uit vrouwen, hun aandeel in de in 1990/91 toegekende studiefinancieringen bedroeg daarentegen zelfs 57%.

In de begroting 1992 vinden we in Bijlage VIII een overzicht van de sinds 1986 toegekende studieleningen. Zetten we deze gegevens af tegen de gegevens inzake de begrote gelden voor studiebeurzen, dan zien we (Figuur 6) een duidelijke verschuiving van beurzen naar leningen.

Figuur 1
Bursalen naar studierichting

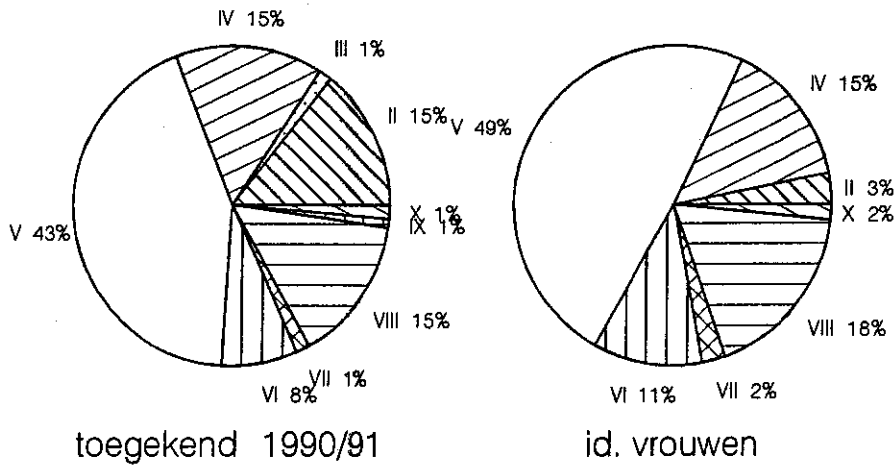

Figuur 2
Bursalen naar studierichting

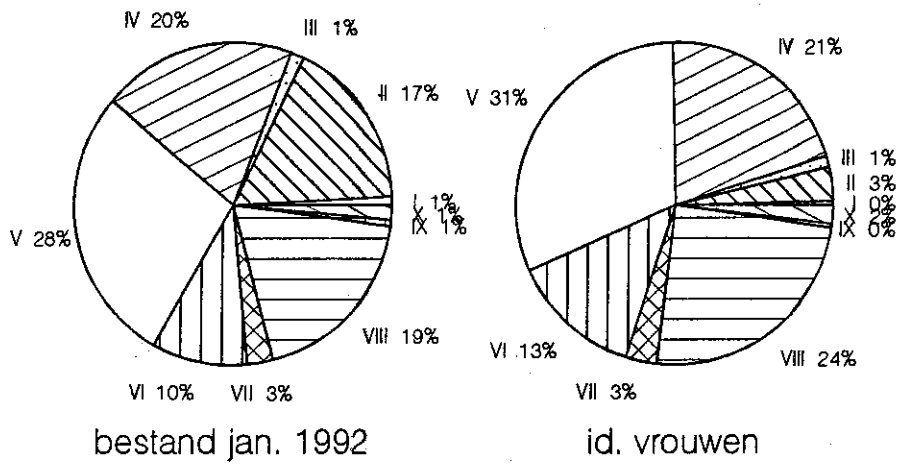

Figuur 3
Bursalen naar studieland

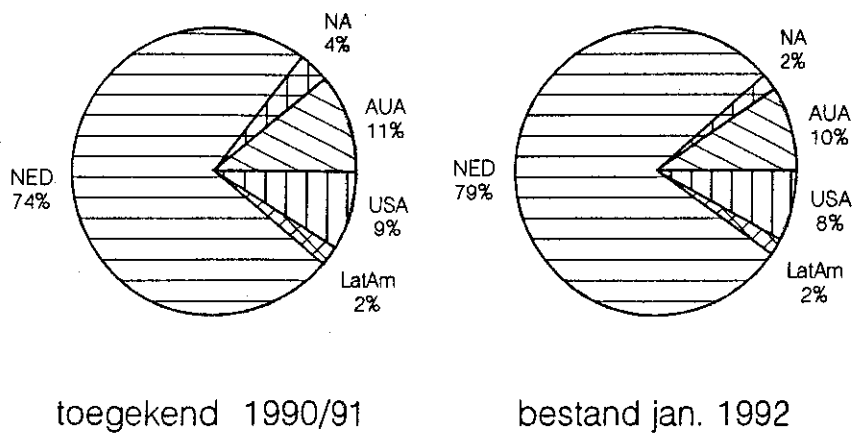

Legenda bij Figuur 1 en 2

- I Landbouwwetenschappen, veeartsenij, e.d.
- II Techniek, architectuur, stedebouwkunde, verkeerskunde, e.d.
- III Wiskunde en natuurwetenschappen
- IV Gezondheidswetenschappen, biologie, e.d.
- V Economische wetenschappen, bedrijfskunde, accountancy, e.d.
- VI Sociale, politieke en juridische wetenschappen
- VII Humaniora, geschiedenis-en godsdienstwetenschappen
- VIII Onderwijs, pedagogiek en sociale dienstverlening
- IX Kunstonderwijs
- X Overige

Figuur 4

Bursalen naar onderwijsniveau

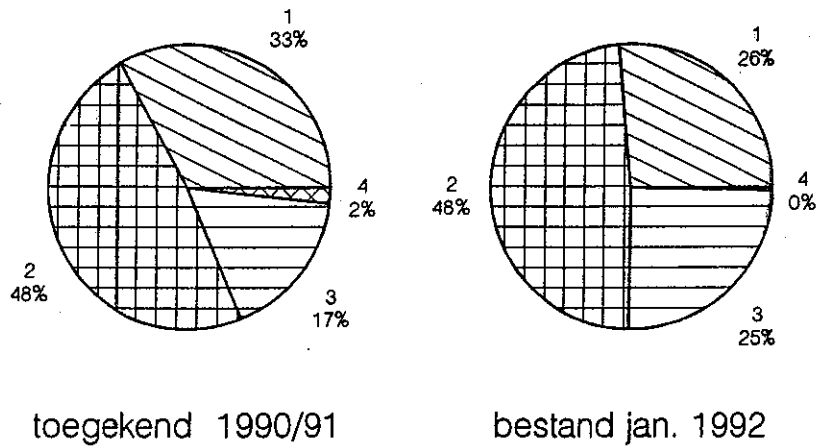

Figuur 5

Bursalen naar sexe

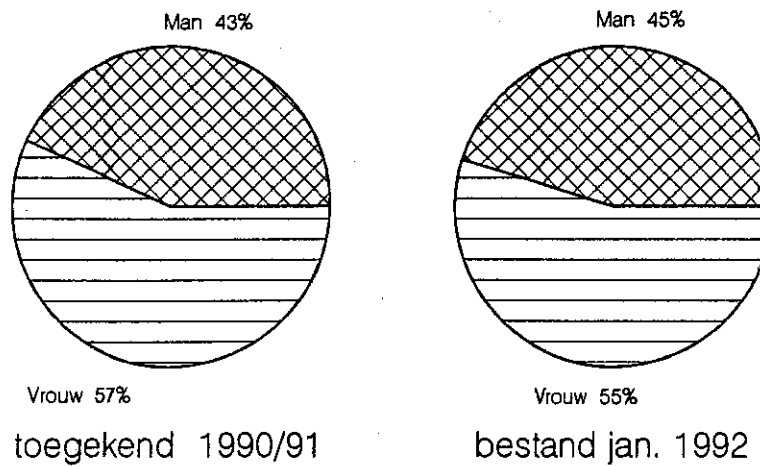

Figuur 6

Beurzen vs. leningen (begroting)

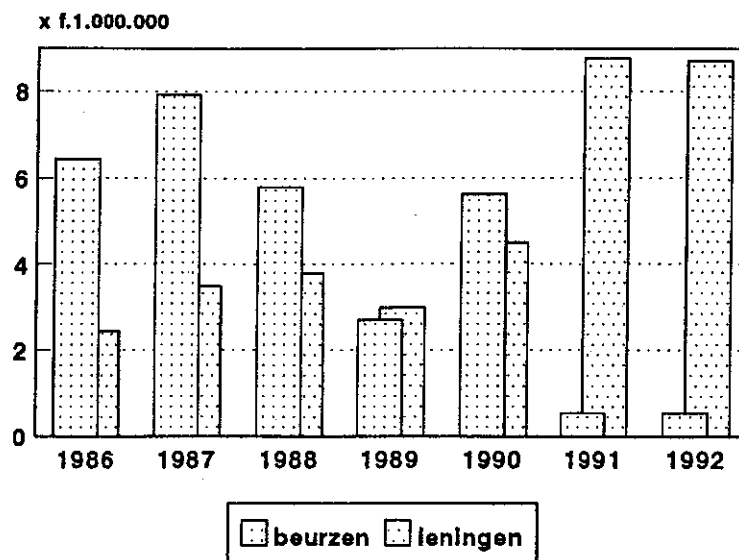

Studierichting	nivo*	land van studie				Totaal	w.v.v
		Plaatselijk	Curacao	Nederland	U.S.A. Colombia Venezuela Sto.Domingo		
Humaniora, geschiedenis- en godsdienstwetenschappen	1						
	2		3			3	3
	3						
	4						
Onderwijs, pedagogiek en sociale dienstverlening	1			5		5	3
	2	14		13		27	20
	3			1		1	
	4						
Kunstonderwijs	1				1	1	
	2						
	3			1		1	
	4						
Overige	1			3		3	2
	2						
	3						
	4						
TOTAAL		25	8	166	20	224	127

W.V.V

- * 1 = m.b.o., Associate Degree, Formacion Intermedio Profesional, enz.
 2 = h.b.o., Bachelor's Degree, Formacion Tecnologico, enz.
 3 = w.o., Master's Degree of Doctorate, Formacion Universitaria, Avanzada of de Postgrado, enz.
 4 = overige

N.B. Aan deze Klassificatie kunnen geen rechten worden ontleend voor wat betreft de evaluatie van buitenlandse diploma's

Bestand aan bursalen e.d. per 9 januari 1992 gespecificeerd naar studierichting en land van studie

Studierichting	nivo*	land van studie					Totaal				
		Curacao	Nederland	U.S.A.	Colombia	Costa Rica		Ven.	Mexico	Sto.Dom.	w.v.v
Landbouwwetenschappen veeartsenij, e.d.	1			4						4	1
	2			4						4	1
	3										
	4										
Techniek, architectuur, stedenbouwkunde, ver- keerskunde, e.d.	1	15	32							47	4
	2		74	10						94	12
	3		26							26	2
	4										
Wiskunde en natuur- wetenschappen	1				5					5	3
	2				1					7	2
	3		6						1	1	1
	4										
Gezondheidsweten- schappen, biologie, e.d.	1		43		2					45	32
	2		70		15					85	49
	3		47		3	4	1	1	1	59	27
	4								1	1	1
Economische weten- schappen, bedrijfs- kunde, accountancy, e.d.	1	22	93		2					117	75
	2		79	8	26					114	67
	3		38			1				39	23
	4		1						1	2	1
Sociale, politieke en juridische weten- schappen	1				4					5	4
	2								1		
	3	17	68	1						88	67
	4										
Humaniora, geschie- denis- en gods- dienstwetenschappen	1										
	2		8		5					13	13
	3		11						1	12	4
	4										

Studierichting	nivo*	land van studie							Totaal	w.v.v		
		Plaatselijk	Curacao	Nederland	U.S.A.	Colombia	Costa Rica	Ven. Mexico			Sto.Dom.	
Onderwijs, pedagogiek en sociale dienst- verlening	1	3		31					34	24		
	2	36		108					144	102		
	3			4	1				5	4		
	4											
Kunstonderwijs	1			1	2				3	1		
	2			2	1				3	1		
	3											
	4											
Overige	1			11					11	7		
	2			4					4	3		
	3											
	4											
TOTAAL		93	19	765	77	8	2	5	1	2	972	531

W.V.V

- * 1 = m.b.o., Associate Degree, Formacion Intermedio Profesional, enz.
 2 = h.b.o., Bachelor's Degree, Formacion Tecnologico, enz.
 3 = w.o., Master's Degree of Doctorate, Formacion Universitaria, Avanzada of de Postgrado, enz.
 4 = overige

N.B. Aan deze klassificatie kunnen geen rechten worden ontleend voor wat betreft de evaluatie van buitenlandse diploma's

DEEL VII: INFORMATIE M.B.T. HET AVONDONDERWIJS

Deel 7 van het verslag bevat informatie met betrekking tot het avondonderwijs, waaronder de volgende opleidingen worden begrepen: het avond-mavo, het avond-havo en het avond technisch onderwijs. Deel 7 bevat de volgende tabellen:

- * Overzicht van het aantal leerlingen en leerkrachten naar sexe en onderwijstype;
- * Overzicht van het aantal leerlingen naar onderwijstype, afdeling, leerjaar en sexe;
- * Overzicht van het aantal leerlingen naar onderwijstype, leeftijd, leerjaar en sexe;
- * Overzicht van de resultaten van de afsluitende examens in 1990/91 naar onderwijstype, afdeling en sexe.

De gegevens in genoemde tabellen geven aanleiding tot de volgende opmerkingen.

Nadat vorig jaar sprake was van een plotselinge daling van het aantal leerlingen van het avondonderwijs (Figuur 1), zien we dit jaar opnieuw een groei van 571 tot 674 leerlingen, oftewel 18,0%. Deze groei dient met name te worden toegeschreven aan de groei van het avond-mavo met meer dan 25 percent.

Bezien we de verdeling naar sexe van de leerlingen van het avondonderwijs (Figuur 2), dan zien we dat volgens verwachting de vrouwen in de meerderheid zijn in het avond-mavo en avond-havo, terwijl de mannen in de meerderheid zijn in het avond technisch onderwijs.

Bezien we tenslotte de leeftijdsverdeling van de leerlingen van het avondonderwijs (Figuur 3), dan zien we dat het avond-mavo en het avond-havo, net zoals het avond technisch onderwijs, vormen van twee kansonderwijs zijn, maar dat zij, met meer dan 50% leerlingen onder de 20 jaar, primair het karakter van tweede wegonderwijs hebben.

Figuur 1

Aantal leerlingen avondonderwijs

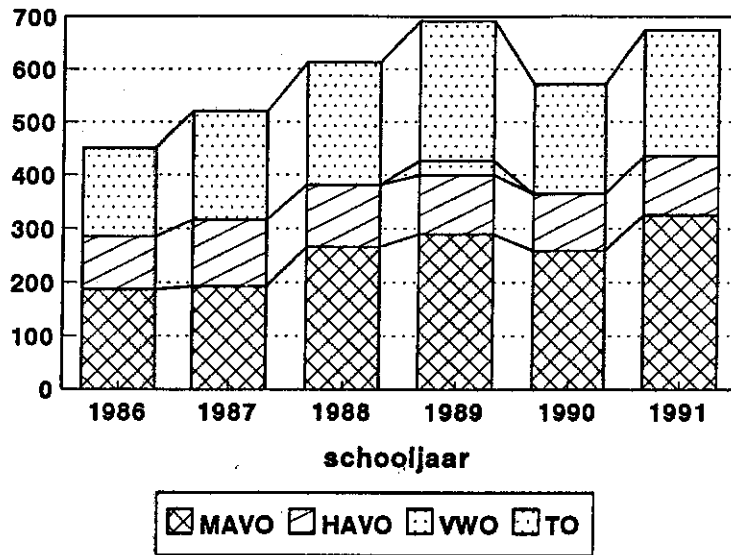

Figuur 2

LIn. avondond. naar sexe en schooltype

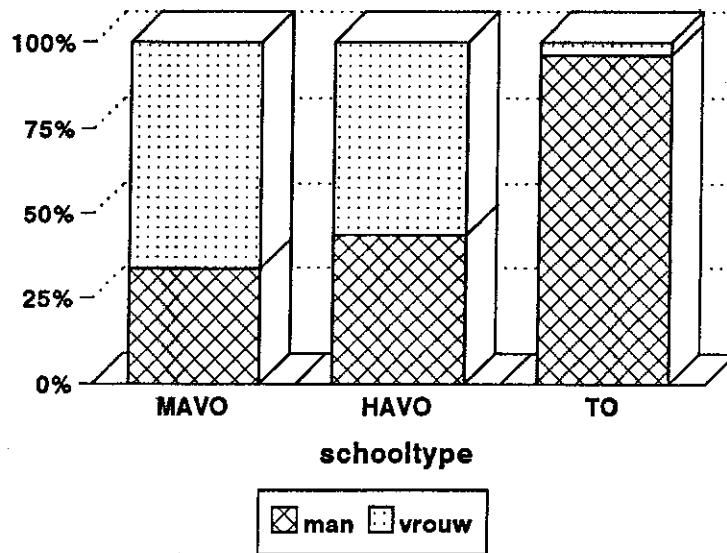

Figuur 3

LIn. avondschr. naar lft. en schooltype

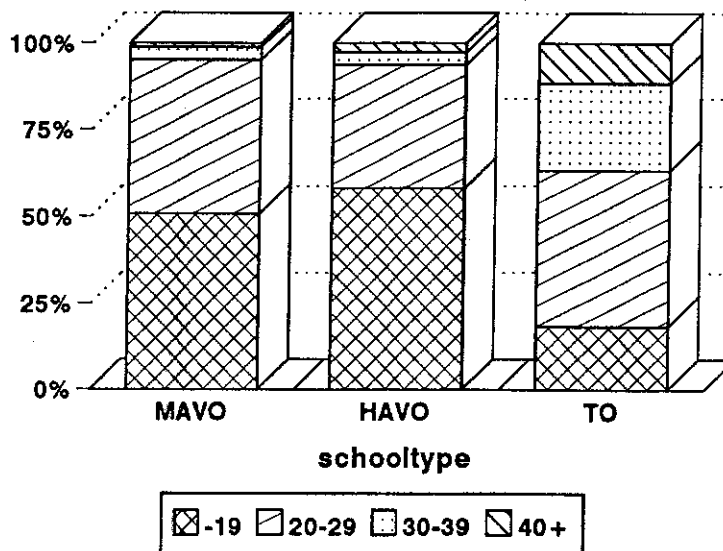

Overzicht van het avondonderwijs schooljaar 1991/92

	Aantal leerlingen			Aantal leerkrachten		
	M	V	T	M	V	T
Avond-M.A.V.O.	109	216	325	18	15	33
Avond-H.A.V.O.	48	62	110	13	8	21
Avond Technisch Onderwijs	230	9	239	34	1	35

Overzicht van het aantal leerlingen naar leerjaar en sexe per 1 sept 1991

Leerjaar	1			2			3			4			Tot.		
	M	V	T	M	V	T	M	V	T	M	V	T	M	V	T
Avond-M.A.V.O.				40	65	105	18	58	76	51	93	144	109	216	325
Avond-H.A.V.O.	18	25	43	15	14	29	15	23	38				48	62	110

	Aantal leerlingen		
	M	V	T
Avond Technisch Onderwijs			
Basis autotechniek	12		12
Bouwkundig aspirant tekenaar	13	1	14
Lasser-A	12	1	13
Lasser-B	12		12
MS-DOS (computer)	22	1	23
Monteur Industriële Electronica 1e leerjaar	12		12
Monteur Industriële Electronica 2de leerjaar	13		13
Monteur Koeltechniek 1e leerjaar	33		33
Monteur Koeltechniek 2de leerjaar	8		8
Monteur Sterkstroom installatie 1e leerjaar	18		18
Monteur Sterkstroom installatie 2de leerjaar	9		9
Onderhoudsmonteur	18		18
Stuurman KSV	10		10
Timmeren voor beginners	21	6	27
Timmeren voor gevorderden	17		17
TOTAAL	230	9	239

Overzicht van het aantal leerlingen in het avond-mavo naar
 leerjaar en leeftijd per 1 september 1991

Leerjaar Leeftijd	2			3			4			Totaal		
	M	V	T	M	V	T	M	V	T	M	V	T
15	1		1		1	1		2	2	1	2	3
16	1	3	4	2	1	3				3	4	7
17	8	8	16	4	7	11	2	5	7	14	20	34
18	8	11	19	4	10	14	6	17	23	18	38	56
19	7	12	19	2	9	11	21	14	35	30	35	65
20	3	9	12	1	6	7	7	18	25	11	33	44
21	2	7	9		4	4	4	10	14	6	21	27
22	2	1	3	1	5	6	3	5	8	6	11	17
23	2	2	4	1	2	3	2	6	8	5	10	15
24	2	1	3		5	5		3	3	2	10	12
25	1		1	2		2	1	1	2	4	1	5
26		2	2	1	2	3	1	1	2	2	5	7
27	1	6	7		2	2		1	1	1	9	10
28	1		1		1	1		1	1	1	2	3
29		1	1					3	3		4	4
30					1	1	2	1	3	2	2	4
32	1	1	2					1	1	1	2	3
33								2	2		2	2
34								1	1		1	1
38		1	1								1	1
39					1	1					1	1
40					1	1					1	1
43							1		1	1		1
44								1	1		1	1
49							1		1	1		1
TOTAAL	40	65	105	18	58	76	51	93	144	109	216	325

Overzicht van het aantal leerlingen in het avond-havo
naar leeftijd en leerjaar per 1 september 1991

Leerjaar Leeftijd	1			2			3			Totaal		
	M	V	T	M	V	T	M	V	T	M	V	T
15		1	1								1	1
16		2	2		2	2					4	4
17	3	6	9	2	2	4	1	2	3	6	10	16
18	3	7	10	3	6	9	2	3	5	8	16	24
19	6	6	12	3	1	4	1	2	3	10	9	19
20	2	1	3	2	1	3	3	5	8	7	7	14
21	2		2	2	1	3	3	4	7	7	5	12
22	1		1	1		1	2	6	8	4	6	10
23				1	1	2				1	1	2
24							1		1	1		1
30								1	1		1	1
31							1		1	1		1
32		1	1								1	1
34							1		1	1		1
40				1		1				1		1
42	1		1							1		1
49		1	1								1	1
Totaal	18	25	43	15	14	29	15	23	38	48	62	110

Overzicht van het aantal leerlingen in het avond technisch onderwijs naar leeftijd per 1 september 1991

Leeftijd	M	V	T	Leeftijd	M	V	T
16	2		2	43	6		6
17	8	2	10	44	3		3
18	19		19	45	2		2
19	13		13	46	1	1	2
20	15		15	48	1		1
21	22		22	49	1		1
22	13	1	14	50	1		1
23	6		6	52	1		1
24	6		6	53	1		1
25	6		6	60	1		1
26	17		17				
27	7	2	9	TOTAAL	230	9	239
28	6		6				
29	6		6				
30	10		10				
31	6		6				
32	6		6				
33	6		6				
34	5		5				
35	4		4				
36	8		8				
37	4		4				
38	4	2	6				
39	5		5				
40	3		3				
41	2		2				
42	3	1	4				

Examenresultaten over het schooljaar 1990/91
van het avondonderwijs gespecificeerd naar
sexe.

	aant. kand.		terug- getr.		afg.		gesl.		%		
	M	V	M	V	M	V	M	V	M	V	T
Avond-M.A.V.O.	30	92	8	33	15	40	7	19	32	32	32
Avond-H.A.V.O.	18	34	13	9	4	17	1	8	20	32	30
Avond Technisch Ondw.											
Basis autotechniek	4						4		100		100
Basistimmeren	8						8		100		100
Booglastechniek A	17		1		6		10		63		63
Landmeetkunde assistent	2						2		100		100
Monteur industriële electronica	9				3		6		67		67
Monteur koeltechniek	8				3		5		63		63
Technicus Sterkstroom installaties	7				6		1		14		14
TOTAAL	55		1		18		36		67		67

DEEL VIII: INFORMATIE M.B.T. HET HOTELVAKONDERWIJS

Deel 8 van het verslag bevat informatie met betrekking tot het hotelvakonderwijs en bestaat uit de volgende tabellen:

- * Overzicht van het aantal leerlingen naar afdeling, cursus, leerjaar en sexe;
- * Overzicht van de examenresultaten in het schooljaar 1990/91;
- * Overzicht van het aantal leerkrachten naar onderwijsbevoegdheid;
- * Overzicht van het aantal leerlingen naar afdeling, leeftijd, leerjaar en sexe.

De gegevens in genoemde tabellen geven aanleiding tot de volgende opmerkingen.

De Aruba Hotelschool is in 1990/91 in de nieuwe opzet van start gegaan met 176 leerlingen, waarvan 46 (26%) in het leerlingstelsel. Dit jaar telt de AHS 159 leerlingen (een daling van 9,7 percent), waarvan 44 (28%) in het leerlingstelsel.

Zoals uit Figuur 1 kan worden afgelezen heeft de mbo-afdeling aanzienlijk meer leerlingen dan het leerlingstelsel: de driejarige mbo-opleiding alleen omvat zo'n 45 percent van het aantal leerlingen.

Bezien we de verdeling naar sexe (Figuur 2), dan zien we dat ook in dit onderwijstype de vrouwen in de meerderheid zijn, met uitzondering van de keukenafdeling van het leerlingstelsel.

Bezien we tenslotte de verdeling naar leeftijd (Figuur 3), dan zien we een duidelijk verschil tussen het leerlingstelsel, dat op secundair niveau ligt, en de mbo-afdeling die, daarentegen, op post-secundair niveau ligt.

Figuur 1
Leerlingen AHS naar afdeling

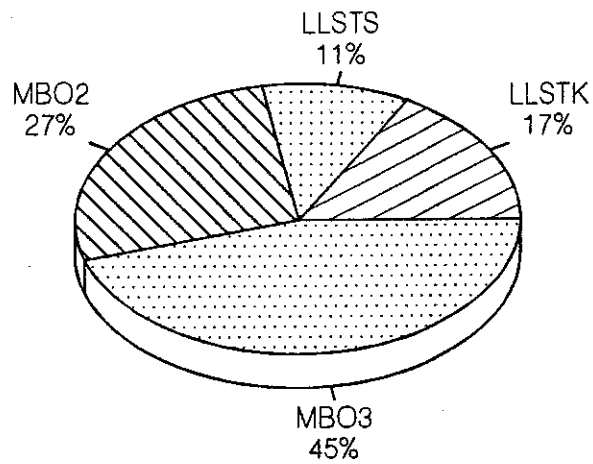

Figuur 2
Leerlingen AHS naar afdeling en sexe

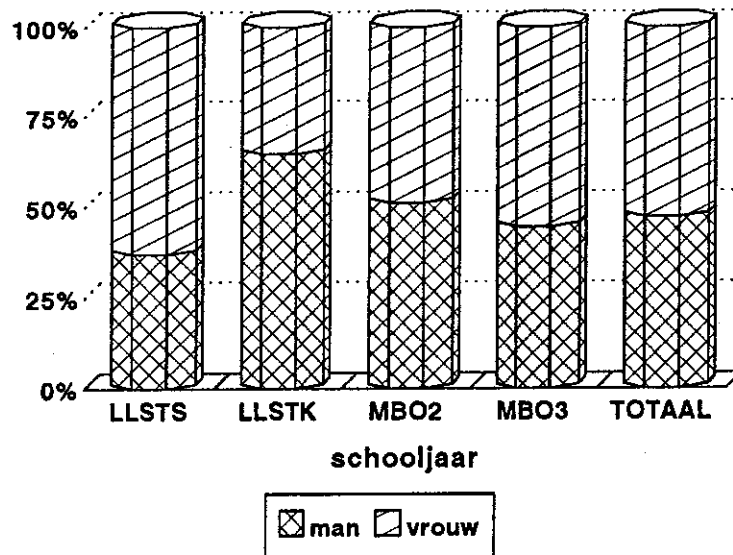

Figuur 3
Leerlingen AHS naar afdeling en leeftijd

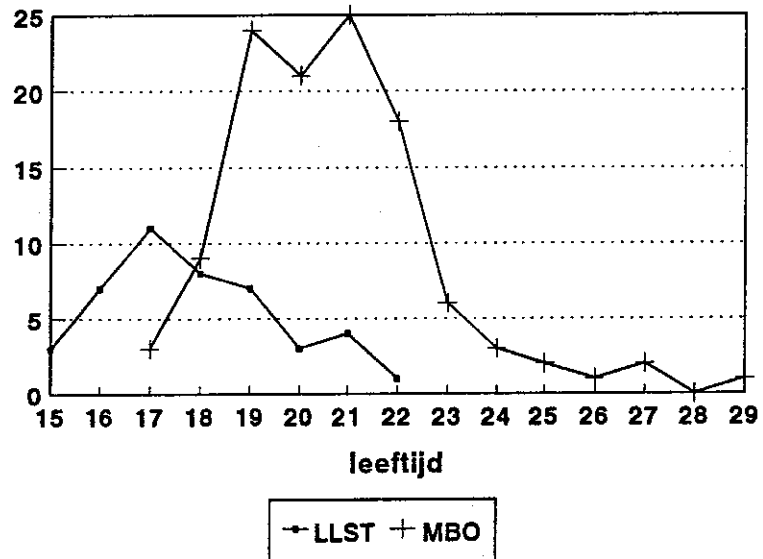

Overzicht van het aantal leerlingen van de Aruba
Hotel School naar cursus, leerjaar en sexe over
schooljaar 1991/92

Leerjaar	1			2			3			TOTAAL		
	M	V	T	M	V	T	M	V	T	M	V	T
Leerlingenstelsel	21	23	44							21	23	44
Ass. Degree(3j)	16	16	32	12	14	26	4	10	14	32	40	72
Ass. Degree(2j)	11	8	19	11	13	24				22	21	43
TOTAAL	48	47	95	23	27	50	4	10	14	75	84	159

Overzicht van de examenresultaten over schooljaar 1990/91
gespecificeerd naar sexe (ass. degree + leerlingenstelsel)

	aant. kand.			terug- getr.			afg.			gesl.			%		
	M	V	T	M	V	T	M	V	T	M	V	T	M	V	T
Associate Degree	14	21	35				10	6	16	4	15	19	14	21	35

Overzicht van het aantal leerkrachten naar bevoegdheid
per 1 september 1991

Akte(n) van bekwaamheid van de 3e graad	1
Akte(n) van bekwaamheid van de 2e graad	2
Bachelor's Degree	3
Master's Degree	3
Overige	3
TOTAAL	12

Overzicht van het aantal leerlingen aan de Aruba Hotel School naar leerjaar, leeftijd en sexe per 1 september 1991 (Ass. Degree)

Leeftijd	1			2			3			TOT.		
	M	V	T	M	V	T	M	V	T	M	V	T
17	1	2	3							1	2	3
18	5	2	7	2		2				7	2	9
19	8	5	13	3	4	7		4	4	11	13	24
20	4	7	11	3	7	10				7	14	21
21	4		4	7	8	15	2	4	6	13	12	25
22	2	3	5	5	5	10	1	2	3	8	10	18
23	1	2	3	1	2	3				2	4	6
24		2	2	1		1				1	2	3
25		1	1	1		1				1	1	2
26	1		1							1		1
27					1	1	1		1	1	1	2
29	1		1							1		1
TOTAAL	27	24	51	23	27	50	4	10	14	54	61	115

Overzicht van het aantal leerlingen aan de Aruba Hotel
School naar leerjaar, leeftijd en sexe per 1 september
1991 (Leerlingstelsel)

Leeftijd	LLSTS #1			LLSTK #2			TOTAAL		
	M	V	T	M	V	T	M	V	T
	15				2	1	3	2	1
16	2	1	3	3	1	4	5	2	7
17	1	7	8	2	1	3	3	8	11
18	2	4	6	2		2	4	4	8
19	3	2	5	1	1	2	4	3	7
20		1	1	1	1	2	1	2	3
21	2	2	4				2	2	4
22					1	1		1	1
TOTAAL	10	17	27	11	6	17	21	23	44

*1 = service afdeling
*2 = keuken afdeling

DEEL IX: INFORMATIE M.B.T. ENSEÑANSA PA EMPLEO

Deel 9 van het verslag bevat informatie met betrekking tot het om-, her- en bijscholingsproject Enseñansa pa empleo en bestaat uit de volgende tabellen:

- * Overzicht van het aantal cursisten (jan.-nov. 1991) naar sexe en cursus, met vermelding van de resultaten;
- * Overzicht van het aantal docenten (jan.-nov. 1991) naar sexe en cursus.

De gegevens in genoemde tabellen geven aanleiding tot de volgende opmerkingen.

Mede in verband met de evaluatie van het project, hebben in de periode januari-november 1991 slechts 263 personen zich ingeschreven voor een cursus bij Enseñansa pa empleo. De cursussen werden verzorgd door 20 docenten, waaronder 4 vrouwen.

In genoemde periode stonden 36% van de cursisten ingeschreven voor een talencursus, 32% voor een cursus gericht op de horeca en 21% voor een cursus op het gebied van de techniek (Figuur 1). Deze verdeling wijkt aanzienlijk af van de verdeling van voorgaande jaren (zie: SJV 1990/91, pag. 113 e.v.).

In genoemde periode heeft 78% van de ingeschreven cursisten de cursus afgemaakt (Figuur 2), variërend van 64% in de cursussen op het gebied van de techniek tot 88% in de cursussen op het gebied van de administratie.

Van degenen die de cursus hebben afgemaakt, heeft in totaal slechts 47% een diploma behaald (Figuur 3), variërend van 20% in de cursussen op het gebied van de techniek tot 93% in de talencursussen.

Tot slot valt op, dat ook in deze sector van het niet-formeel onderwijs de vrouwen in de meerderheid zijn en dat ook hier zij door de bank genomen beter presteren dan de mannen (vgl. Deel II).

Figuur 1

EpE: Cursisten naar richting

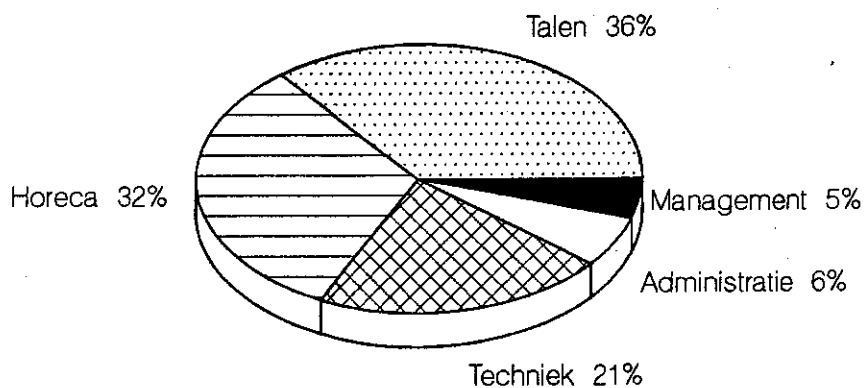

Figuur 2

EpE: Aantal beëindigd naar richting (%)

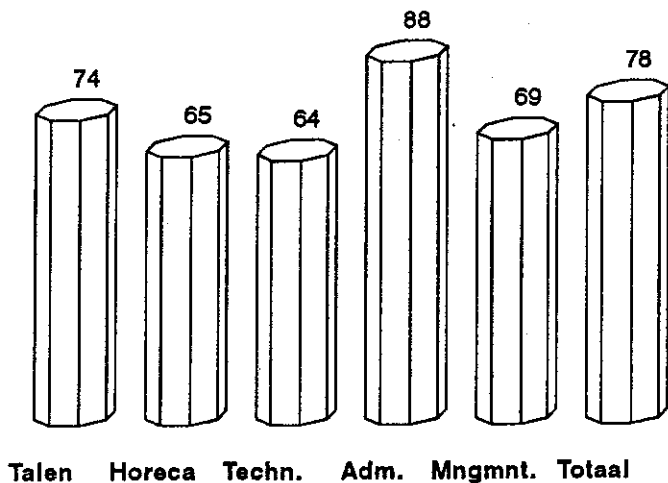

Figuur 3

EpE: Aantal met diploma naar richting (%)

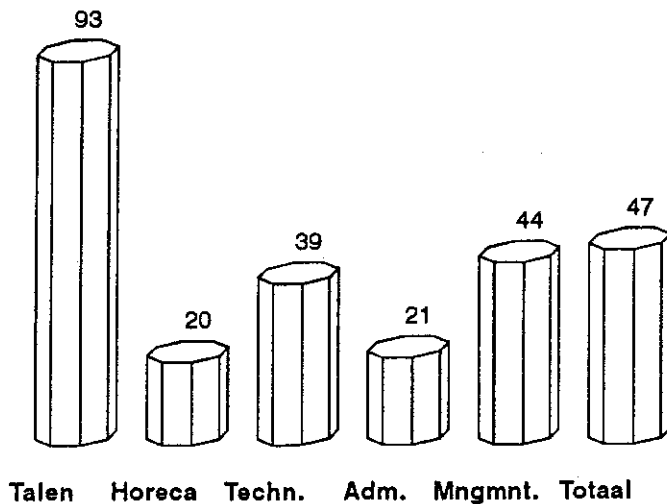

Ensenansa pa empleo: Overzicht van het aantal docenten
(Jan.-nov. 1991) naar sexe en cursus

Cursus	MAN	VROUW	TOTAAL
Bouwtimmeren	2		2
Fijntimmeren	4		4
Walter	1		1
Bartender	1		1
Hulpkok	1	1	2
Cook advanced	2	1	3
Engels	1		1
Portugees		1	1
Spaans	1		1
Supervising Techniques		1	1
Basic Bookkeeping	1		1
Lessen 1	2		2
TOTAAL	16	4	20

Ensenansa pa empleo: Overzicht van het aantal cursisten
(Jan.-nov. 1991) naar sexe en cursus met vermelding
van de resultaten

Cursus	Aantal cursisten	Aantal die de cursus hebben beëindigd			Aantal die een diploma hebben behaald			TOTAAL %		
		M	V	T	M	V	T	M	V	T
Bouwtimmeren	21	11	2	13	6	2	8	55	100	62
Fijntimmeren	12	7		7	5		5	71		71
Walter	24	4	14	18		1	1		7	6
Bartender	24	12	5	17	6	2	8	50	40	47
Hulpkok	26	4	8	12		1	1		13	8
Cook-advanced	10	5	3	8	1		1	20		13
Engels gevorderden	9	1	7	8		1	1		14	13
Portugees beginners	28	3	17	20	3	17	20	100	100	100
Portugees gevorderden	16	4	2	6	1	1	2	25	50	33
Spaans beginners	34	8	24	32	8	24	32	100	100	100
Spaans gevorderden	7		4	4					0	0
Supervising Techniques	13	5	4	9	3	1	4	60	25	44
Basic Bookkeeping	16	3	11	14	3		3	100		21
Lessen 1	23	14	2	16	1		1	7		6
TOTAAL	263	81	103	184	37	50	87	46	49	47

DEEL X: INFORMATIE M.B.T. HET NIET-GESUBSIDIEERD ONDERWIJS

Deel 10 van het verslag bevat informatie met betrekking tot het niet gesubsidiëerd onderwijs en bestaat uit de volgende tabellen: Voor wat betreft de International School of Aruba:

- * Overzicht van het aantal leerlingen en leerkrachten naar sexe;
- * Overzicht van het aantal leerlingen naar leerjaar en sexe;
- * Overzicht van het aantal leerlingen naar leerjaar, leeftijd en sexe;
- * Overzicht van het aantal leerkrachten naar onderwijsbevoegdheid, geboorte(ei)land en leeftijd.

Voor wat betreft de Universitat di Aruba:

- * Overzicht van het aantal leerlingen naar sexe en cursus;
- * Overzicht van het aantal leerkrachten naar sexe en onderwijsbevoegdheid.

Voor wat betreft de school van de stichting Faith Revival Center:

- * Overzicht van het aantal leerlingen en leerkrachten naar sexe;
- * Overzicht van het aantal leerlingen naar leerjaar en sexe;
- * Overzicht van het aantal leerlingen naar leerjaar, leeftijd en sexe;
- * Overzicht van het aantal leerkrachten naar onderwijsbevoegdheid, geboorte(ei)land, leeftijd en aard van de betrekking.

De gegevens in genoemde tabellen geven aanleiding tot de volgende opmerkingen.

Het aantal leerlingen aan de International School of Aruba is in de periode 1987-1990 gestaag gestegen, maar is in 1991/92 abrupt gedaald met bijna 30 percent (Figuur 1). Dit bevestigt nogmaals de constatering dat het niet-gesubsidiëerd onderwijs op Aruba een marginaal verschijnsel is (vgl. Deel I, Figuur 1) en dat het, gezien de bijzondere kenmerken van de ISA, onwaarschijnlijk is dat dit in de toekomst ooit zal veranderen.

Bezien we de samenstelling van de populatie van de Universitat di Aruba (Figuur 2), dan zien we dat deze instelling ook dit jaar overwegend het karakter heeft van een instelling voor volwassenen-educatie, in de zin dat slechts zo'n 10 percent van de leerlingen het highschool-programma volgt. Vergeleken met vorig jaar is het aantal leerlingen van de Universitat di Aruba gestegen van 180 naar 265, een stijging van 47,2 percent.

De school van de stichting Faith Revival Center is vergeleken met vorig jaar gegroeid van 47 naar 73 leerlingen, een groei van 55,3 percent. Niettemin blijft het een zeer kleine school met diverse combinatieklassen. De kleuterafdeling en de eerste klas maken samen bijna de helft uit van het leerlingental (Figuur 3). Hoe deze school zich verder zal ontwikkelen, zal de toekomst uitwijzen.

Figuur 1
Leerlingen ISA naar afdeling

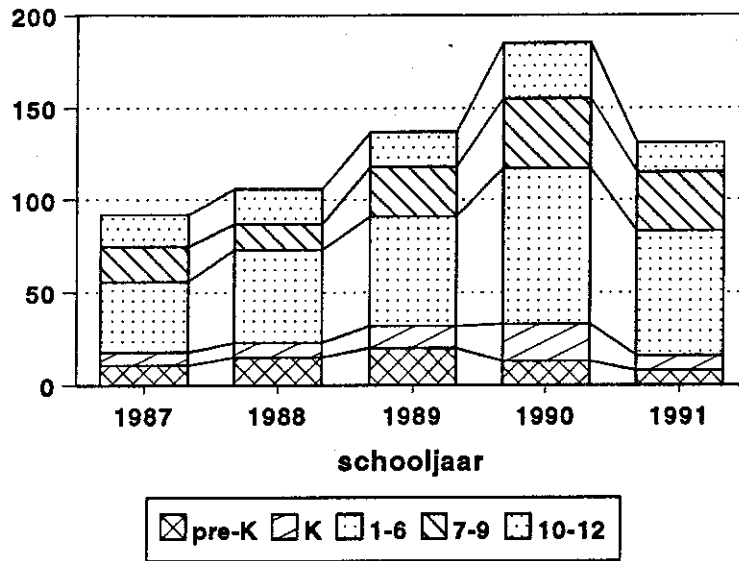

Figuur 2
Leerlingen Uda naar cursus

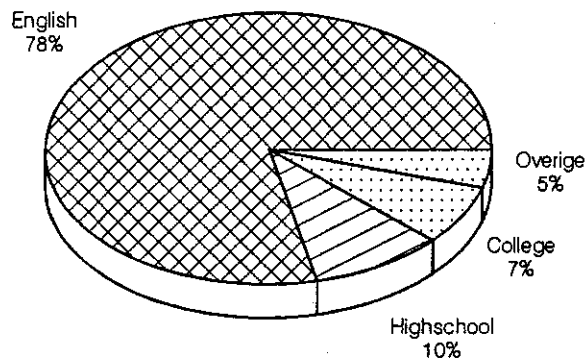

Figuur 3
Leerlingen school FRC naar leerjaar

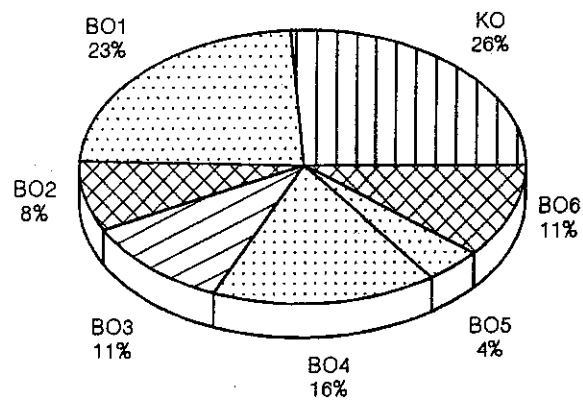

Overzicht van de International School of Aruba over
schooljaar 1991/92

Aantal leerlingen			Aantal leerkrachten		
M	V	T	M	V	T
76	55	131	10	15	25

Overzicht van het aantal leerlingen aan de International School
of Aruba naar leerjaar en sexe per 1 september 1991

	M	V	Tot
pre-K	3	5	8
Kindergarten	6	2	8
Grade 1	5	1	6
Grade 2	11	3	14
Grade 3	8	7	15
Grade 4	6	7	13
Grade 5	2	2	4
Grade 6	7	8	15
Grade 7	7	8	15
Grade 8	7	2	9
Grade 9	5	3	8
Grade 10	1	3	4
Grade 11	6	1	7
Grade 12	2	3	5
TOTAAL	76	55	131

Overzicht van het aantal leerkrachten naar bevoegdheid per
per 1 september 1991

Bachelor's Degree	15
Master's Degree	8
Overige	2
TOTAAL	25

Geboorte(ei) land	AUA	USA	ELDERS	TOT
	4	15	6	25

Leeftijd	20-25	26-30	31-35	36-40	41-45	46-50	51-55	56-60	61en ouder	TOT.
	3	2	3	7	2	3	2	2	1	25

Overzicht van het aantal leerlingen aan de International School of Aruba naar leerjaar, leeftijd en sexe per 1 september 1991

Pre-k	Kinder garten			Grade 1			Grade 2			Grade 3			Grade 4			Grade 5			Grade 6			Grade 7			Grade 8			Grade 9			Grade 10			Grade 11			Grade 12			Totaal																										
	M	V	T	M	V	T	M	V	T	M	V	T	M	V	T	M	V	T	M	V	T	M	V	T	M	V	T	M	V	T	M	V	T	M	V	T	M	V	T	M	V	T																								
3	2	2	4																																																															
4	1	3	4	1	1																																																													
5		5	1	6																																																														
6		1	1	1	6	2	2																																																											
7							9	3	12				1	1	1																																																			
8													7	6	13	1	2	3	1	1	2																																													
9													1	1	1	4	5	9																																																
10																1	1	2																																																
11																			3	3	6	1	2	3																																										
12																						3	2	5	5	5	10																																							
13																						1	1	1	1	1	1	4	2	6																																				
14																									1	1	1	3	3	3																																				
15																															3	2	5																																	
16																																																																		
17																																																																		
18																																																																		
TOT.	3	5	8	6	2	8	11	3	14	8	7	15	6	7	13	2	2	4	7	8	15	7	8	15	7	8	15	7	2	9	5	3	8	1	3	4	6	1	7	2	3	5	76	55	131																					

Overzicht van het aantal leerlingen van de Universitat
di Aruba naar cursus en sexe per 1 januari 1992

	M	V	TOT.
Basic English	65	122	187
College English		3	3
Intermediate English	5	13	18
Junior Highschool	8	6	14
Senior Highschool	1	8	9
Highschool	3		3
General Education Department	3	1	4
English and Typing		1	1
Typing	2	2	4
College	1	18	19
Accounting		2	2
Business administration		1	1
	<hr/>		
TOTAAL	88	177	265

Overzicht van het aantal leerkrachten verbonden aan de Universitat
di Aruba naar sexe en bevoegdheden per 1 januari 1992

Aantal leerkrachten	<u>M</u>	<u>V</u>	<u>TOT</u>
Associate Degree	1		1
Bachelor's Degree	2	3	5
Master's Degree		1	1
Doctorate	1		1
Overige		1	1
	<hr/>		
TOTAAL	4	5	9

Overzicht van de school van de stichting Faith Revival Center
schooljaar 1991/92

Aantal leerlingen			Aantal leerkrachten		
M	V	T	M	V	T
38	35	73		7	7

Overzicht van het aantal leerlingen naar leerjaar en sexe
per 1 september 1991

Leer jaar	Kleuter			1			2			3			4			5			6			TOTAAL		
	M	V	T	M	V	T	M	V	T	M	V	T	M	V	T	M	V	T	M	V	T	M	V	T
	11	8	19	8	9	17	3	3	6	3	5	8	5	7	12	3		3	5	3	8	38	35	73

Overzicht van het aantal leerlingen naar leerjaar, leeftijd en sexe
per 1 september 1991

Lrj. Lft.	Kleuter			1			2			3			4			5			6			TOTAAL		
	M	V	T	M	V	T	M	V	T	M	V	T	M	V	T	M	V	T	M	V	T	M	V	T
3	3	1	4																			3	1	4
4	3	4	7	1		1																4	4	8
5	5	3	8	2	3	5																7	6	13
6				3	5	8	1		1													4	5	9
7					1	1	1	2	3	1	1	2										2	4	6
8				1		1	1	1	2	1	1	2	1		1							4	2	6
9				1		1					1	1	2	3	5							3	4	7
10										1	1	2	1	1	2	1		1	1	1	1	4	2	6
11													1	2	3	1		1	2	1	3	4	3	7
12										1	1		1	1		1		1	1		1	2	2	4
13																		1	1	2		1	1	2
14																				1	1		1	1
TOT	11	8	19	8	9	17	3	3	6	3	5	8	5	7	12	3		3	5	3	8	38	35	73

Overzicht van het aantal leerkrachten naar bevoegdheid, geboorte(ei)land
leeftijd en aard van de betrekking per 1 september 1991

Kleuterleidster B	1
Volledig bevoegd	5
Volledig bevoegd + aant.	1
TOTAAL	7

Geboorte(ei)land	AUA	SUR	TOT
	3	4	7

Leeftijd	31-35	36-40	41-45	46-50	61-65	TOT
	1	2	2	1	1	7

Betrekking	Voltijd	Deeltijd	TOT
	6	1	7

DEEL XI: INFORMATIE M.B.T. DE ONDERWIJSFINANCIËN

Deel 11 van het verslag bevat informatie met betrekking tot de onderwijsfinanciën en bestaat uit de volgende tabellen:

- * Onderwijsuitgaven: Begroting en Rekening (voorlopig 1990);
- * Onderwijsuitgaven naar schooltype en kostensoort: Rekening Aruba (voorlopig 1990);
- * Onderwijsuitgaven als percentage van de totale overheidsuitgaven: 1986-1992;
- * Onderwijsuitgaven als percentage van het bruto binnenlands produkt: 1986-1992;
- * Direkte kosten per leerling naar schooltype: Voorlopige rekening Aruba 1990, gewone dienst;
- * Direkte kosten per leerling: 1980-1990.

De gegevens in genoemde tabellen geven aanleiding tot de volgende opmerkingen.

De geplande onderwijsuitgaven bedroegen volgens de begroting 1990 Afl.76.686.800 (waarvan Afl.14.407.100 ten behoeve van de kapitaalsdienst, inclusief Afl.4.503.900 aan studieleningen), overeenkomende met Afl.1.166 per hoofd van de bevolking. De daadwerkelijke uitgaven bedroegen voor wat betreft de gewone dienst Afl.59.138.700, oftewel 95,0% van de begroting. De onderwijsbegroting bedroeg 18,0% van de totale begroting; 19,4% voor wat betreft de gewone dienst (Figuur 1). In 1990 was sprake van een zeer sterke stijging in de onderwijsuitgaven in relatie tot de totale overheidsuitgaven, met name voor wat betreft de kapitaalsdienst (Figuur 2). De onderwijsbegroting bedroeg daarnaast 5,0% van het bruto binnenlands produkt (schatting DEZHI/UNDP en IMF), hetgeen duidelijk boven het gemiddelde voor onze regio (1986=3,5%) en de ontwikkelingslanden in het algemeen (1986=4,0%) ligt. Nochtans zien we vanaf 1989 een eerst sterke, dan lichte daling (Figuur 3), hetgeen deels moet worden toegeschreven aan de sterkere stijging van het BBP dan van de onderwijsuitgaven (Figuur 4). Wat betreft de verdeling naar kostensoort zien we dat zoals te doen gebruikelijk de personeelskosten overwegen. Zo bijvoorbeeld bedroegen de personeelskosten 89,5% van de lopende uitgaven van de onderwijsinstellingen, al was er in deze natuurlijk sprake van grote variaties (81,7%-95,3%) tussen de diverse schooltypen.

Voor wat tenslotte de direkte kosten per leerling betreft, zien we dat deze voor de dagscholen Afl.3.259 bedroegen, variërend van Afl.1.483 in het kleuteronderwijs tot Afl.9.074 in het speciaal onderwijs. De gegevens met betrekking tot 1990 in historisch perspectief plaatsend (Figuur 5-8), zien we dat de direkte kosten per leerling weer stijgende zijn, althans uitgedrukt in courante florins. Uitgedrukt in constante florins (1984), zien we dat bedoelde stijging duidelijk achterblijft op de inflatie (Figuur 9). In de gegevens met betrekking tot de direkte kosten per leerling vanaf 1980 vinden we nogmaals een bevestiging van de bekende volgorde KO<BO<AVO<LBO<MBO. Het speciaal onderwijs is in dit geheel duidelijk een buitenbeentje, dit als gevolg van de zeer lage leerlingen-leerkrachtenratio (zie: Deel 1).

Figuur 1
Aandeel onderwijs in budget (%)

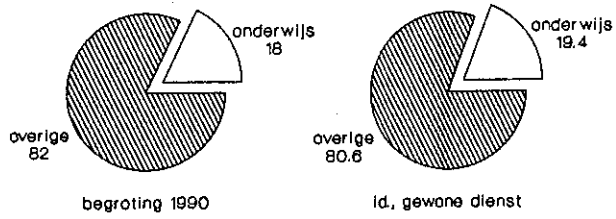

Figuur 2
Onderwijs- vs. overheiduitgaven (%)

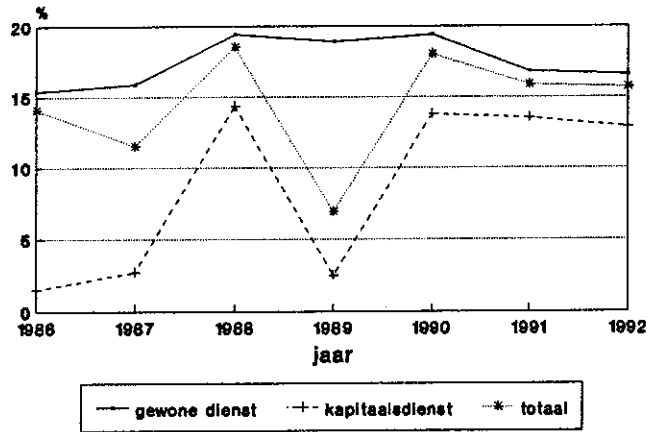

Figuur 3
Onderwijsuitgaven vs. BBP (GDP/PBI)

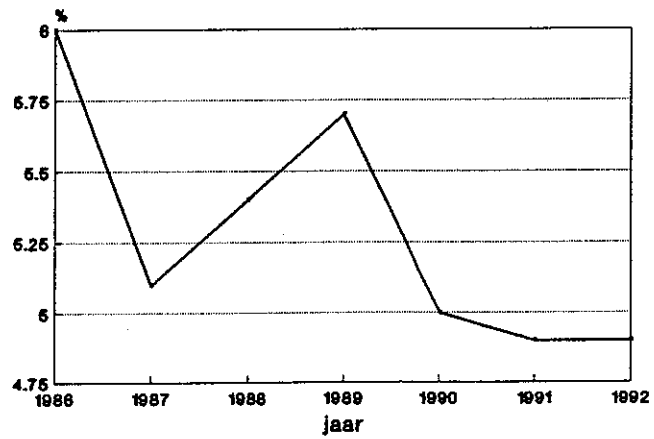

Figuur 4

Groei BBP en onderwijsuitgaven

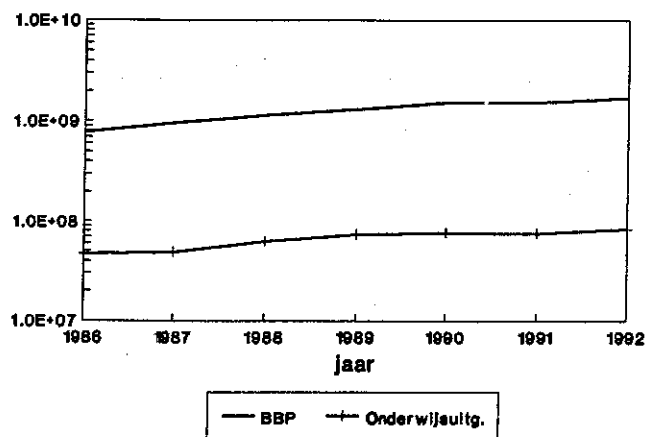

Figuur 5

Direkte kosten per leerling

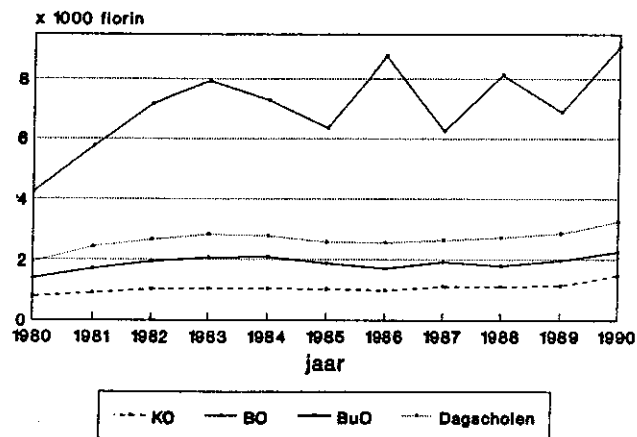

Figuur 6

Direkte kosten per leerling

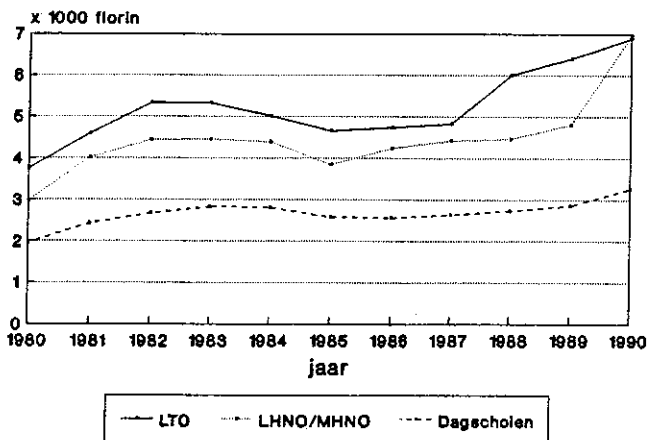

Figuur 7
 Direkte kosten per leerling

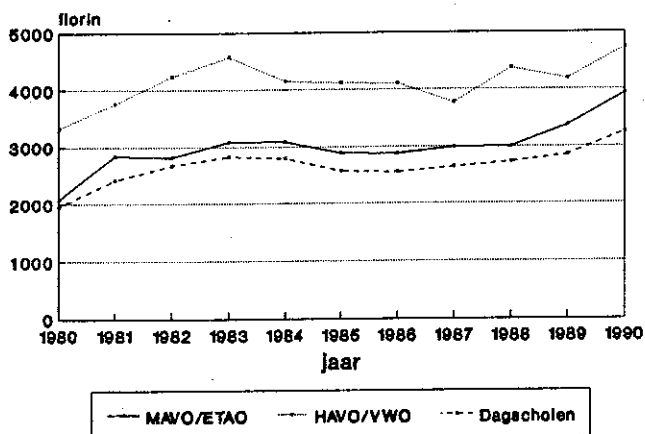

Figuur 8
 Direkte kosten per leerling

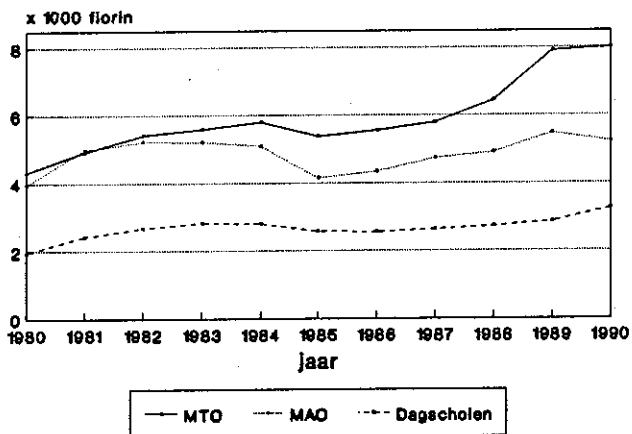

Figuur 9
 Globale kosten per leerling, geïndexeerd

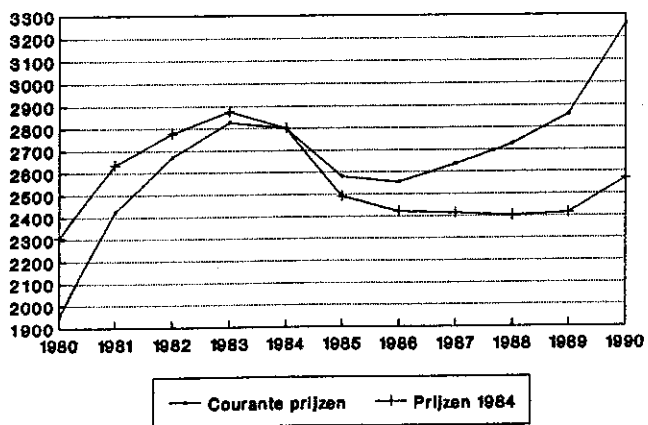

Onderwijsuitgaven: Begroting en Rekening (voorlopig 1990)

	Begroting		Rekening	
	gew. dienst	kap. dienst	gew. dienst	kap. dienst
Bureau van de minister	118.000		118.000	
Directie Onderwijs	3.997.600	763.900	3.997.600	
Taskforce Schoolgebouwen *	2.694.800	26.000	2.694.800	
Openbaar kleuteronderwijs	365.800	11.000	327.900	
Bijzonder kleuteronderwijs	2.966.700	340.000	2.876.200	
Openbaar basisonderwijs	2.206.100	900.000	2.166.100	
Bijzonder basisonderwijs	12.892.600	2.531.000	12.858.100	
Openbaar speciaal onderwijs	1.175.200	44.000	1.175.200	
Bijzonder speciaal onderwijs	795.600	50.000	821.000	
Openbaar Mavo	1.800.000	353.000	1.800.000	
Bijzonder Mavo	5.869.200	580.000	5.724.200	
Bijzonder Havo/Vwo	5.192.300	2.353.200	5.192.300	
Openbaar Etao	821.000	14.000	821.200	
Bijzonder Etao	706.400	18.000	706.400	
Bijzonder Ithno/Mhno	2.641.200	733.000	2.551.200	
Openbaar Ito	6.209.100	736.300	5.994.100	
Openbare Avondleergangen	757.200	130.000	601.900	
Openbaar Mao	898.600	192.500	898.600	
Openbaar Mto	2.090.100	88.400	2.090.100	
Openbaar Ped. Academie	912.700	38.900	912.700	
Universitaire opleidingen	948.000		948.000	
Totaal ond. instellingen	49.248.000	9.113.300	48.465.200	
Bevordering studie, lokaal	591.400		591.400	
Bevordering studie, buitenland	5.625.900	4.503.900**	3.268.200	
Totaal bevordering studie	6.217.300	4.503.900	3.859.600	
Overige uitgaven	4.000		3.500	
Totaal onderwijs	62.279.700	14.407.100	59.138.700	
Totaal alle afdelingen	320.557.700	104.515.400	425.073.100	
% onderwijs	19,4	13,8	18,0	

* voorheen Vakopleiding
 ** studieleningen t.l.v. Directie Financien

Onderwijsuitgaven naar schooltype en kostensoort: Rekening Aruba (voorlopig 1990)

	Gewone dienst		Kapitaalsdienst	
	Personeels- kosten	(%)	Overige	(%)
Openbaar kleuteronderwijs	285.000	86,9	42.900	13,1
Bijzonder kleuteronderwijs	2.620.000	91,1	256.200	8,9
Openbaar basisonderwijs	2.055.000	94,9	111.100	5,1
Bijzonder basisonderwijs	11.760.500	91,5	1.097.600	8,5
Openbaar speciaal onderwijs	1.120.000	95,3	55.200	4,7
Bijzonder speciaal onderwijs	735.000	89,5	86.000	10,5
Openbaar mavo	1.665.000	92,5	135.000	7,5
Bijzonder mavo	5.210.000	91,0	514.200	9,0
Bijzonder Havo/Vwo	4.240.000	81,7	952.300	18,3
Openbaar Etao	690.000	84,0	131.200	16,0
Bijzonder Etao	645.000	91,3	61.400	8,7
Bijzonder Itho/Mhno	2.260.000	88,6	291.200	11,4
Openbaar Ito	5.350.000	89,3	644.100	10,7
Openbaar Ato/Mavo	500.000	83,1	101.900	16,9
Openbaar Mao	815.000	90,7	83.600	9,3
Openbaar Mto	1.715.000	82,1	375.100	17,9
Openbaar Ped. Academie	850.000	93,1	62.700	6,9
Universitaire opleidingen	
Totaal	42.515.500	89,5	5.001.700	10,5

Onderwijsuitgaven als percentage van totale overheidsuitgaven: 1986 - 1992

Jaar*	Alle diensten		Onderwijs		5:2	6:3	7:4	
	Gewone dienst	Kapitaalsdienst	Totaal	Totaal				
1986	301.035.393	32.425.547	333.460.940	46.422.880	500.830	15,4	1,5	14,1
1987	284.512.121	142.351.541	426.863.662	45.218.369	3.835.073	15,9	2,7	11,5
1988	277.425.100	61.522.200	338.947.300	53.925.400	8.806.500	19,4	14,3	18,5
1989**	288.070.700	781.377.167	1.069.447.867	54.455.100	19.675.503	18,9	2,5	6,9
1990	320.557.700	104.515.400	425.073.100	62.279.700	14.407.100	19,4	13,8	18,0
1991	356.516.400	121.967.500	478.483.900	59.779.600	16.429.000	16,8	13,5	15,9
1992	401.860.200	130.461.700	532.321.900	66.744.200	16.863.700	16,6	12,9	15,7

* 1986 - 1987: (voorlopige) rekening en 1988 - 1992: (gewijzigde) (ontwerp) begroting

** vanaf 1989 : inclusief Task Force Schoolgebouwen, voorheen Vakopleiding

*** inclusief studieleningen ten laste van Directie Financien

Onderwijsuitgaven als percentage van bruto binnenlands produkt:

1986 - 1992

Jaar	BBP (miljoen)*	Onderwijsuitgaven**	%
1986	779,7	46.923.710	6,0
1987	958,0	49.053.442	5,1
1988	1.154,8	62.731.900	5,4
1989	1.307,7	74.130.603	5,7
1990	1.538,5	76.686.800	5,0
1991	1.542,3	76.208.600	4,9
1992	1.701,8	83.607.900	4,9

* schattingen en projecties DEZHI/UNDP en IMF
 ** 1986-1987: (voorlopige) rekening en 1988-1992:
 (gewijzigde) (ontwerp) begroting

Directe kosten per leerling, naar schooltype: Voorlopige rekening Aruba 1990, gewone dienst

Schooltype	Uitgaven gew. dienst	Aantal leerlingen *	Kosten per lln.
KO	3.204.100	2.160	1.483
BO	15.024.200	6.660	2.256
BuO	1.996.200	220	9.074
LJO	5.994.100	871	6.882
LHNO/MEHO	2.551.200	366	6.970
MAVO/EIYO	9.051.800	2.306	3.925
HAVO/VWO	5.192.300	1.098	4.729
MJO	2.090.100	261	8.008
MAO	898.600	172	5.224
Dagscholen	40.810.300	14.114	3.259

* gemiddeld aantal leerlingen over de vier peildata: maart, juni, september & december

Direkte kosten per leerling: Aruba, 1980 - 1990

Schooltype	1980	1981	1982	1983	1984	1985	1986	1987	1988	1989	1990
KO	791	897	1.029	1.056	1.060	1.024	999	1.123	1.107	1.141	1.483
BO	1.400	1.703	1.952	2.066	2.098	1.882	1.716	1.924	1.799	1.965	2.256
BuO	4.225	5.743	7.159	7.937	7.279	6.361	8.762	6.241	8.130	6.875	9.074
LTO	3.739	4.588	5.316	5.327	5.005	4.646	4.725	4.826	5.990	6.395	6.882
LHNO/MHNO	2.965	4.018	4.426	4.447	4.379	3.842	4.236	4.415	4.465	4.810	6.970
MAVO/ETAO	2.076	2.847	2.824	3.090	3.083	2.890	2.872	2.990	2.997	3.368	3.925
HAVO/VWO	3.320	3.752	4.240	4.571	4.146	4.112	4.102	3.754	4.370	4.184	4.729
MIO	4.312	4.930	5.420	5.595	5.797	5.388	5.556	5.796	6.451	7.905	8.008
MAO	3.359	4.992	5.236	5.206	5.103	4.144	4.334	4.737	4.910	5.468	5.224
Dagscholen	1.951	2.421	2.672	2.827	2.800	2.580	2.555	2.637	2.726	2.859	3.259
Idem (1984 florins)	2.306	2.637	2.778	2.876	2.800	2.491	2.421	2.414	2.402	2.415	2.570

SUMMARY OF THE EDUCATIONAL SYSTEM IN ARUBA

1. **Preschool Education:** Age group 0 - 3. Mostly private/commercial, some community centres.

PREPRIMARY LEVEL: Admission criterion: age (4).

2. **Preprimary (Kindergarten) Education (KO):** age group 4 - 5. Course duration: 2 years, not compulsory. Private and government schools, all subsidized by the same standards. Age specific enrolment ratio about 90 percent.

3. **Preprimary Special Education:** mainly for the severely mentally retarded.

PRIMARY LEVEL: Admission criterion: age (6).

4. **Primary Education (BO):** Age group 6 - 11. Course duration: 6 years, not compulsory. Private and government schools, all subsidized by the same standards. Age specific enrolment ratio in excess of 99 percent. Relatively high repetition rate, wastage: 15 to 20 percent.

5. **Special Education (BuO):** For the mentally retarded, mildly (MLK-schools) and severely (ZMLK-school).

SECONDARY LEVEL (VO): Selection at 11+, competitive.
General Secondary Education (AVO).

6. **VWO:** Course duration: 6 years. Academically oriented, preparatory to higher education at universities (WO).

7. **HAVO:** Course duration: 5 years. Academically oriented, preparatory to higher education, non-university professional (HBO).

8. **MAVO:** Course duration: 4 years. Academically oriented, preparatory to middle level professional education (MBO).

Vocationally Oriented Secondary Education (LBO).

9. **LTO:** Technical Education. Structure: preparatory year, common first year, three streams: T (4 years), A (3 years) and P (3 years). T stream graduates can go on to MTO.

10. **LHNO:** Home Economics/Domestic Science. Three streams: T, A and P, all with a course duration of 3 years. T and A stream graduates can go on to specialized training courses in human services at the Paso Sigurschool (PSS).

11. **ETAO:** Commerce, Tourist Trades and Clerical Work. Structure: basic programme of 3 years with one year specialized training courses.

12. Other types of secondary education.

- **Universidat di Aruba (Brown School):** private U.S. type high school. Also some College level and Adult Education programmes;
- **International School of Aruba:** private U.S. type high school.

MIDDLE LEVEL PROFESSIONAL EDUCATION (MBO).

13. **MTO: Technical Education.** Admission requirement: MAVO, LTO T stream or HAVO-3. Course duration: 4 years (3rd year: practical work, may be skipped). Two streams: transfer and terminal.

14. **MAO: Business Administration and Secretarial Science.** Admission requirement: MAVO. Two departments: Business Administration (3 years) and Secretarial Science (2 years).

15. **Aruba Hotelschool formerly AHTTC and ASHT: Tourist Trades.** Three departments: Work/Study Apprentice System, Associate Degree Programme and Continuing Education Department. Associate Degree Programme: Two streams: three year course for MAVO graduates and two year course for HAVO graduates.

16. Various part-time specialized training courses, government and private/commercial.

HIGHER LEVEL PROFESSIONAL EDUCATION (HBO).

17. **IPA: Teacher Training.** Admission requirement: HAVO. Course duration: 4 years.

18. Various part-time specialized training courses, government and private/commercial.

UNIVERSITY LEVEL EDUCATION (WO).

19. **University of Aruba (UA): School of Law.** Admission requirement: VWO. Course duration: 4½ years.

Bijlage 2: LIST OF TABLES

Part I: General Information.

- * The Educational System in Aruba: Summary (p.6) and Diagram (p.7)
- * Organisational Chart of the Department of Education (p.8)
- * The Private Schoolboards in Aruba (p.9-10)
- * Geographical Distribution of the Schools in Aruba (p.11) with Map Showing the Boundaries of the Districts (p.12)
- * Summary of the School System 1990/91 and 1991/92: Number of Schools, Numbers of Students, Number of Teachers, Full-time Equivalents and Student-Teacher Ratios (p.13-14)
- * Enrolment by Age and Level of Education: Males (p.15), Females (p.16) and Total (p.17)

Part II: Students

- * Enrolment in Pre-Primary (Kindergarten) Education by Sex (p.28)
- * Enrolment in Primary Education by Grade and Sex (p.29-30)
- * Enrolment in Special Education by Category of Handicapping Condition, Grade and Sex (p.30)
- * Enrolment in Lower Technical Education by Stream, Grade and Sex (p.31)
- * Enrolment in Lower Home Economics Education by Stream, Grade and Sex (p.32)
- * Enrolment at the Paso Sigurschool by Course, Grade and Sex (p.33)
- * Enrolment in Lower Economic, Tourist Trades and Administrative Education by Grade and Sex (p.34)
- * Enrolment in Intermediate General Secondary Education by Grade and Sex (p.35)
- * Enrolment in Higher General Secondary Education and University Preparatory Education by Grade and Sex (p.36)
- * Enrolment in Intermediate Technical Education by Course, Grade and Sex (p.37)
- * Enrolment in Intermediate Administrative Education by Course, Grade and Sex (p.38)
- * Repeaters by Level of Education, Grade and Sex (p.39-41)
- * Enrolment by Age, Grade and Sex: Pre-Primary Education (p.42), Primary Education (p.43), Special Education, Mildly Retarded Students (p.44), Special Education, Severely Retarded Students (p.45), Lower Technical Education (p.46), Lower Home Economics Education (p.47), Paso Sigurschool (p.48), Lower Economic, Tourist Trades and Administrative Education (p.49), Intermediate General Secondary Education (p.50), Higher General Secondary Education (p.51), Higher General Secondary Education, Experimental Upper Division (p.52), University Preparatory Education (p.53), Intermediate Technical Education (p.54) and Intermediate Administrative Education (p.55)
- * Flow of Students from Grade 6 of Primary Education to the Various Streams of Secondary Education (p.56)
- * Monthly Changes in the Number of Students by Level of Education (p.57)
- * Examinations: Results by Level of Education and Course,

(p.58-59)

* Examinations: Results by Level of Education, Course and Subject (p.60-69)

Part III: Teachers

* Number of Students, Classes and Teachers by Educational Institution (p.75-78)

* Number of Teachers by Level of Education and (1) Sex, (2) Marital Status and (3) Place of Birth (p.79)

* Number of Teachers by Level of Education and Age (p.80)

* Number of Teachers, Older than Fifty, by Level of Education and Age (p.81)

* Number of Teachers by Level of Education and Qualification (p.82-86)

* De Facto Demand and Supply of Teachers by Level of Education (p.87)

* Number of Periods per Week in (Post)Secondary Education Taught by Unqualified Teachers by Level of Education and Type of Subject (p.88-92)

* Absenteeism of Teachers by Level of Education, Sex and Age: Percentages (p.93)

* Gross Monthly Salary of Teachers by Level of Education and Sex (p.94)

Part IV: Teacher Training College of Aruba (IPA)

* Number of Students and Number of Faculty by Sex (p.97)

* Number of Students by Grade/Year, Age and Sex (p.97)

* Number of Faculty by Qualification, Place of Birth, Age and Position (Full-time vs. Part-time) (p.97)

Part V: University of Aruba

* Number of Students by Department, Sex, Year in Which Placed and Year in Which First Admitted (p.100)

* Number of Students by Age and Sex (p.100)

* Number of Faculty by Sex, Qualification and Position (Full-time vs. Part-time) (p.100)

Part VI: Study Abroad

* Number of Student Loans Granted in 1990/91 by Field of Study, Degree Level and Country (p.105-106)

* Number of Scholarship Students, Grants & Loans, as of January 1992 by Field of Study, Degree Level and Country (p.107-108)

Part VII: Evening Courses, Government & Government-Aided

* Number of Students and Teachers by Sex and Educational Institution (p.111)

* Number of Students by Grade/Course and Sex (p.111)

* Enrolment by Age, Grade and Sex: Intermediate General Secondary Education (p.112), Higher General Secondary Education (p.113) and Technical Education (p.114)

* Examinations: Results by Level of Education and Course (p.115)

Part VIII: The Aruba Hotel School

- * Number of Students by Course, Grade and Sex (p.118)
- * Examinations: Results by Degree Level (p.118)
- * Number of Teachers by Qualification (p.118)
- * Enrolment by Department, Age, Grade and Sex (p.119-120)

Part IX: Enseñansa pa Empleo

- * Number of Students by Course, Sex and Results (p.123)
- * Number of Instructors by Course and Sex (p.123)

Part X: Private Schools, Not Government-Aided

- * Number of Students and Teachers at the International School of Aruba (ISA) by Sex (p.126)
- * Enrolment at the ISA by Grade and Sex (p.126)
- * Number of Teachers at the ISA by Qualification, Place of Birth and Age (p.126)
- * Enrolment at the ISA by Age, Grade and Sex (p.127)
- * Number of Students at the Universidat di Aruba by Course and Sex (p.128)
- * Number of Teachers at the Universidat di Aruba by Sex and Qualification (p.128)
- * Number of Students and Teachers of the School of the Faith Revival Center Foundation (FRC) by Sex (p.129)
- * Enrolment at the FRC School by Grade and Sex (p.129)
- * Enrolment at the FRC School by Age, Grade and Sex (p.129)
- * Number of Teachers at the FRC School by Qualification, Place of Birth, Age and Position (Full time vs. Part time) (p.129)

Part XI: Finance

- * Department of Education Expenditure: Budget and Preliminary Account (p.134)
- * Department of Education Expenditure: Distribution by Level of Education and Purpose (Salaries, etc.) (p.135)
- * Department of Education Expenditure as a Percentage of Public Expenditure and Gross Domestic Product (p.136)
- * Department of Education Distribution of Recurrent Expenditure by Level of Education and Cost per Student (p.137)
- * Cost per Student 1980-1990 (p.138)

Appendix 1

- * Summary of the Educational System in Aruba (p.139-140)

Appendix 2

- * List of Tables (p.141-143)

Appendix 3

- * Rate of Return of Standard Forms by the Schools (p.144)

Figuur 1

Inlevering maandelijkse informatiestaat aug. 1991

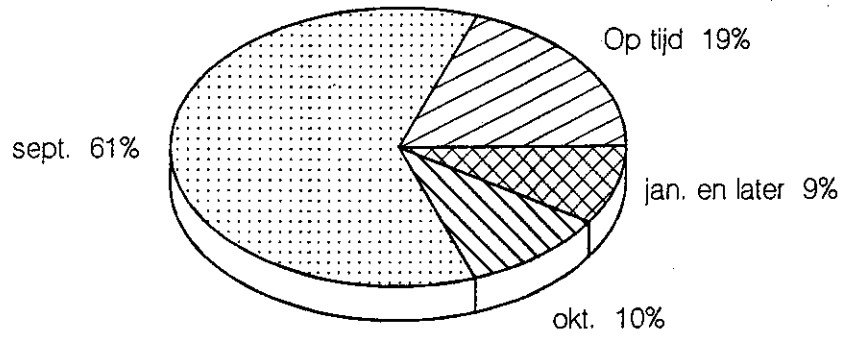

Figuur 2

Inlevering naamlijst der leerlingen

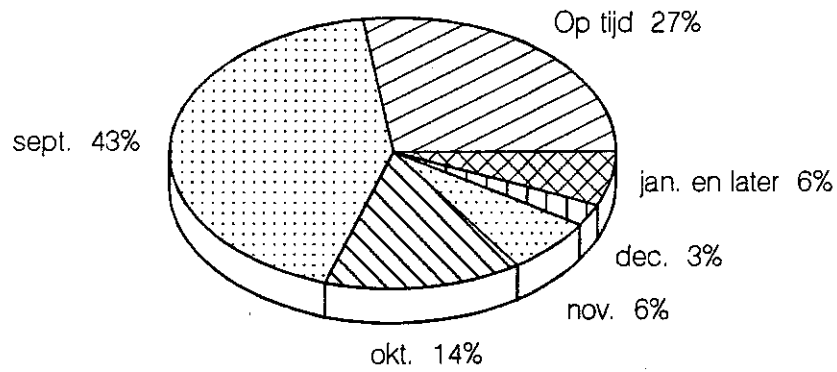

Figuur 3

Inlevering toestandsformulier 3.1

