

Handboek NVT

Leeswijzer Taalleerland
Nederlands voor het basisonderwijs
op Aruba (klas 3-klas 6)

Leerjaar 6

Thema 2

Een hele verzameling

Werkboek



Woordenschat

1

Vul de goede woorden in.
Kies uit de woorden in het hok.

ruilbeurs catalogus collectie

- 1 Siegfried, Gabriel en Sandra gaan naar een plaats waar ze hun verzameling kunnen ruilen. Ze gaan naar een _____.
- 2 Gabriel wil een nieuw modelautootje kopen. Hij zoekt een kraampje met een _____ auto's.
- 3 Sandra leest in een boekje van een andere verzamelaar. Deze verzamelaar heeft een boekje gemaakt van al zijn stenen. Hij heeft foto's van zijn stenen opgeplakt en erbij geschreven wat voor steen het is.
Zo'n mooie _____ wil Sandra ook maken!
- 4 Siegfried kan niemand vinden die ook Garfieldboekjes spaart. Siegfried denkt; 'Ik ga nooit meer naar een _____ !'

2

Vul in de tekening de woorden in.
Kies uit:

diamant
zetting
juweel

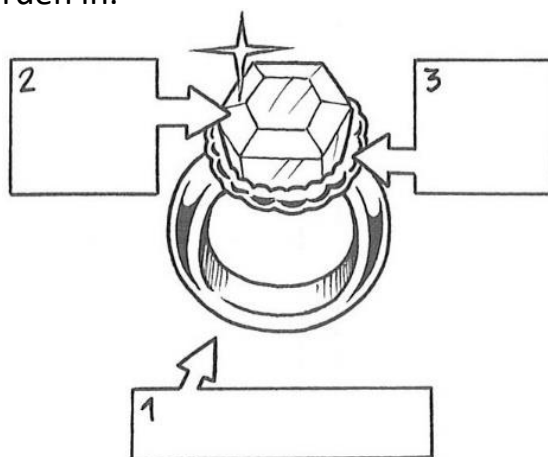

 Woordenschat

3

Nathaly, Gabriel, Lucio, Sandra, William, Niels en Siegfried zitten in klas 6. Hun juf is juf Mirtha. Alle kinderen verzamelen wat. Vandaag is het ruildag. Iedereen heeft zijn verzameling mee naar school genomen.



- 1 Gabriel verzamelt modelraceauto's en Sandra verzamelt mooie stenen. Nathaly en Lucio verzamelen plaatjes van popsterren. William spaart alles wat met paarden te maken heeft. Niels heeft een verzameling voetbalshirtjes. Siegfried spaart Garfieldboekjes en Lucio spaart ook nog geld.

Je moet kiezen! Welke verzameling van klas 6 zou jij willen hebben? Schrijf ook op waarom je juist die verzameling wilt hebben.



2 Wat spaar jij?

3 Waarom is verzamelen leuk? Of: Waarom vind je verzamelen niet leuk?





Woordenschat

4

Wie heeft er gelijk? Kleur het goede praatwolkje groen.



In een catalogus staan alle soorten en namen van de verzameling

Lucia

In een catalogus staat welke kleuren de verzamelaar heeft.



Niels



Een verzamelaar is heel veel dingen van dezelfde soort.

Nathaly

Een verzamelaar is iemand die zoveel mogelijk verschillende dingen van dezelfde soort spaart.



William



Woordenschat



Gabriel

Materiaal is een ander woord voor verzameling.



Sandra





Leesbegrip

1.1

Munten verzamelen

Als je munten verzamelt, ben je een muntenverzamelaar. Je hebt verschillende soorten muntenverzamelingen. Je kunt bijvoorbeeld alle munten van een land verzamelen. Dan heb je een landenverzameling. Je kunt ook een onderwerp of een

5 thema kiezen. Bijvoorbeeld: oude munten van de Nederlandse Antillen. Dan heb je een themaverzameling. Je kunt op verschillende manieren aan munten voor je verzameling komen. Als je bijvoorbeeld de munten spaart van de eilanden die nu niet meer de Nederlandse Antillen zijn en die

- 10 een andere munt hebben als betaalmiddel, kun je aan je familie of vrienden die op die eilanden wonen vragen of zij deze oude Antilliaanse munten voor je willen bewaren als ze die ontvangen. Munten kun je ook kopen op speciale beurzen of op internet. Je kunt natuurlijk ook ruilen met andere
- 15 muntenverzamelaars. Dat kan ook via internet. Als je meer te weten wilt komen over de munten die je spaart, kun je boeken of catalogussen kopen waar de munten in staan beschreven. In een catalogus staat ook de waarde van de munt. En natuurlijk vind je heel veel informatie op internet. Er zijn veel
- 20 websites voor muntenverzamelaars. Veel oude munten kun je bekijken in een museum. Daar staat altijd informatie over tentoongestelde munten bij. Je moet je munten natuurlijk goed opbergen. Je bedenkt dus van tevoren hoe je ze gaat bewaren. Je kunt daarvoor een
- 25 muntenalbum kopen. Dat is een album met speciale vakjes om je munten in te doen. Je kunt ze natuurlijk ook gewoon in een doosje bewaren.







Leesbegrip

- 1 Wat is het onderwerp van deze tekst? Onderstreep het met een rood kleurpotlood.
- 2 Onderstreep de vier deelonderwerpen in de tekst met een groen kleurpotlood.
- 3 Onderstreep daarna in elke alinea nog een of twee belangrijke woorden met een blauw kleurpotlood.

1.2

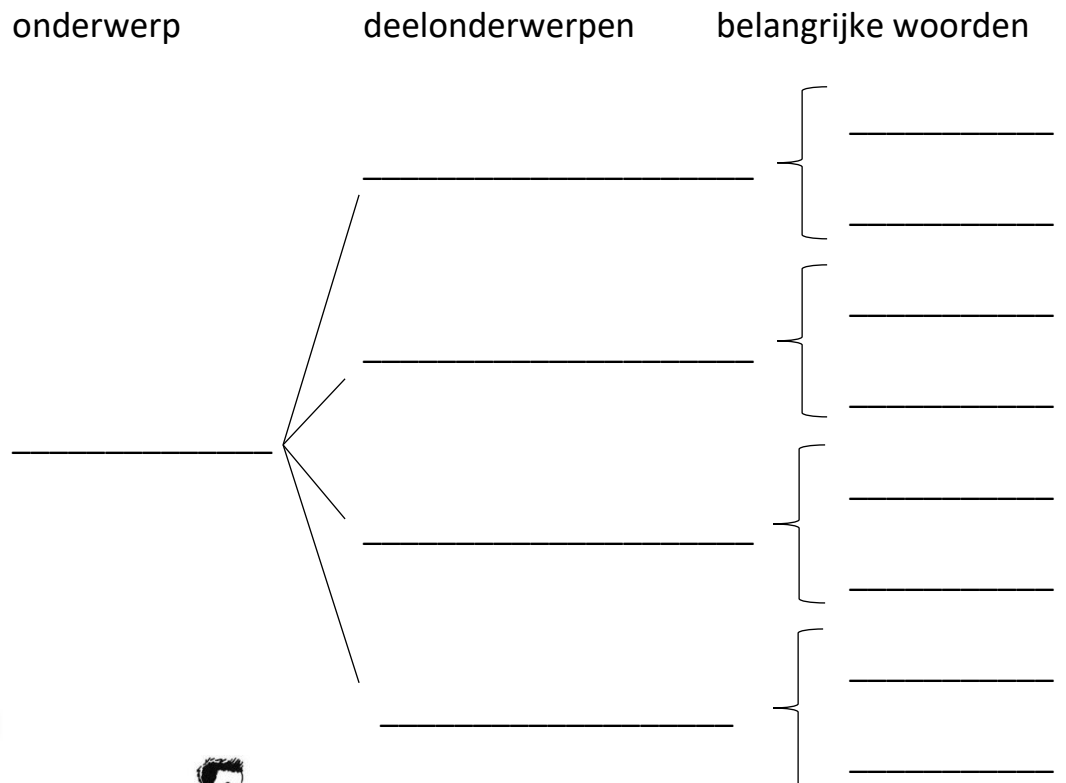
Vul het schema over de tekst 'Munten verzamelen' in.

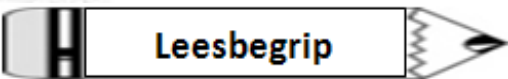



Leesbegrip

1.3

Het verhaal van Pieter

Op internet las Ralph het verhaal van Pieter:

“Al drie jaar verzamel ik munten. Ik begon met het verzamelen van de munten van de Nederlandse Antillen. Ik bewaarde wat ik maar in handen kon krijgen.

- 5 Op een muntenruildag ontdekte ik een Italiaans muntje uit 1934 met een bijtje erop. Dat muntje kocht ik en dat was het begin van mijn themaverzameling. Ik verzamel nu munten met bijtjes erop of met bijenkorven. Ik heb ontdekt dat er over de hele wereld meer dan 2500 munten bestaan met bijen erop. Ik heb nu al een
- 10 collectie van 157 van zulke munten.
Ik zou wel eens willen weten waarom er zoveel munten met bijen of bijenkorven erop zijn. Daar ben ik nog niet achter gekomen. Heb jij informatie over dit onderwerp of wil je mij iets vragen? Stuur me dan een mailtje.”

- 1 Wat is het onderwerp van de tekst? Onderstreep het met een rood kleurpotlood.
- 2 Wat zijn de drie deelonderwerpen? Onderstreep ze met een groen kleurpotlood. Denk erom: dit moet kort.
- 3 Onderstreep in elke alinea ook de andere belangrijke woorden. Doe dit met een blauw kleurpotlood.





Leesbegrip

1.4

Vul het schema over de tekst 'Het verhaal van Pieter' in.

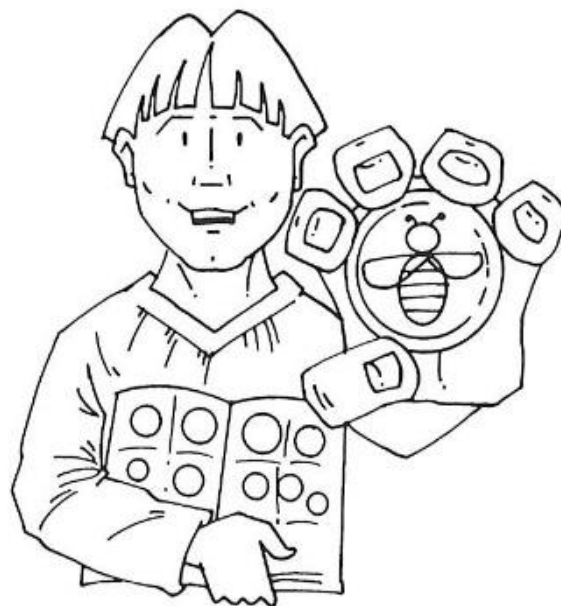
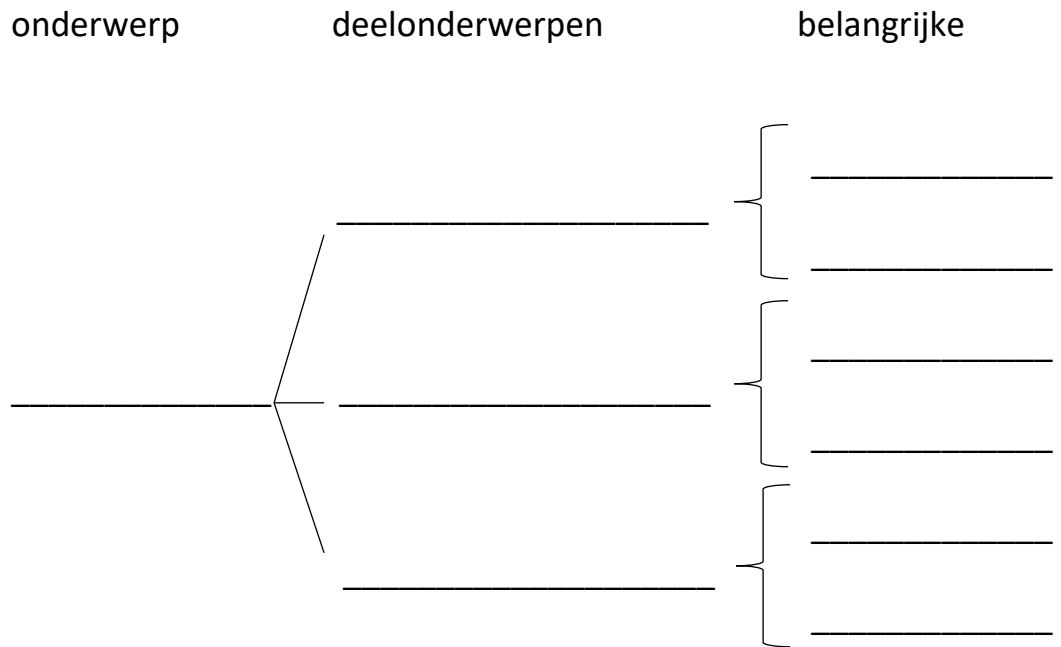



1

Ieder mens is uniek. Alle leerlingen van klas 6 zijn uniek. Juf Mirta is ook uniek. En jij natuurlijk ook!

Maar sommige mensen hebben een specialiteit. Niels heeft een specialiteit: hij kan de beste strafschoppen nemen bij voetballen. Nathaly kan heel goed rekenen. Dat is haar specialiteit.

En wat is jouw specialiteit?

Mijn specialiteit is _____,

Omdat



 Woordenschat
 

2



A



B

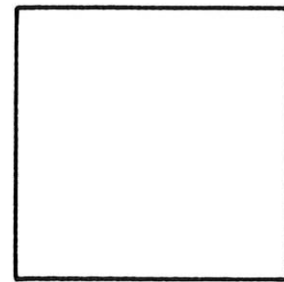

C

Kijk naar de tekeningen hierboven. Zet een rondje om het juiste antwoord.

- | | |
|--|-----------------------|
| 1 Welke tekening is een geheel? | Tekening A/Tekening B |
| 2 Welke tekening is een detail? | Tekening A/Tekening B |
| 3 Teken in het lege hok nog een detail uit de gehele tekening. | |

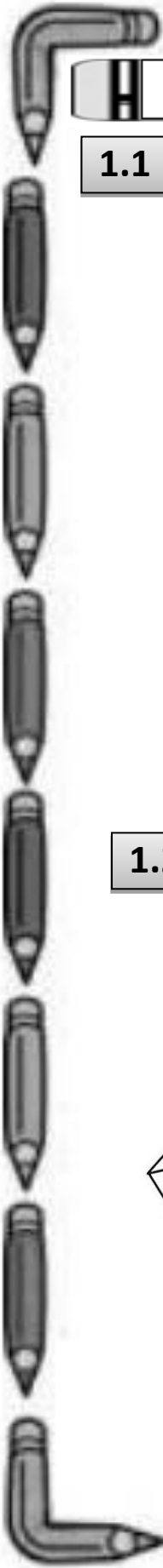

Leesbegrip

1.1

1 Van welk materiaal zijn deze voorwerpen gemaakt?

voorwerp	materiaal
1 theeglas	
2 boekenkast	
3 gordijnen	
4 schrift	

2 Welke voorwerpen kun je van dit materiaal maken?

materiaal	voorwerp
1 aardewerk	
2 porselein	
3 tin	
4 schrift	

1.2

Vul de woordparachute in. Er zijn al twee materialen ingevuld. Bedenk zelf nog meer materialen. Kijk de klas maar rond. Alle voorwerpen zijn van een materiaal gemaakt!

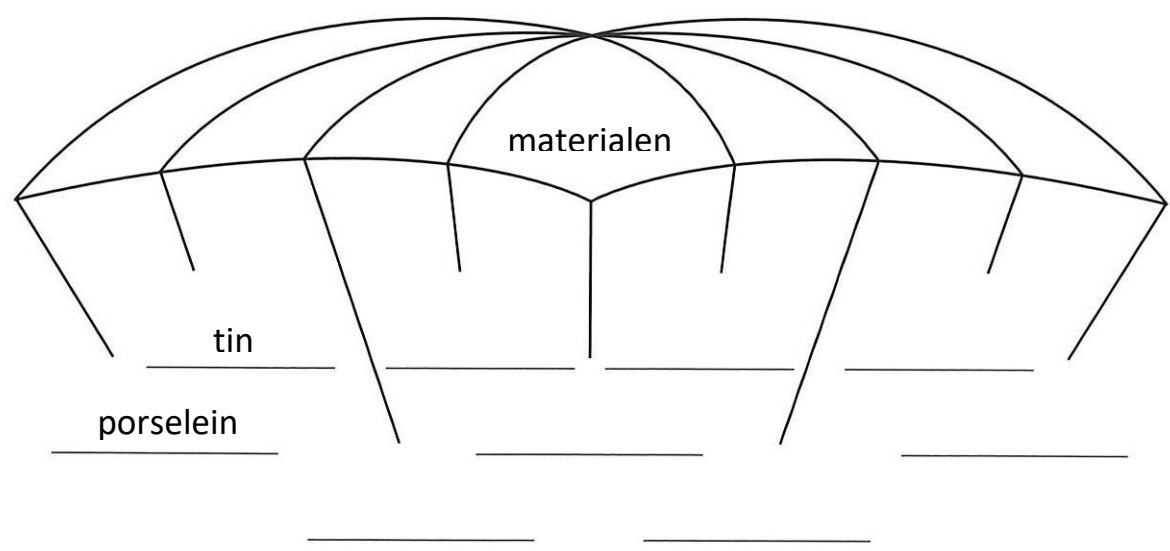

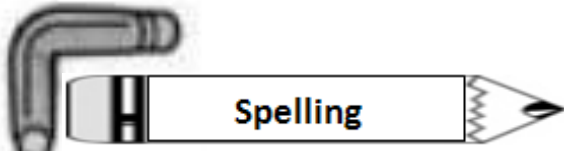

1

Schrijf de namen over, maar nu met hoofdletters.

carlos

marjan

h.j. boef

sint-nicolaas

jordi croes

mevrouw de laat

anna van der vaart

rosie jansen

pedro de campo

2

In de meeste woorden ontbreekt **ou** of **au**. Vul de goede letter in.

couplet

vasth.....den

appl.....s

.....gurken

wenkbr.....wen

blouse

verh.....ding

douche

s.....na

journaal

.....to

mevr.....w



Spelling

3 Er zijn woorden waarbij je de **ou** uitspreekt als een **/oe/**.
Schrijf vier woorden op.

4 Vul steeds in ou of au.
Schrijf de woorden in twee kolommen op.

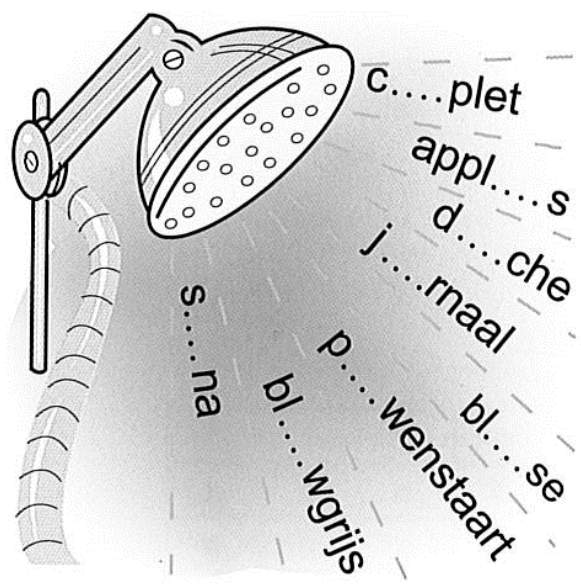

au

ou

<hr/>	<hr/>
<hr/>	<hr/>
<hr/>	<hr/>
<hr/>	<hr/>





Woordenschat

1 Zou je deze voorwerpen uitstallen of niet? En als je ze uitstalt, zet je ze dan in een vitrine of niet?

	nee	ja, in vitrine	hoe, niet in vitrine
1 spullen voor de rommelmarkt			
2 je collectie schelpen			
3 dure beeldjes in een museum			
4 de pakken rijst en macaroni in de kast			
5 je pennen en potloden			

2 Wat doe je met deze gebruiksvoorwerpen?

gebruiksvoorwerpen	wat doe je ermee?
1 fietspomp, plakspullen, lijm	
2 cakevorm, beslagkom, mixer	
3 harkje, gieter, schepje	
4 papier, potlood, gum	

3 Vul de woordparachute in.

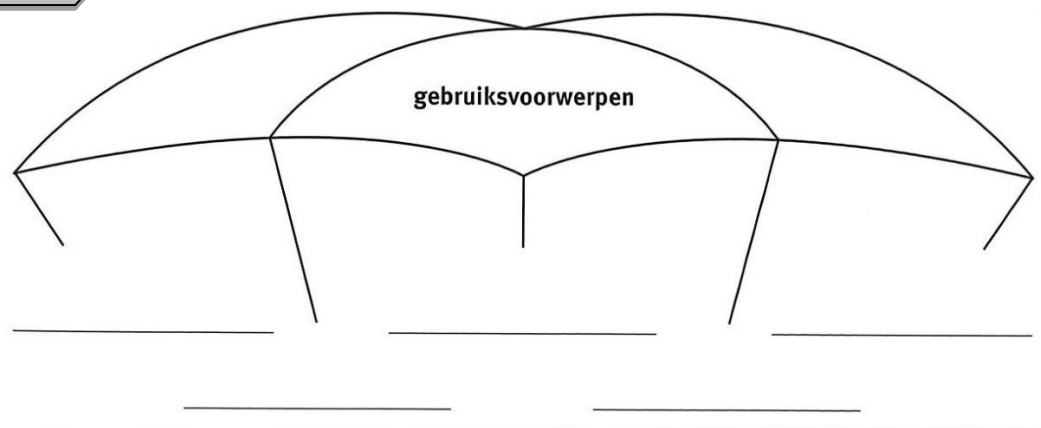

Woordenschat

4

Nathaly, Sandra, Siegfried en Lucio zijn allemaal bezig. Welke gebruiksvoorwerpen hebben zij nodig? Kies de goede woorden uit het hok en schrijf ze onder de plaatjes.

afstandsbediening	badmuts	bezem	borstel	cd	cd-speler
dweil	bekertje	washandje	emmer	geluidsboxen	
handdoek	tandenborstel	tandpasta	zeep		



gebruiksvoorwerpen van Nathaly



gebruiksvoorwerpen van Sandra



gebruiksvoorwerpen van Siegfried



gebruiksvoorwerpen van Lucio



Leesbegrip

1.1

Lees.



Rijke verzamelingen

In Nederland zijn ze echt een volk van verzamelen. Al een paar eeuwen geleden lieten rijke dames spullen maken voor een poppenhuis: minimuebels, voorwerpjes en porseleinen serviesjes. Een kind mocht ernaar kijken met zijn handen op de rug! De heren 5 verzamelden bijvoorbeeld munten, prenten, schelpen en opgezette dieren. De voorwerpen uit zo'n verzameling hoorden bij elkaar. Als iemand dan ook een unieke verzameling had, bepaalde hij in zijn testament dat na zijn dood de verzameling niet verdeeld mocht worden. De verzameling moest in een museum bewaard worden.

10 Zo komt het dat veel musea de naam van zo'n belangrijke verzamelaar dragen.

Een paar voorbeelden van musea met de naam van de verzamelaar: in Helmond staat het Jan Vissermuseum. Zijn collectie landbouwwerktuigen is hier te zien. Mevrouw Kröller-Müller heeft 15 haar verzameling schilderijen ook naar een museum gebracht. Dit museum draagt nu haar naam.

In Vlaardingingen is het museum Jan Anderson. In dertig jaar tijd spaarde hij speelgoed, munten, postzegels, gebruiksvoorwerpen van aardewerk en tin en nog meer. Het museum is een boerderij 20 met een stal.

1 Wat is het onderwerp van deze tekst? Kies uit de drie antwoorden. Onderstreep het goede antwoord in de tekst met rood.

Rijke dames

Verzamelingen

Het museum

2 De tekst heeft drie deelonderwerpen. Zet een groene streep onder elk deelonderwerp.

3 Onderstreep met blauw in elke alinea ook de andere belangrijke woorden.

Ga verder met opdracht 1.2 op bladzijde 18.





Leesbegrip

1.2

Vul het schema in over de tekst 'Rijke verzamelingen'

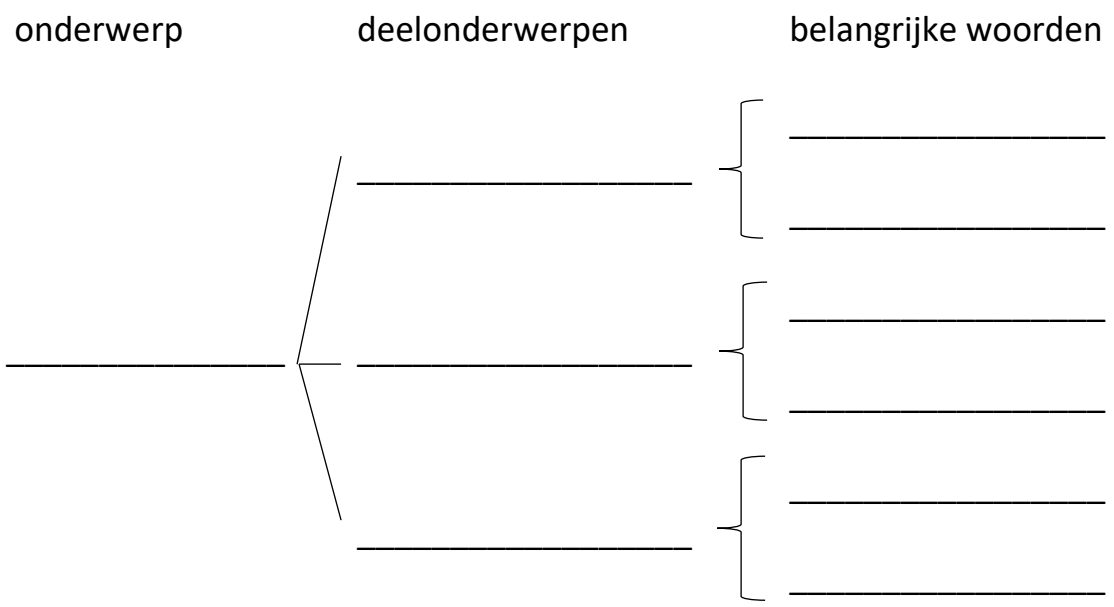

Probeer nu met behulp van het schema de tekst na te vertellen.

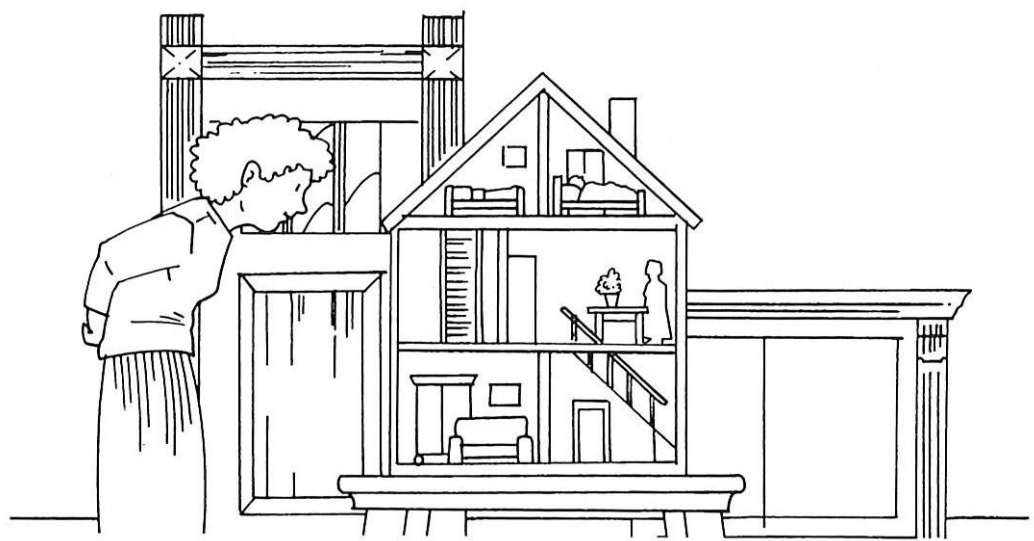

Leesbegrip
1.3

Lees.



Verzamelen

In veel musea kun je verzamelingen bekijken. Bijna elk museum heeft wel een specialiteit. Je denkt daarbij al gauw aan kunst, zoals schilderijen of beelden. Maar er zijn ook musea waar heel andere dingen verzameld worden. Bijvoorbeeld gebruiksvoorwerpen van

5 verschillende materialen zoals tin, aardewerk of porselein, maar ook kinderspeelgoed of strijkijzers. In natuurmusea worden dieren, planten en soms hele landschappen tentoongesteld.

Ook bij mensen thuis is vaak heel wat te zien. Veel mensen sparen iets en stallen dat uit in hun woning, bijvoorbeeld beeldjes van

10 kikkers, muizen, slakken of varkens. Ook worden gebruiksvoorwerpen zoals eierdopjes of vingerhoeden verzameld. Vaak stallen de mensen hun verzamelde spullen in een vitrine uit. Iedereen die op bezoek komt, kan het dan zien.

Veel mensen slaan op rommelmarkten hun slag. Daar kunnen ze

15 goedkoop aan spullen komen. Ze reizen soms heel veel om hun unieke verzameling uit te breiden. Lukt het hun dit, dan geeft het hen heel veel plezier.

- 1 Wat is het onderwerp van deze tekst? Onderstreep het met een rood kleurpotlood.
- 2 De tekst heeft drie deelonderwerpen. Zet een groene streep onder elk deelonderwerp.
- 3 Zet een blauwe streep onder een paar belangrijke woorden per alinea.

Ga verder met opdracht 1.4 op bladzijde 20.



Leesbegrip

1.4

Vul het schema in over de tekst 'Verzamelen'. Je hoeft niet steeds precies op te schrijven wat je onderstreept hebt. Probeer het zo kort mogelijk te doen.

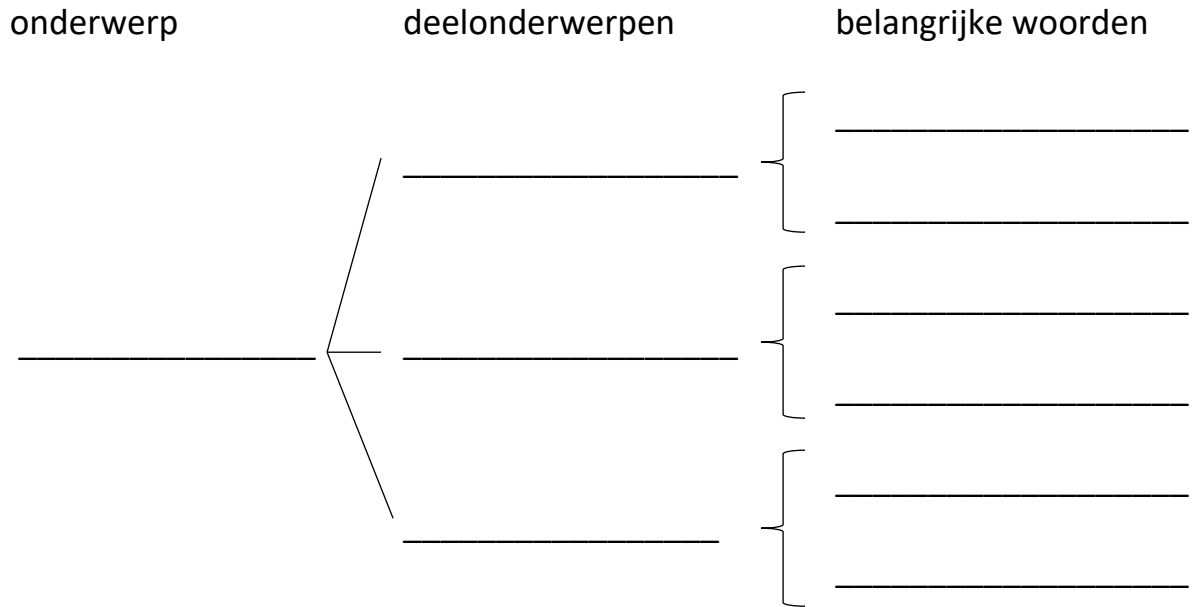

Kijk naar het ingevulde schema. Probeer nu met behulp van het schema de tekst voor jezelf na te vertellen.



**1.1**

Welk talent zou jij willen hebben? En waarom wil je juist dat talent hebben? Schrijf een kort verhaaltje over jouw talent.

1.2

De lettergrepen zijn door elkaar geraakt. Welke twee woorden staan hier? Ze hebben allebei met het talent te maken.

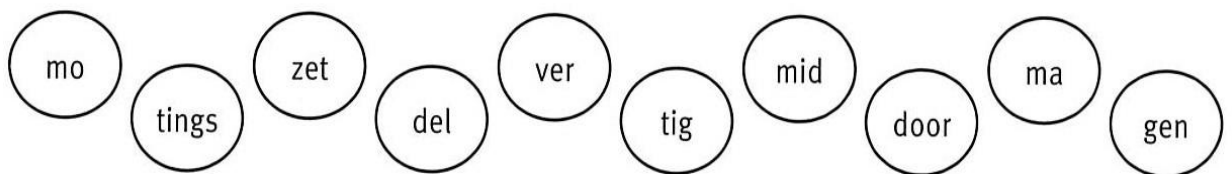

1 _____

2 _____

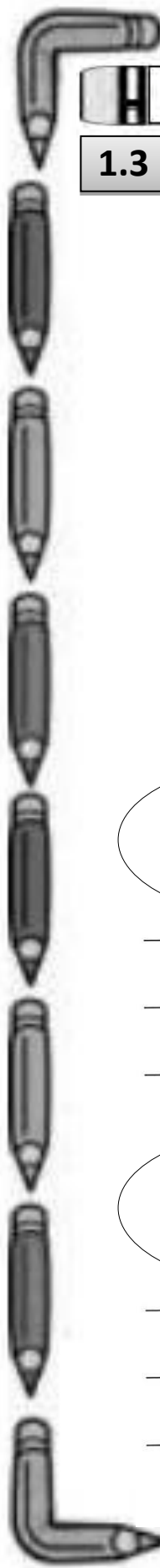

Woordenschat

1.3

Samen.

Iedereen heeft wel ergens talent voor. Maar waarvoor? Bespreek met elkaar waar jullie talent voor hebben. Vul jullie naam in op de goede plaats. Jullie mogen ook zelf nieuwe talenten bedenken.

Talent voor
grapjes maken

Talent voor

Talent voor
sporten

De talenten van
jullie groepje

Talent voor
rekenen

Talent voor

Talent voor
muziek

Talent voor



**Woordenschat****1.4**

1 Vul de oefening hieronder in. Kies uit de woorden in het hok.

concreet voorstel	suggestie	verandering	opperen
-------------------	-----------	-------------	---------

a Als iemand een _____ doet,
dan brengt iemand een idee naar voren.

b Als iemand een _____ doet,
dan is dat een heel duidelijk voorstel en beslist geen vaag plan.

c Als iemand een _____ doorvoert,
dan zorgt iemand ervoor dat er iets nieuws gebeurt.

d Een ander woord voor iets voorstellen is iets _____ .

2 Beschrijf in eigen woorden het verschil tussen een suggestie doen en een concreet voorstel doen.



Woordenschat

1.5 Lees goed wat meneer John vertelt.



Op school hebben wij soms **een vergadering** met alle meesters en juffen. Tijdens een vergadering bespreken we wat er goed gaat en wat er slecht gaat. Als iets slecht gaat, dan moeten we **een verandering doorvoeren**. Maar voordat we een verandering kunnen doorvoeren, moet er eerst **een goed plan** zijn. Dus kunnen alle meesters en juffen **suggesties doen** om het probleem op te lossen. Als we alle ideeën hebben gehoord, beslissen we wat de beste oplossing is. De beste oplossing wordt dan **een concreet voorstel** om het probleem op te lossen.



1 Je ziet hierboven een vergadering op school. De juffen en de meesters bespreken een probleem: er is teveel ruzie om de bal op het schoolplein. Stel je voor jij bent een meneer of een juf. Welke drie suggesties zou je kunnen doen om het probleem op te lossen? (Je mag overleggen met een klasgenoot.)



a _____

b _____

c _____

2 Welke suggestie vind je zelf de beste? Leg kort uit waarom.





Woordenschat
1

Drie leerlingen uit klas 6 hebben een wedstrijdje gedaan. Vul in.
Kies uit de woorden in het hok.

ontevreden	dik tevreden
apetrots	



- 1 Niels dacht dat hij zou winnen,
maar heeft verloren.

Hij is _____.

- 2 Gabriel heeft gewonnen. Dat had hij niet gedacht!

Hij is _____.

- 3 Willemientje wist dat ze niet zou winnen.
Maar het ging veel beter dan ze had gedacht.

Dit is helemaal niet slecht!

Ze is _____.



- 4 Zet de woorden op de woordtrap. Zet wat het minst tevreden is
onderaan.

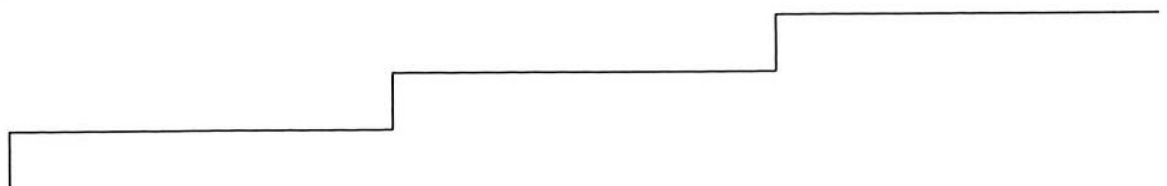

**2**

Wat ben je? Kies uit de woorden in het hok.

triomfantelijk	verbouwereerd	teleurgesteld
----------------	---------------	---------------

- 1 Je hebt heel goed de baaien en de plaatsen van Aruba geleerd. Dan krijg je een proefwerk over Curaçao!

Je bent _____

- 2 De volgende dag krijg je het proefwerk terug. Je hebt toch een 8 gehaald!

Je bent _____

- 3 Een week later heb je het topografieproefwerk over Aruba. Je denkt: Dat heb ik al gedaan. Dat leer ik dus niet. Het proefwerk valt tegen! Je haalt een 3.

Je bent _____

- 4 Heb jij weleens een triomfantelijk gevoel gehad? Hoe kwam dat?

- 5 Was jij wel eens verbouwereerd? Hoe kwam dat?

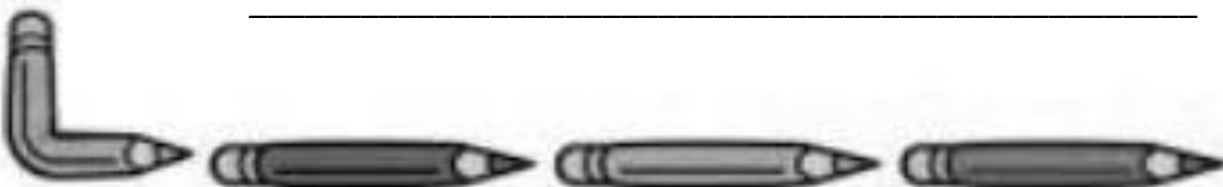



6 Wanneer was jij teleurgesteld? Hoe kwam dat?

3

Juf Mirta vertelt.



Als je niet tevreden bent, ben je **ontevreden**. '**On**' betekent **niet**. Ook voor andere woorden kun je 'on' zetten. Dan wordt het tegenovergesteld. Kijk maar: vriendelijk – onvriendelijk

Kun jij het tegenovergestelde maken van deze woorden?

1 handig _____

2 beleefd _____

3 verstandig _____





Sommige woorden kun je sterker maken, zoals **apetrots**. Je bent dan heel erg trots. Tevreden is ook zo'n woord: je bent dan heel erg tevreden.

Wat betekenen de volgende woorden?

4 beresterk _____

5 watervlug _____

6 reuzegroot _____





Woordenschat

1.1 Zet de woorden uit het hok bij het goede nummer.

- | | | | | |
|-----------|-----------|--------|-------------|-------|
| flaptekst | schrijver | omslag | illustratie | titel |
|-----------|-----------|--------|-------------|-------|

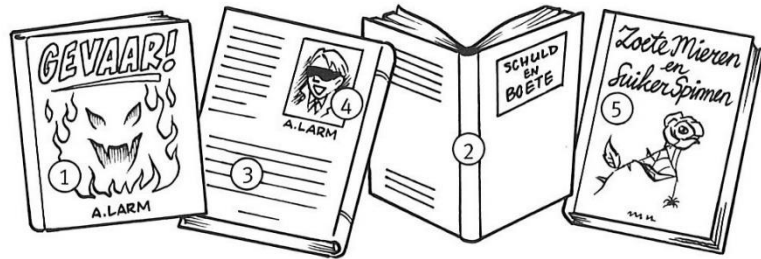

- 1 _____
- 2 _____
- 3 _____
- 4 _____
- 5 _____

1.2 Stel je eens voor: je mag een boek schrijven over je eigen leven! Hoe zou het boek eruit moeten zien?

Teken de voorkant van de omslag

Schrijf de flaptekst

Leesbegrip

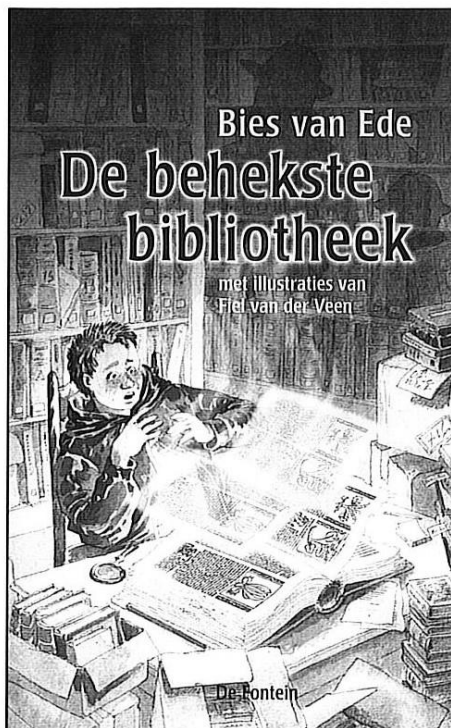
1.1
**De behekste bibliotheek**

Dat oude boek, dat ik net in de computer heb ingevoerd, het is er weer uit verdwenen...

De bibliotheek krijgt een nieuwe vestiging. Tijdens het verhuizen van de collectie stuiten de bibliothecarissen op een mysterieus middeleeuws boek. Waar komt het vandaan? Wanneer de bibliothecaris het boek in de computer wil invoeren, valt het systeem uit: het boek laat zich niet catalogiseren.

Dan verschijnen er twee heren die allebei het boek willen lenen. Hoofdbibliothecaris Sylfaen gaat op onderzoek uit en ontdekt samen met zijn zoon Bart dat hij een toverboek in handen heeft, een écht toverboek dat ze moeten beschermen tegen gevaarlijke krachten. Gelukkig laat het boek zelf ook niet met zich sullen.

**Gratis toegang!**

Je kunt het zo gek niet bedenken of je kunt het verzamelen. Van koekjes, buttons en speelgoed tot lievelingsdieren, foto's en zelfs schimmels... Maar niets is leuker dan die verzameling aan iedereen laten zien in je eigen museum! Met dit boek kun je zelf het leukste, gekste en meest bijzondere museum maken. Het kan hangend, draagbaar of verborgen zijn. En wat dacht je van een museum over jezelf?

 Leesbegrip



 1.2

Bladeren herkennen, drogen en verzamelen

Dit boek bevat informatie over een heleboel bekende loofbomen: van de machtige eik tot de mooie berk. Van elke boom zie je een afbeelding, zodat je hem onmiddellijk herkent als je aan het wandelen bent in het bos of het park.

Neem na een wandeling een paar bladeren mee naar huis en droog ze. Daarna kun je ze in het boek plakken en noteren waar en wanneer je ze gevonden hebt. Voor je het weet heb je een prachtige verzameling gedroogde bladeren!

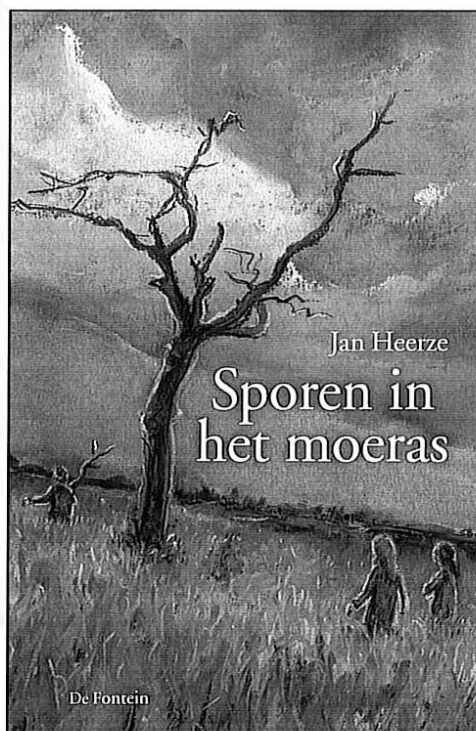
ISBN 9044703927

Sporen in het moeras

Wanneer Ymke met haar klas een museum bezoekt, ontdekt ze het nagemaakte hoofd van een veenlijk. Tot haar verbijstering lijkt ze als twee druppels water op dit meisje, het meisje van Yde. Het is alsof ze in een spiegel kijkt. Sommige klasgenoten noemen haar nu Ymke Veenlijk.

De gedachte aan het meisje laat haar niet los. Dan komt er ook nog een mysterieus familiegeheim aan het licht: het blijkt dat Ymke een tweelingzus heeft gehad. Ze besluit samen met haar vrienden Jelmer en Mirjam voor een tweede keer naar het museum te gaan.

Daar gebeurt het. Ymke komt terecht in de tijd dat er in Drenthe nog mensen aan de goden werden geofferd. Lukt het haar om het meisje van Yde te redden?

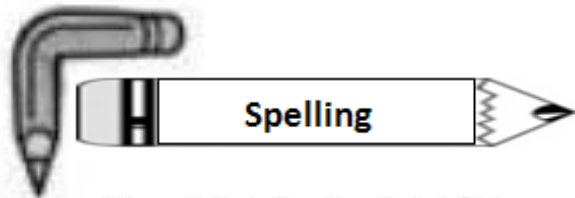

100 a b c d e f g h i j k l m n o p q r s t u v w x y z

knikken (knikte, heeft geknikt) Als je knikt, beweeg je je hoofd een stukje naar voren en naar achteren. Je knikt om ja te zeggen. Of om iemand te groeten.

knikker (de knikker – twee knikkers) Een knikker is een bolletje van glas. Met knikkers speel je het knikkerspel.

knip (de knip – twee knippen)
 1 Een knip is een snee die je maakt met een schaar. *Ilse maakte knipjes in de stof.*
 2 Een knip is een kleine, metalen grendel. *De deur zit op de knip.*
 3 Een knip is een portemonnee die sluit met twee beugels.

knipogen (knipoogde, heeft geknipoogd) Als je knipoogt, knijp je even één oog dicht. Dat doe je om iemand een teken te geven. Bijvoorbeeld om te laten merken dat je iets niet meent.

knippen (knipte, heeft geknipt)
 1 Knippen betekent: met een schaar een snee in iets maken. Bijvoorbeeld in papier of stof.
 2 Als je met je vingers knipt, beweeg je een vinger hard langs je duim. Dat maakt een knappend geluid.

knipperen (knipperde, heeft geknippert)
 1 Als een lamp knippert, gaat hij snel achter elkaar aan en uit.
 2 Als je met je ogen knippert, doe je ze snel achter elkaar open en dicht. Bijvoorbeeld als je in de felle zon kijkt.

knobbel (de knobbel – twee knobbels)
 Een knobbel is een bult.

knock-out (spreek je uit als: nokkout)
 Iemand die knock-out geslagen is, heeft een heel harde klap gekregen. Daardoor kan hij niet meer terug-

vechten. *De bokser sloeg zijn tegenstander knock-out.*

knoeien (knoeide, heeft geknoeid) Als je knoeit, eet of werk je niet netjes. Je morst met je eten, of je schrijft slordig.

knoest (de knoest – twee knoesten)
 1 Een knoest is een donker rondje in een houten plank. Op die plek heeft een tak aan de boom gezeten.
 2 Een knoest is een bobbel in het hout van een boom. Sommige oude bomen zitten vol knoesten.

knoflook (de of het knoflook) Knoflook is een groentesoort. Het lijkt een beetje op een ui. Een bolletje knoflook bestaat uit teentjes. Met knoflook kun je eten een speciale smaak geven.

knokkel (de knokkel – twee knokkels) Je knokkels zijn de ronde botjes boven op je hand. Knokkels zitten op de plaats waar je vingers vastzitten.

knokken (knokte, heeft geknokt) Knokken is hetzelfde als vechten.

knol (de knol – twee knollen)
 1 Een knol is een dikke wortel van een plant. Een biet is een knol die je kunt eten.
 2 Knol is een oneerbiedig woord voor paard.

knorren (knorde, heeft geknord)
 1 Varkens knorren. Ze maken dan een geluid dat klinkt als 'groh'.
 2 Als iemand op je knort, is hij een beetje boos op je. Hij moppert.

knot (de knot – twee knotten)
 1 Een knot is een lange draad, bijvoorbeeld van wol of touw, die is opgewonden. Je krijgt dan een bolletje.
 2 Meisjes met lang haar hebben soms een knot. Hun haar is dan in elkaar gedraaid en op hun hoofd vastgezet.

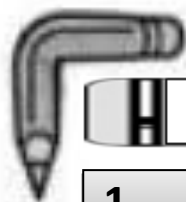

Spelling

1

Schrijf alle werkwoordsvormen op achter de zin.
Zet een streep onder de persoonsvorm.
De eerste is al voorgedaan.



1 Het heeft gesneeuwd.

heeft gesneeuwd

2 Jos wil een sneeuwpop maken.

3 Even later is Jos al begonnen.

4 Hij heeft een dikke sneeuwbal gerold.

5 Opeens hoort Jos roepen.

6 "Hé Jos, ik help je wel."

7 Het is Yasmin.

8 Ze komt over het grasveld aanrennen.

2

Bekijk de Persoonsvorm-kaart
Maak het dikgedrukte woord af met **t** of **d**.

1 "Niet meer achterom kijken", **zeg**____ de meneer.

2 Dan **wandel**____ hij naar het bord.

3 Hij **leg**____ een som uit.

4 Floor **begrijp**____ het niet.

5 Toch **heef**____ ze goed **opgele**____.

6 En nu **doe**____ meester heel aardig.

7 Hij **bedenk**____ een ander voorbeeld.

8 Nu **snap**____ Floor het wel.

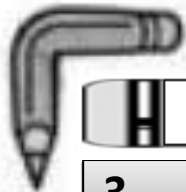

**Spelling****3**

Verander de tijd van de zin.
Schrijf dan de hele zin op.
Als het een rare zin wordt, verander je ook het wanneerdeel.

1 Vorige week was Yasmin niet op school.

2 Ze was ziek.



3 Ze had hoge koorts.

4 Op maandag belde haar vader de dokter.

5 Die kwam dezelfde dag nog.

6 Hij schreef een recept voor een drankje.



 **Spelling** **4**

Maak het dikgedrukte woord af met **t** of **d**.

- 1 Yasmins vader heeft de dokter **gebel**_____.
- 2 De dokter heeft haar **onderzoch**_____.
- 3 Hij heeft op haar rug **geklop**_____.
- 4 Vader heeft een drankje **gehaal**_____.
- 5 Yasmin heeft een lepelvol **doorgeslik**_____.
- 6 Die nacht heeft ze akelig **gedroom**_____.
- 7 Ze werd bijna **gewurg**_____.
- 8 Gelukkig was er niets **gebeur**_____.

5

Schrijf de persoonsvorm op en zet het hele werkwoord ernaast.

De eerste zin is voorgedaan.

- 1 Vorige week woensdag bezocht Floor Yasmin. **bezocht – bezoeken**
- 2 Yasmin zat in de kamer. _____
- 3 Ze was al weer veel beter. _____
- 4 Maar ze mocht nog niet naar buiten. _____
- 5 Yasmin en Floor hebben een spel gespeeld. _____
- 6 Om half zes ging Floor naar huis. _____



Spelling

6

Is het een woord met een *au* of een *ou*.
Schrijf de woorden goed op.
Weet je het niet zeker, kijk dan naar de *au*-zinnen in je Spellinghulp.

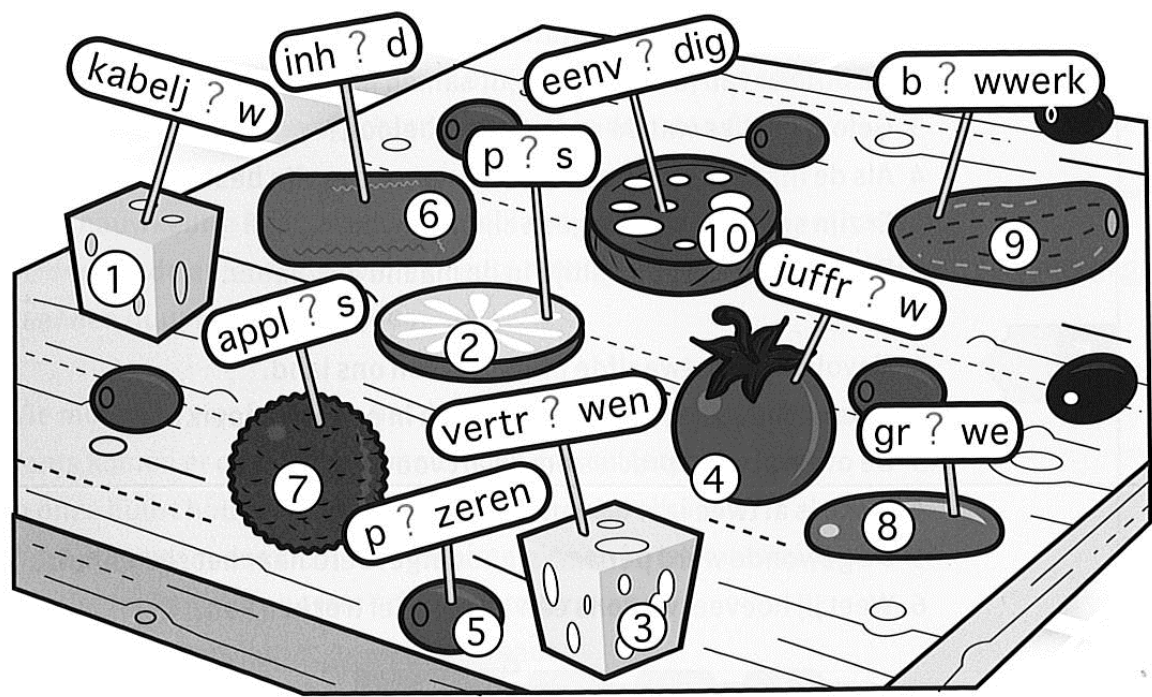

_____	_____
_____	_____
_____	_____
_____	_____
_____	_____



Woordenschat

1 Lees de zinnen. Eén woord staat door elkaar. Welk woord is dat?

1 Een *strakil* is een kostbaar soort glas. Het glanst meer dan gewoon.

Het woord is _____ .

2 Licht, geluid en ballen kunnen *ktasne*. Dan komt het weer terug, omdat het ergens tegenaan stoot.

Het woord is _____ .

3 Als je ergens doorheen kunt kijken, is het *schroodijnden*.

Het woord is _____ .

2 Vul de puzzel in. De letter 'e' is overal al ingevuld.

- 1 een kostbare steen, maar geen edelsteen
- 2 iets veranderen om het bijvoorbeeld mooier of beter te maken
- 3 iets glad maken en laten glanzen door het te schuren met heel fijn schuurpapier
- 4 een heel mooie, kostbare steen
- 5 iets weer scherp maken

1					e		e				e	e	
2		e		e			e						
3							e						
4	e		e				e	e					
5							e						

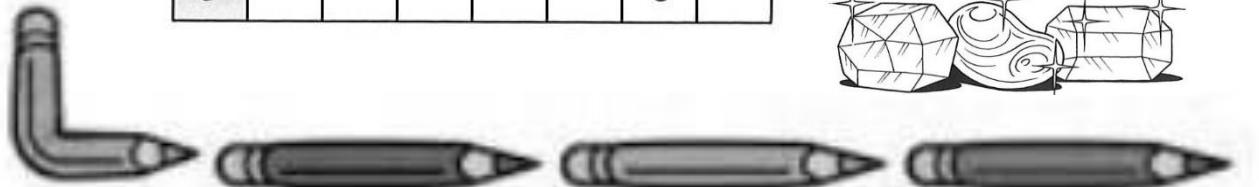



Spelling

1

Schrijf de woorden die bij de plaatjes horen op.
Elk woord bestaat uit twee lettergrepen.



hand	poot	doel	deur	vlam
deur	stoel	bel	huis	zak
gas	kruk	jas	zak	klok
rug	schoen	brood	punt	plank

_____	_____
_____	_____
_____	_____
_____	_____
_____	_____



Spelling

2

Lees het verhaaltje hieronder.
 G.E. Ploeter heeft de woorden heel raar afgebroken.
 Verbeter die woorden.
 Schrijf ze eerst gewoon op en dan in lettergrepen.

Twan kijkt stiekem
 wat mama va-
 ndaag kookt.
 Hij tilt het
 deksel van de pan.
 Er ligt een bloe-
 mkool te pruttelen.
 En in de braa-
 dpan ziet Twan
 lekkere geha-
 ktballen. Die komen
 niet uit de superm-
 arkt.



Vandaag

van – daag

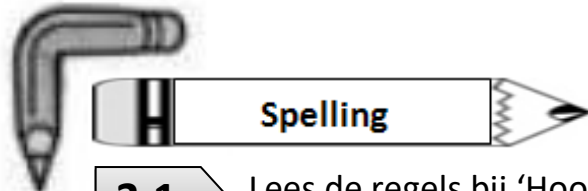

**3.1**

Lees de regels bij 'Hoofdletters' op bladzijde .. van je Spellinghulp nog een keer.

3.2

In het verhaaltje hieronder staan geen hoofdletters. Schrijf het verhaaltje over en gebruik de hoofdletters op de juiste plaats.

floor, isabel en eldrick zitten in klas 6.
ze hebben een nieuwe meneer.
zijn naam is meneer van drie.
de meneer komt uit nederland.
hij is heel streng.
hij zegt: 'hier moet gewerkt worden.'



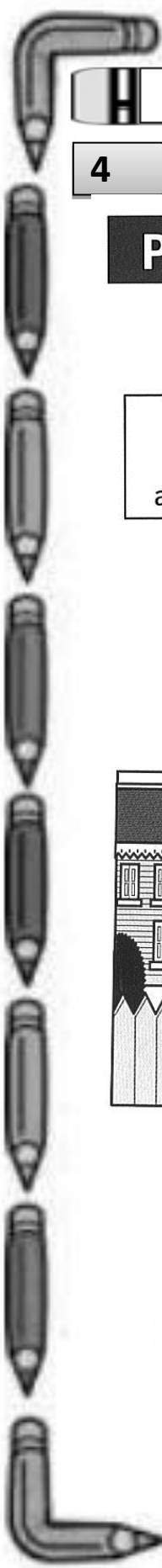

Spelling

4

Lees de Persoonsvorm-kaart nog een keer.

Persoonsvorm-kaart Spelling Groep 7 **Taal** leesland



Schrijf een verhaaltje van vijf zinnen bij de strip. Denk aan de juiste werkwoordvorm, hoofdletters en afbreekregels.



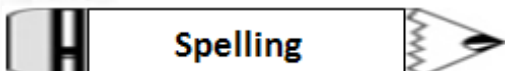

Spelling

5

Welk woord met *au* wordt bedoeld?

Kies een woord uit het hok.

restaurant	lauw	auteur	flauw
grauw	benauwd	chauffeur	kauwen

- 1 Het zit tussen warm en koud in.
- 2 Je gebruikt het woord als er te weinig zout in je eten zit, maar ook als een grap niet leuk is.
- 3 Je krijgt bijna geen adem.
- 4 Het is een ander woord voor grijs en een regenachtige lucht.
- 5 Het is een werkwoord en je doet het met je kiezen.
- 6 een ander woord voor autobestuurder
- 7 een ander woord voor schrijver van een boek
- 8 een ander woord voor eetgelegenheid

1 _____

2 _____

3 _____

4 _____

5 _____

6 _____

7 _____

8 _____



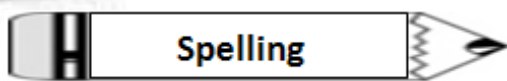

Spelling

1

1 cel
cent
precies
actief
clown
club

2 centimeter
cirkel
camera
bioscoop
centrum
chocolade

3 dictee
directeur
disco
december
cirkel
feliciteren

4 locomotief
seconde
viaduct
officier
ocean
citroen

5 feliciteren
provincie
centraal
concert
circus
succes

2Vul in: **c** of **s**.

1 __entimeter

5 ka__tanje

9 __erie

2 __ijfers

6 __truisvogel

10 __itroen

3 a__bak

7 __portwinkel

11 vruchten__ap

4 lu__cifers

8 provin__ie

12 de__ember

3Vul in: **c** of **k**.

1 __entimeter

5 ka__tanje

9 __erie

2 __ijfers

6 __truisvogel

10 __itroen

3 a__bak

7 __portwinkel

11 vruchten__sap

4 lu__ifers

8 provin__ie

12 de__ember



Spelling

4

1 _____ 2 _____

3 _____ 4 _____

5 _____



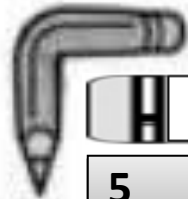

Spelling



5 Alle persoonsvormen staan in de verleden tijd.
Schrijf ze in de **tegenwoordige tijd** erachter.

- 1 Sandra goochelde een konijn uit de hoed. _____
- 2 Ze deed het beest gauw in een doos. _____
- 3 Emil steigerde als een echt paard. _____
- 4 Hij raakte bijna het plafond. _____
- 5 Esther fietste op één wiel. _____
- 6 Ze knalde zowat tegen de muur. _____
- 7 Er zaten vijf kinderen als publiek. _____
- 8 Ze hadden elk een kaartje. _____
- 9 Daarvoor betaalden ze 50 cent. _____
- 10 Het circus verdiende dus 2,50 florin. _____

6 Vul in, **een** of **twee** medeklinkers?
Schrijf de woorden er goed onder.

- | | | |
|---------------|----------------|--------------------|
| 1 to__eelstuk | 6 geze__ig | 11 tentoonste__ing |
| 2 te__efoon | 7 fietske__ing | 12 bi__eren |
| 3 ongelu__ig | 8 choco__a | 13 a__ebei |
| 4 vanmi__ag | 9 pro__eren | 14 gema__elijk |
| 5 progra__a | 10 verra__ing | 15 gu__etje |

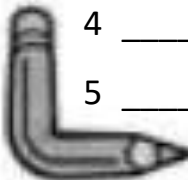
- | | | |
|---------|----------|----------|
| 1 _____ | 6 _____ | 11 _____ |
| 2 _____ | 7 _____ | 12 _____ |
| 3 _____ | 8 _____ | 13 _____ |
| 4 _____ | 9 _____ | 14 _____ |
| 5 _____ | 10 _____ | 15 _____ |





8 Lees.



Daniel en Anouk bukken als een zeemeeuw vlak over hun hoofd scheert. “Leuke hobby, schelpen verzamelen”, zegt Anouk kattig. “Ik ben al gewond door dat scherpe gras en nu wordt ik ook nog aangevallen.”

- 5 Daniel zegt niets, maar hij tuurt in de verte, waar een man met een hond loopt. “Volgens mij is dat meneer Alfons”, zegt hij verbaasd. “Kom op, dan laten we hem zien wat we al gevonden hebben.” Daniel holt naar de man die in de richting van de duinen wandelt. “Meneer!”, roept Daniel als hij vlakbij de man is. “Meneer, moet u eens kijken wat we al gevonden hebben!”

De man draait zich om en kijkt Daniel stomverbaasd aan. Daniel heeft hem nog nooit eerder gezien. “Ik eh ... sorry, ik dacht dat eh ...,” stottert hij. De man haalt zijn schouders op. “Kom Max”, roept hij naar de hond.

- 15 Daniel loopt terug naar Anouk. “Het was ’m niet”, zegt hij. Anouk grijnst. “Eigen schuld,” zegt ze. “Dat had ik je ook wel kunnen vertellen. Meneer Alfons heeft niet eens een hond. Hier, ik heb intussen tenminste wat nuttigs gedaan.” Ze geeft Daniel een paar prachtige schelpen.

Schrijf de eigennamen op uit het verhaal.





9

Zet de zelfstandige naamwoorden uit het verhaal in de goede rij. Woorden die er vaker in staan, hoef je maar één keer op te schrijven.

mensen

dieren

planten

dingen

'dingen' die je niet
kunt aanraken



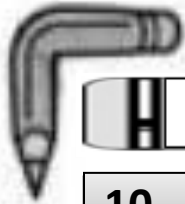

Leesbegrip

10

Lees.

Postzegels verzamelen.

Veel mensen hebben als hobby postzegels verzamelen. Er zijn allerlei soorten verzamelingen. Je kunt postzegels over een bepaald onderwerp verzamelen, bijvoorbeeld postzegels met afbeeldingen van vogels of met afbeeldingen van sport, of postzegels van een bepaald land.

Hoe komt een postzegelverzamelaar aan postzegels? Hij kan ze van brieven en kaarten halen. Hij kan naar een ruilbeurs gaan. En hij kan ze kopen op een postkantoor of in speciale winkels.

De postzegels worden meestal in een album bewaard. Er zijn albums waar de zegels met speciale plakkers worden ingeplakt. Maar vaker gebruikt men een insteekalbum. Daarbij worden de zegels achter een doorzichtig papiertje geschoven.





Leesbegrip

11.1

Lees.



Vreemde verzamelingen

Mensen verzamelen van alles en nog wat. Meestal zijn dat tamelijk gewone dingen. Bij kinderen zijn bijvoorbeeld stenen en schelpen heel populair. Bij volwassenen gaat het dan bijvoorbeeld om postzegels, suikerzakjes en munten of bankbiljetten.

Er zijn ook mensen die vreemdere dingen verzamelen. Wat dacht je van het verzamelen van bakstenen, luchtziektezakjes (de kotszakjes in een vliegtuig), gedroogde meloenpitten en ... toiletpapierrollen?

- 10 Voor sommige vreemde verzamelingen heb je veel ruimte nodig. Zo zijn er mensen die vuilcontainers verzamelen. Dan heb je al gauw een flink stuk grond nodig, anders kom je ruimte tekort. En ook voor het verzamelen van flipperkasten (pinball machines) zul je over een flink huis moeten beschikken.
- 15 Ook in musea vind je soms vreemde verzamelingen. Zo is er een museum met alleen maar boerenwagens en een museum met alleen maar kachels.

Wat is het onderwerp van de tweede tekst?

11.2

Wat zijn de deelonderwerpen? Kies uit:

 vreemde verzamelingen in musea
ruimtegebrek

 gewone verzamelingen
mensen met ongewone verzamelingen

1 In alinea 1: _____

2 In alinea 2: _____

3 In alinea 3: _____

4 In alinea 4: _____



 **Leesbegrip**

11.3 Schrijf per alinea nog een paar belangrijke woorden op. Kies uit:

boerenwagens volwassenen toiletpapierrollen
flipperkasten

- 1 In alinea 1: _____
- 2 In alinea 2: _____
- 3 In alinea 3: _____
- 4 In alinea 4: _____

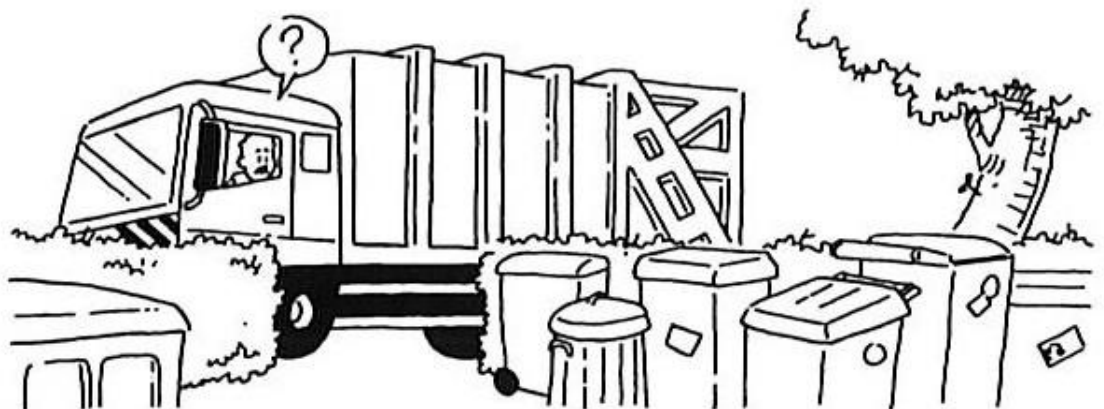

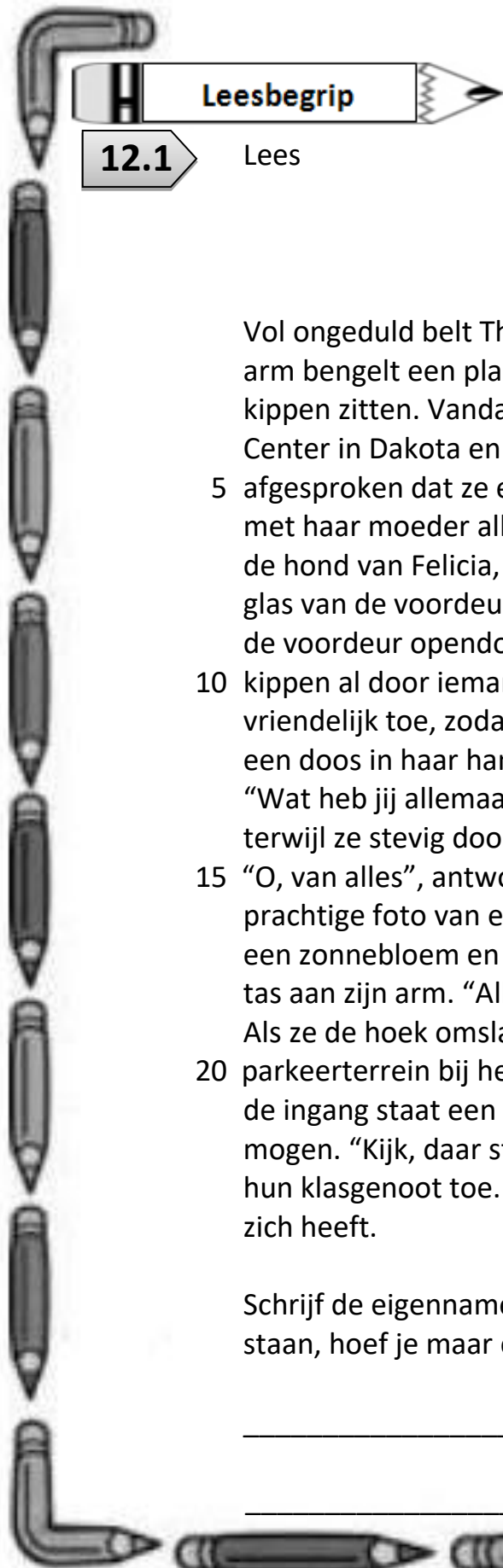

Vol ongeduld belt Thomas voor de derde keer bij Felicia aan. Aan zijn arm bengelt een plastic tas, waarin vijftien verschillende beeldjes van kippen zitten. Vandaag is er een ruilbeurs in het Entertainment Center in Dakota en Thomas heeft met Felicia

- 5 afgesproken dat ze er vroeg naartoe gaan. Felicia verzamelt samen met haar moeder alles wat te maken heeft met tuinplanten. Astor, de hond van Felicia, blaft onophoudelijk en drukt zijn snuit tegen het glas van de voordeur. “Hè hè”, moppert Thomas, als Felicia eindelijk de voordeur opendoet. “Kom op, voordat alle mooie
- 10 kippen al door iemand anders zijn ingepikt.” Felicia grijnst hem vriendelijk toe, zodat de boosheid van Thomas al vlug weer zakt. Met een doos in haar handen stapt Felicia naar buiten. “Wat heb jij allemaal meegenomen om te ruilen?”, vraagt Thomas, terwijl ze stevig doorstappen.
- 15 “O, van alles”, antwoordt Felicia. “Een poster van een bloem, een prachtige foto van een bloeiende cayena, een bakje met zaadjes van een zonnebloem en nog veel meer. En jij?” Thomas wijst stoer op de tas aan zijn arm. “Alle kippen die ik niet meer mooi vind.” Als ze de hoek omslaan blijven ze vol ongeloof staan. Het
- 20 parkeerterrein bij het Entertainment Center staat helemaal vol en bij de ingang staat een lange rij mensen te wachten tot ze naar binnen mogen. “Kijk, daar staat Ronald ook”, wijst Felicia. Ze rennen naar hun klasgenoot toe. Hij staat achter een vrouw die wel vijf tassen bij zich heeft.

Schrijf de eigennamen uit het verhaaltje op. Woorden die er vaker in staan, hoef je maar één keer op te schrijven.



Leesbegrip

12.2

Schrijf alle zelfstandige naamwoorden uit het verhaal in de goede rij.

mensen

dieren

planten

_____	_____	_____
_____	_____	_____
_____	_____	_____
_____	_____	_____
_____	_____	_____
_____	_____	_____

dingen

_____	_____	_____
_____	_____	_____
_____	_____	_____
_____	_____	_____
_____	_____	_____
_____	_____	_____



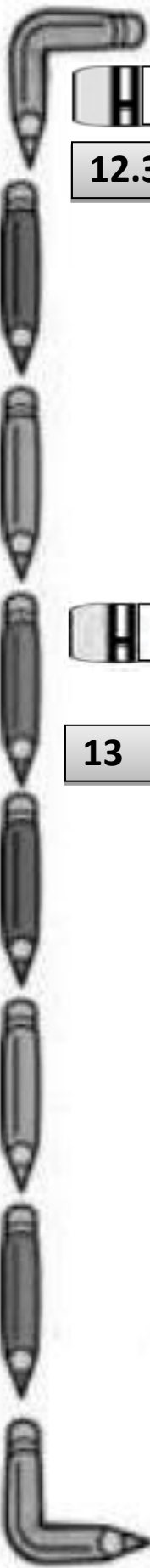

Leesbegrip

12.3

'Dingen' die je niet aan kunt raken.

Taalbeschouwing

13

Lees de zinnen en vul het schema in.

- 1 Thomas wil opschieten.
- 2 Wat zou Felicia willen ruilen?
- 3 Een lange rij mensen staat voor het Entertainment Center te wachten.
- 4 Voor de derde keer drukt Thomas op de bel.
- 5 Heeft Ronald al een uur in de rij gestaan?

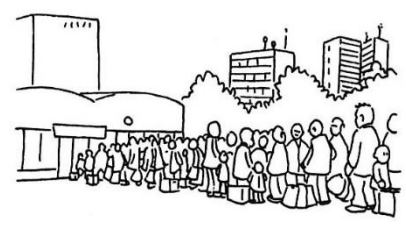

onderwerp	gezegde	persoonsvorm
<hr/>	<hr/>	<hr/>
<hr/>	<hr/>	<hr/>
<hr/>	<hr/>	<hr/>
<hr/>	<hr/>	<hr/>
<hr/>	<hr/>	<hr/>



**Taalbeschouwing****14**

De volgende woorden betekenen allemaal lopen, maar er is duidelijk verschil in betekenis.

wandelen sloffen sprinten stuiven

Welk woord past het best in de zinnen? Gebruik steeds de tegenwoordige tijd.

- 1 Het kleine jongetje _____ vrolijk naast zijn moeder.
- 2 Wanneer het vakantie is zie je veel mensen langs het strand _____
- 3 De politie komt eraan en de reischoppers _____ uit elkaar.
- 4 Mijn oude buurman zit in een bejaardentehuis. We zien hem dus nooit meer voorbij _____
- 5 De kinderen _____ achter de bal aan.
- 6 De soldaten _____ terug naar de kazerne.
- 7 De koningin _____ kaarsrecht naar haar troon.



**15.1**

Schrijf de zinnen over. Zet alle leestekens erin. Denk ook aan de hoofdletters.

- 1 mike vraagt wie kan mij morgen helpen alle postzegels te sorteren
- 2 ik heb vijf speldjes een plakboek en een pen gekregen zegt remi lachend
- 3 sander antwoordt zuchtend ik heb de verzameling nog niet compleet
- 4 waarom zou ik al die troep bewaren zegt naomi verontwaardigd
- 5 blijf af schreeuwde ruben toen elisa hem zijn tas wilde afpakken

1

2

3

4

5



**Taalbeschouwing****15.2**









Schrijf alle eigennamen uit de vijf zinnen bij opdracht 3.1 nog eens op.



Luisteren & spreken



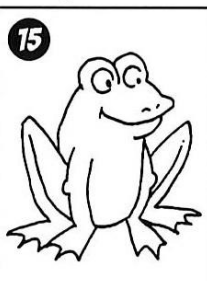
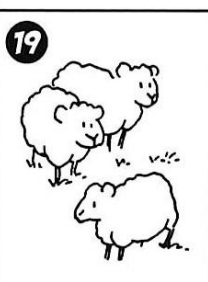







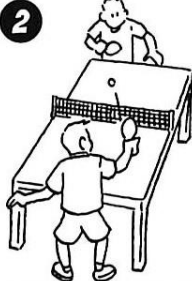





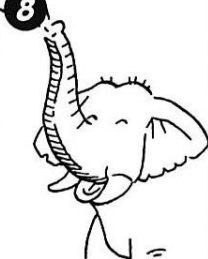

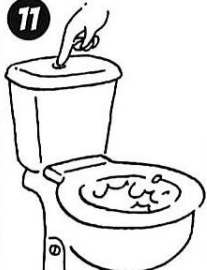
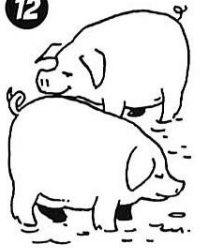
1

Bingo 1

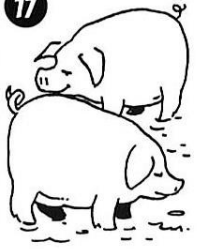
1 	2 	3 	4 	5 
6 	7 	8 	9 	10 
11 	12 	13 	14 	15 
16 	17 	18 	19 	20 
21 	22 	23 	24 	25 

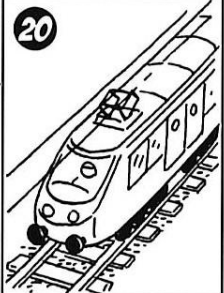
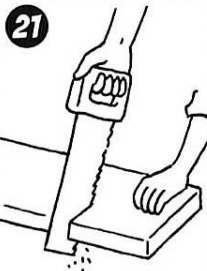
Luisteren & spreken

2 Bingo 2

1 	2 	3 	4 	5 
6 	7 	8 	9 	10 
11 	12 	13 	14 	15 
16 	17 	18 	19 	20 
21 	22 	23 	24 	25 